



BC1041 BENUTZERHANDBUCH

Lieber Kunde: Danke für den Kauf dieses Produktes.
Bitte lesen Sie das Benutzerhandbuch sorgfältig, bevor Sie den Artikel benutzen.
Bewahren Sie das Benutzerhandbuch zum Nachschlagen auf.

BC1041 MANUEL DE L'UTILISATEUR

Cher client : Nous vous remercions d'avoir acheté ce produit.
Veuillez lire attentivement le manuel d'utilisation avant d'utiliser l'article.
Conservez le manuel d'utilisation pour toute référence ultérieure.

BC1041 USER MANUAL

Dear Customer: Thank you for purchasing this product.
Please read the user manual carefully before using the product.
Keep the user manual for future reference.



Einführung

Sehr geehrter Kunde,
mit dem Kauf dieses Produktes haben Sie eine sehr gute Entscheidung getroffen. Wir sind uns sicher, dass Sie sehr viel Freude an diesem nach wenigen Handgriffen fahrbereiten Modell haben werden.
Wir danken Ihnen und wünschen Ihnen viel Spaß.

Sie haben ein Qualitätsprodukt aus dem Hause s-idee erworben, das unseren strengen Tests und Qualitäts-Standards entspricht.

Diese Bedienungsanleitung ist Bestandteil dieses Geräts. Sie enthält wichtige Hinweise zur Inbetriebnahme und Handhabung. Bewahren Sie sie deshalb gut auf und liefern Sie sie mit, wenn Sie dieses Produkt an Dritte weitergeben.

Dieses Elektro-Modell entspricht dem heutigen Stand der Technik und erfüllt die Anforderungen der geltenden nationalen und europäischen Richtlinien. Die Konformität wurde nachgewiesen, die entsprechenden Erklärungen und Unterlagen sind beim Hersteller hinterlegt. Um diesen Zustand zu erhalten und einen gefahrlosen Betrieb sicherzustellen, müssen Sie als Anwender diese Bedienungsanleitung beachten!

Bei Fragen wenden Sie sich an die
Tel.Nr.: +4932127243547
oder per Email an: info@s-idee.de

Lesen Sie folgende Bedienungsanleitung vor Inbetriebnahme genau durch. Sie zeigt Ihnen nicht nur die richtige Inbetriebnahme, sondern hilft Ihnen gleichzeitig bei der Bedienung des Modells.

Bestimmungsgemäße Verwendung

Das Produkt ist ein Modellbaufahrzeug, welches über eine Funk-Fernsteueranlage (im Lieferumfang) ferngesteuert werden kann.

Beachten Sie, dass der Betrieb von funk-ferngesteuerten Produkten den Bestimmungen des jeweiligen Landes unterliegt.

Die zum Modell gehörige Fernsteueranlage ist ausschließlich zur Verwendung mit Modellfahrzeugen bestimmt. Versuchen Sie nicht, sie zur funkgesteuerten Bedienung anderer Geräte einzusetzen.

Sicherheits- und Gefahrenhinweise

Bei Sach- und Personenschäden, die durch unsachgemäße Handhabung oder Nichtbeachtung dieser Montage- und Bedienungsanleitung verursacht werden, übernehmen wir keine Haftung.

In solchen Fällen, und bei Eingriffen in den Motor oder Schäden, die durch Nichtbeachten der Wartungs- und Betriebsmittelvorgabe entstanden sind, erlischt jeder Garantieanspruch.

Um einen gefahrlosen Betrieb sicherzustellen, müssen Sie als Anwender diese Montage- und Bedienungsanleitung beachten.

Von der Garantie ausgeschlossen sind ferner normaler Verschleiß im Betrieb und Unfallschäden. Für Folgeschäden übernehmen wir keine Haftung!

- Der unsachgemäße Betrieb kann schwerwiegende Personen- und Sachschäden verursachen.
- Lassen Sie das Verpackungsmaterial nicht achtlos liegen. Plastikfolien/-tüten, Styroporreste, etc. könnten für Kinder zu einem gefährlichen Spielzeug werden.
- Aus Sicherheits- und Zulassungsgründen (CE) ist das eigenmächtige Umbauen und/oder Verändern des Modells oder seiner Zubehörteile nicht gestattet.
- Funk-Ferngesteuerte Modelle sind kein Spielzeug. Kinder unter 14 Jahren sollten das Modell nur unter Aufsicht eines Erwachsenen benutzen.
- Gehen Sie kein Risiko ein! Ihre eigene Sicherheit und die Ihres Umfeldes liegt alleine in Ihrem verantwortungsbewussten Umgang mit dem Modell.
- Fahren Sie nur, solange Sie direkten Sichtkontakt zum Modell haben. Fahren Sie deshalb auch nicht bei Nacht.
- Fahren Sie nur, wenn Ihre Reaktionsfähigkeit uneingeschränkt gegeben ist. Müdigkeit, Alkohol- oder Medikamenten-Einfluss kann zu Fehlreaktionen führen und schwere Sachoder Personenschäden nach sich ziehen.
- Beachten Sie, dass dieses Modellfahrzeug nicht auf öffentlichen Straßen und Wegen gefahren werden darf. Betreiben Sie es nur auf privaten oder extra zu diesem Zweck ausgewiesenen Plätzen.
- Fahren Sie nicht auf Tiere oder Menschen zu.
- Fahren Sie nicht bei Regen, durch nasses Gras, Wasser, Schlamm oder Schnee. Das Modell ist nicht wasserdicht.
- Vermeiden Sie auch das Fahren bei sehr niedrigen Außentemperaturen. Bei Kälte kann der Kunststoff der Karosserie an Elastizität verlieren; dann führen auch kleine Unfälle zu Schäden am Modell.
- Prüfen Sie vor dem Betrieb stets am stehenden Modell, ob es wie erwartet auf die Fernsteuerbefehle reagiert.
- Stellen Sie vor dem Betrieb sicher, dass die Akkus im Empfänger nicht unerwartet zu schwach werden und dass Sie dadurch die Kontrolle über Ihr Modell verlieren könnten.
- Stellen Sie vor jeder Inbetriebnahme sicher, dass innerhalb der Reichweite Ihrer Sender/Empfänger-Anlage keine weiteren Modelle auf der gleichen Frequenz betrieben werden. Sie könnten die Kontrolle über Ihr Modell verlieren.
- Lassen Sie immer den Fernsteuersender eingeschaltet, solange das Modell in Betrieb ist. Zum Abstellen des Modells schalten Sie immer erst das Modell ab, dann den Sender.
- Sollten sich Fragen ergeben, die nicht mit Hilfe der Bedienungsanleitung abgeklärt werden können, so setzen Sie sich bitte mit unserer technischen Auskunft oder einem anderen Fachmann in Verbindung.
- Beachten Sie auch die Sicherheitshinweise in den einzelnen Kapiteln dieser Anleitung.

Hinweise zum Umgang mit Akkus und Batterien

ACHTUNG: bitte beachten

nach jeder Nutzung bitte den Akku min. 30 min abkühlen lassen, damit dieser nicht überhitzt wird. Erst dann kann der Akku erneut aufgeladen werden. Falls dies nicht beachtet wird, kann es zu einer Explosion des Akkus führen und Verletzungen und sogar zu einem Feuer führen.

Laden Sie Akkus nur unter ständiger Beaufsichtigung auf. Den Akku nur auf einer feuerfesten Unterlage aufladen. Der Hersteller übernimmt für diese Schäden keinerlei Haftung und Verantwortung darüber.

- Als Spannungsquelle dürfen nur die mitgelieferten oder bauart-ähnliche Batterien oder Akkus verwendet werden.
- Versuchen Sie keinesfalls, herkömmliche Batterien wieder aufzuladen. Dies könnte schlimmstenfalls zur Explosion führen. Prüfen Sie, ob tatsächlich Akkus im Gerät eingelegt sind, bevor Sie es mit dem Ladegerät verbinden.
- Mischen Sie niemals Akkus mit Batterien.
- Verwenden Sie keine Batterien oder Akkus mit unterschiedlichen Ladezuständen. Die schwächeren Akkus / Batterien (oder die Akkus mit geringerer Kapazität) könnten tiefentladen werden und somit auslaufen.
- Soll ein anderes als das mitgelieferte Ladegerät verwendet werden, so dürfen nur Ladegeräte verwendet werden die für diesen Verwendungszweck und für die technischen Spezifikationen der verwendeten Akkus geeignet sind.
- Bei längerem Nichtgebrauch sind Akkus oder Batterien im Modell und der Fernsteuerung stets zu entfernen.

Produktmerkmale

- Elektro Modell BC1041 wie beschrieben
- Betriebsbereite Fernsteueranlage
- Elektromotor

Lieferumfang

- Wie im gekauften Artikel beschrieben

Wartung und Pflege

Das Modell und seine Zubehörteile dürfen nur äußerlich mit einem weichen, trockenen Tuch oder Pinsel gereinigt werden. Verwenden Sie auf keinen Fall aggressive Reinigungsmittel oder chemische Lösungen, da sonst die Oberfläche des Gehäuses beschädigt werden könnte und gesundheitsschädliche oder explosive Dämpfe entstehen könnten.

Umwelthinweis

Sollte das Modell oder eines seiner Zubehörteile nicht mehr funktionstüchtig und eine Reparatur nicht mehr möglich sein, beachten Sie beim Entsorgen bitte die allgemein geltenden gesetzlichen Bestimmungen.

Beachten Sie, dass sich Batterien oder Akkus im Modell und in der Fernbedienung befinden.

Entsorgung von gebrauchten Batterien/Akkus

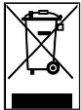

Als Endverbraucher sind Sie gesetzlich (Batterieverordnung) zur Rückgabe aller gebrauchten Batterien und Akkus verpflichtet. Eine Entsorgung über den Hausmüll ist untersagt!

Schadstoffhaltige Batterien/Akkus sind mit nebenstehenden Symbolen gekennzeichnet, die auf das Verbot der Entsorgung über den Hausmüll hinweisen. Die Bezeichnungen für das ausschlaggebende Schwermetall sind Cd = Cadmium, HG = Quecksilber, Pb = Blei. Verbrauchte Batterien/Akkus/Knopfzellen können Sie unentgeltlich bei den Sammelstellen Ihrer Gemeinde, unseren Filialen oder überall dort

abgeben, wo Batterien/Akkus/Knopfzellen verkauft werden!

Sie erfüllen damit die gesetzlichen Verpflichtungen und leisten Ihren Beitrag zum Umweltschutz!

Technische Daten

Klassifizierung RC-Elektro-Modell mit Elektromotor

Sendefrequenz 2,4 Ghz

Antrieb Elektromotor

Stromversorgung Sender 2 x Mignonzelle, Typ AA/ 1,5 V nicht enthalten

Stromversorgung Antrieb Akkupack 3.7 V

Konformitätserklärung

Hiermit erklärt s-idee, dass der Funkanlagentyp BC1041 der Richtlinie 2014/53/EU entspricht. Der vollständige Text der EU-Konformitätserklärung ist unter www.s-idee.de verfügbar.

Diese Bedienungsanleitung ist eine

Publikation der Fa. s-idee, Im Bühl 5, 73432 Aalen

Die ausführliche Konformitätserklärung kann jederzeit per Email unter info@s-idee.de angefordert werden.



Diese Bedienungsanleitung entspricht dem technischen Stand bei Drucklegung.

Änderung in Technik und Ausstattung vorbehalten.

Copyright by s-idee.de

Elektro- und Elektronikgeräte Informationen für private Haushalte

Das Elektro- und Elektronikgerätegesetz (ElektroG) enthält eine Vielzahl von Anforderungen an den Umgang mit Elektro- und Elektronikgeräten. Die wichtigsten sind hier zusammengestellt:

1. Getrennte Erfassung von Altgeräte

Elektro- und Elektronikgeräte, die zu Abfall geworden sind, werden als Altgeräte bezeichnet. Besitzer von Altgeräten haben diese einer vom unsortierten Siedlungsabfall getrennten Erfassung zuzuführen. Altgeräte gehören insbesondere nicht in den Hausmüll, sondern in spezielle Sammel- und Rückgabesysteme.

2. Batterien und Akkus sowie Lampen

Besitzer von Altgeräten haben Altbatterien und Altakkumulatoren, die nicht vom Altgerät umschlossen sind, sowie Lampen, die zerstörungsfrei aus dem Altgerät entnommen werden können, im Regelfall vor der Abgabe an einer Erfassungsstelle vom Altgerät zu trennen. Dies gilt nicht, soweit Altgeräte einer Vorbereitung zur Wiederverwendung unter Beteiligung eines öffentlich-rechtlichen Entsorgungsträgers zugeführt werden.

3. Möglichkeiten der Rückgabe von Altgeräten

Besitzer von Altgeräten aus privaten Haushalten können diese bei den Sammelstellen der öffentlich-rechtlichen Entsorgungsträger oder bei den von Herstellern oder Vertreibern im Sinne des ElektroG eingerichteten Rücknahmestellen unentgeltlich abgeben.

BRücknahmepflichtig sind Geschäfte mit einer Verkaufsfläche von min. 400qm für Elektro- und Elektronikgeräte sowie diejenigen Lebensmittelgeschäfte mit einer Gesamtverkaufsfläche von min. 800qm, die mehrmals pro Jahr oder dauerhaft Elektro- und Elektronikgeräte anbieten und auf dem Markt bereitstellen. Dies gilt auch bei Vertrieb unter Verwendung von Fernkommunikationsmitteln, wenn die Lager- und Versandflächen für Elektro- und Elektronikgeräte min. 400qm betragen oder die gesamten Lager- und Versandflächen min. 800qm betragen. Vertreiber haben die Rücknahme grundsätzlich durch geeignete Rückgabemöglichkeiten in zumutbarer Entfernung zum jeweiligen Endnutzer zu gewährleisten.

Die Möglichkeit der unentgeltlichen Rückgabe eines Altgerätes besteht bei rücknahmepflichtigen Vertreibern unter anderem dann, wenn ein neues gleichartiges Gerät, das im Wesentlichen die gleichen Funktionen erfüllt, an einen Endnutzer abgegeben wird. Wenn ein neues Gerät an einen privaten Haushalt ausgeliefert wird, kann das gleichartige Altgerät auch dort zur unentgeltlichen Abholung übergeben werden; dies gilt bei einem Vertrieb unter Verwendung von Fernkommunikationsmitteln für Gerät der Kategorien 1, 2 oder 4 gemäß § 2 Abs. 1 ElektroG, nämlich „Wärmeüberträger“, „Bildschirmgeräte“ oder Großgeräte (letztere mit mindestens einer äußeren Abmessung über 50 cm). Zu einer entsprechenden Rückgabe-Absicht werden Endnutzer beim Abschluss eines Kaufvertrages befragt. Außerdem besteht die Möglichkeit der unentgeltlichen Rückgabe bei Sammelstellen der Vertreter unabhängig vom Kauf eines neuen Gerätes für solche Altgeräte, die in keiner äußeren Abmessung größer als 25cm sind, und zwar beschränkt auf drei Altgeräte pro Geräteart.

4. Datenschutz-Hinweis

Altgeräte enthalten häufig sensible personenbezogene Daten. Dies gilt insbesondere für Geräte der Informations- und Telekommunikationstechnik wie Computer, Smartphones, Speicherkarten. Bitte beachten Sie in ihrem eigenen Interesse, dass für die Löschung der Daten auf den zu entsorgenden Altgeräten jeder Endnutzer selbst verantwortlich ist.

5. Bedeutung des Symbols „durchgestrichene Mülltonne“



Das auf Elektro- und Elektronikgeräten regelmäßig abgebildete Symbol einer durchgestrichenen Mülltonne weist darauf hin, dass das jeweilige Gerät am Ende seiner Lebensdauer getrennt vom unsortierten Siedlungsabfall zu erfassen ist.

Produktkonfiguration

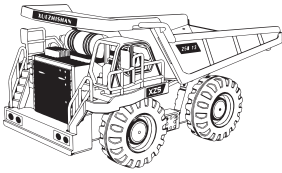

Kipper x1

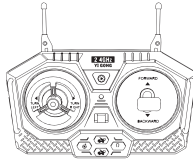

Fernsteuerung x1



3,7V wiederaufladbare
Batterie x1

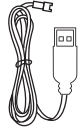

USB-Lade
Kabel x1

Die Hauptbestandteile eines Kippers

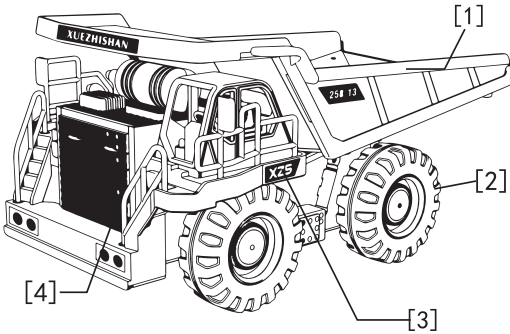

- [1] Entladeschaufel
- [2] Gleitschutzreifen
- [3] Simulationstisch
- [4] Batteriekasten

Einbau und Verwendung der Batterien

1. Einlegen der Batterien für die Fernbedienung

Schrauben Sie den Deckel des Batteriefachs gegen den Uhrzeigersinn ab und legen Sie 2X1,5 "AA"-Batterien (nicht im Lieferumfang enthalten) entsprechend der angegebenen Polarität in das Fach ein und schrauben Sie den Deckel des Batteriefachs im Uhrzeigersinn ab.

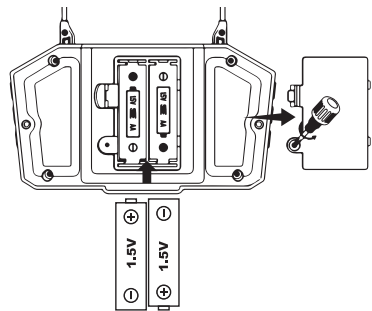

2. Einsetzen der Kipperbatterie

Vergewissern Sie sich, dass der Netzschalter ausgeschaltet ist und drücken Sie die Batterieabdeckung des Kippers mit beiden Händen auf. Stecken Sie den Stromanschluss für den 3,7-V-Akku ein und schließen Sie die Batterieabdeckung am Stromanschluss des Batteriefachs des Kippers.

1. Drücken Sie die Batterieabdeckung mit beiden Händen auf.

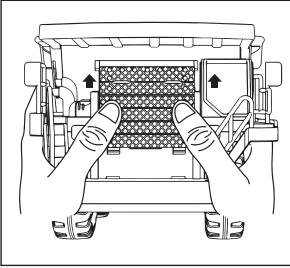

2. Ziehen Sie zuerst das Ladekabel heraus.

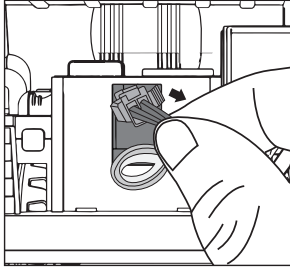

3. Setzen Sie den Akku ein.

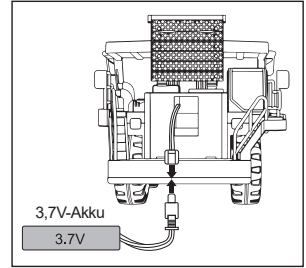

4. Legen Sie zuerst den Akku ein.

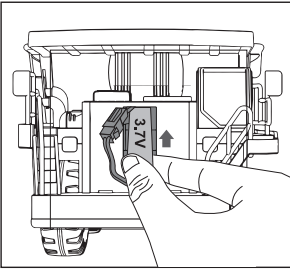

5. Stecken Sie dann das Ladekabel ein.

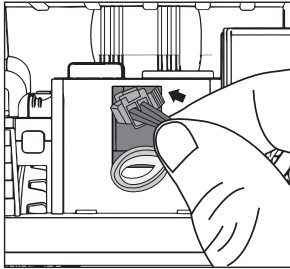

6. Schließen Sie den Batteriefachdeckel.

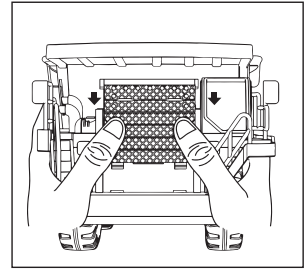

Achtung!

Wenn der Kipper über einen längeren Zeitraum nicht benutzt wird, nehmen Sie die Batterie heraus.

3. Aufladen der Kipperbatterie

Stecken Sie den Netzstecker des Akkus in das USB-Ladekabel und verbinden Sie dann das USB-Ladekabel mit dem USB-Anschluss des Adapters oder des Computers. Die Ladezeit beträgt etwa 3-4 Stunden.

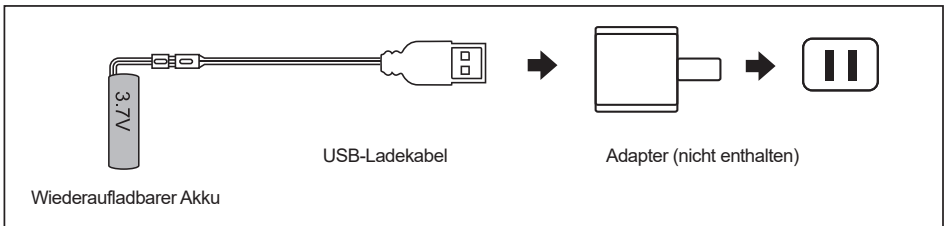

- Vergewissern Sie sich vor dem Aufladen, dass die Eingangsspannung des Adapters mit der aktuellen Spannung übereinstimmt;
- Die Ausgangsspannung des Adapters sollte mit der Batteriespannung übereinstimmen.
- Das Aufladen muss unter Aufsicht von Erwachsenen erfolgen.
- Halten Sie sich beim Aufladen von brennbaren Gegenständen fern und lassen Sie sich beim Aufladen von einem Erwachsenen beaufsichtigen.

Demonstration der Bedienung

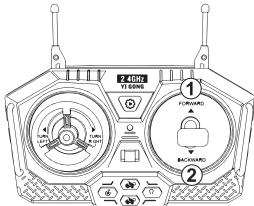

Fernbedienung ①, Kipperwagen fährt vorwärts.
Fernbedienung ②, Kipper fährt rückwärts.

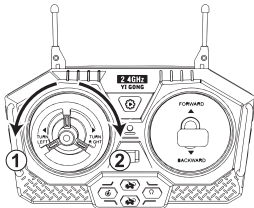
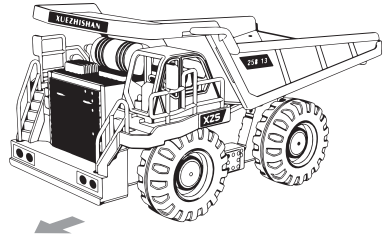

Fernbedienung ①, Kipper dreht nach links.
Fernbedienung ②, Kipper wendet nach rechts.

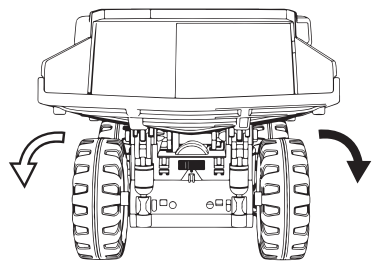

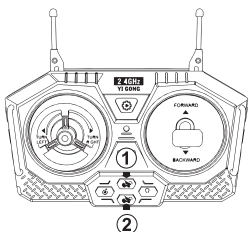

Fernbedienung ①, die Kipperschaufel hebt sich.
Fernbedienung ②, die Kipperschaufel geht nach unten.

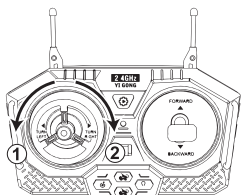
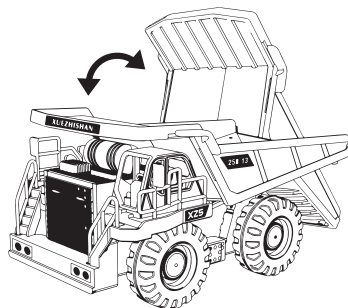

Fernsteuerung ①, Kipper dreht sich um 360 Grad nach links.
Fernbedienung ②, Kipper dreht sich um 360 Grad nach rechts.

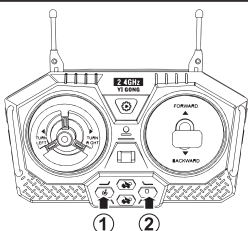
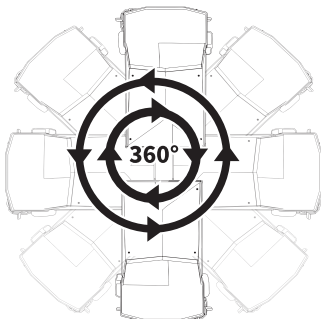

Fernbedienung ①, schalten Sie den Ton ein.
Fernbedienung ②, schalten Sie das Licht ein.

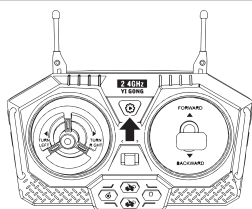
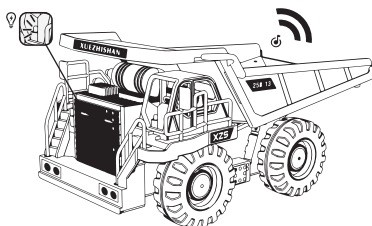

Drücken Sie die Taste der Fernbedienung (wie auf dem Bild gezeigt) und der Kipper wird automatisch vorgeführt.

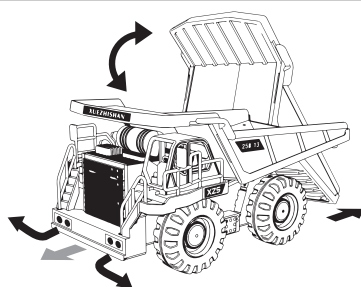

Nach dem Gebrauch wischen Sie bitte die Oberflächenflecken mit einem trockenen Tuch ab, um eine Beschädigung der Teile zu vermeiden und die Lebensdauer des Produkts zu verlängern.

Vorsichtsmaßnahmen für die Batterie

- Im Spielzeug verwendete Batterietypen: 1X3,7V wiederaufladbare Batterie für den Kipper; 2X1,5V "AA" nicht wiederaufladbare Batterien für die Fernbedienung (Batterien nicht im Lieferumfang enthalten)
- Nicht wiederaufladbare Batterien sind nicht wiederaufladbar.
- Wiederaufladbare Batterien sollten vor dem Aufladen aus dem Spielzeug entfernt werden.
- Wiederaufladbare Batterien sollten nur unter Aufsicht von Erwachsenen aufgeladen werden. Entnehmen Sie die Batterien und legen Sie sie entsprechend dem Etikett auf dem Batteriefach des Spielzeugs ein.
- Verwenden Sie nur denselben oder einen gleichwertigen Batterietyp wie empfohlen.
- Mischen Sie keine alten und neuen Batterien
- Mischen Sie keine Alkali-, Standard- (Kohle-Zink) oder wiederaufladbare (NiCd) Batterien. Entfernen Sie die Batterien aus dem Spielzeug, wenn es für längere Zeit nicht benutzt wird
- Die Stromanschlüsse dürfen nicht kurzgeschlossen werden.
- Dieses Produkt kann nur mit dem mitgelieferten USB-Ladekabel aufgeladen werden, die Verwendung von nicht empfohlenen USB-Ladekabeln ist nicht zulässig. USB-Ladekabel sind kein Spielzeug USB-Ladekabel, die mit diesem Produkt verwendet werden, sollten regelmäßig auf potenzielle Gefahren, wie z. B. Schäden an Kabeln oder Spulen, Steckern, Gehäusen oder anderen Bauteilen, überprüft werden; wenn solche Schäden auftreten, sollte das Produkt nicht verwendet werden, bis die Schäden ordnungsgemäß behoben sind.

Flugsicherheitsrichtlinien

- Bitte halten Sie das Gerät von Kindern fern, um Unfälle zu vermeiden. Es ist nicht für Kinder unter 3 Jahren geeignet.
- Spielen Sie nicht an gefährlichen Orten, wie z. B. auf öffentlichen Straßen, und wählen Sie einen sicheren Ort für den Betrieb, um Gefahren zu vermeiden.
- Verwenden Sie dieses Produkt nicht auf hohen Plätzen wie Tischen oder Theken, um Stürze oder schwere Stürze zu vermeiden.
- Legen Sie das Produkt nicht in direktes Sonnenlicht oder an Orte mit hohen Temperaturen, um Verformungen oder sogar Schäden durch Sonnenlicht und hohe Temperaturen zu vermeiden.
- Spielen Sie nicht im Regen oder in Wasserpfützen (Schlamm). Vermeiden Sie es, mit Wasser nass zu werden, um Fehlfunktionen zu vermeiden. Wenn es versehentlich nass wird, nehmen Sie das Wasser mit einem saugfähigen Tuch auf.
- Achten Sie darauf, dass Sie die Räder nicht mit Ihren Fingern, Haaren, Kleidern usw. berühren, um Verletzungen zu vermeiden.
- Wenn die Batterie des RC-Autos oder der Fernsteuerung schwach ist, verlangsamt sich die Geschwindigkeit des RC-Autos erheblich. Bitte ersetzen Sie die Batterien oder laden Sie sie rechtzeitig auf.
- Bitte brechen Sie die Kippmulde des Bechers nicht gewaltsam mit den Händen, um eine Beschädigung des Bechers zu vermeiden.
- Bitte zerbrechen Sie nicht die Antenne der Fernbedienung, da dies zu Verletzungen führen kann.
- Pflege: Wischen Sie Oberflächenverschmutzungen mit einem trockenen Tuch ab.

VORSICHT

Der Auswurftrichter und die Reifen dieses Produkts können leicht beschädigt werden und sich lösen. Wenn Teile beschädigt werden oder verloren gehen, können Sie das gleiche Modell beim Hersteller oder Händler kaufen und sie selbst ersetzen und einbauen, um die vollständige Struktur des Produkts zu gewährleisten. Bitte verwenden Sie für den Einbau keine Teile anderer Modelle oder Marken, um die strukturelle Sicherheit des Produkts zu gewährleisten.

Wichtiger Hinweis

Achtung! Dieses Produkt wurde nach strengen Leistungsvorfürungen und praktischen Tests zur Bestätigung der Einhaltung der Sicherheitsstandards in Chargen hergestellt! Dieses Produkt wird nach strengen Leistungsvorfürungen und praktischen Tests in Chargen hergestellt, um die Einhaltung der Sicherheitsnormen zu bestätigen. Bei allen Modellen, die mit einer Fernbedienung ausgestattet sind, kann der Hersteller oder Händler nicht für Unfälle verantwortlich gemacht werden, die durch abnormale Verwendung und Abnutzung von Teilen, Montage oder Betrieb in einer unsicheren Umgebung verursacht werden. Bitte betreiben Sie dieses Produkt immer in einer sicheren Umgebung.

Fehlersuche

Probleme mit dem Produkt	Lösung
Der Muldenkipper springt nicht an	<ol style="list-style-type: none">1. Der Netzschalter ist ausgeschaltet, bitte schalten Sie ihn ein.2. Die Batterie ist nicht richtig installiert, bitte überprüfen Sie den Plus- und Minuspol der Batterie, um sicherzustellen, dass die Batterie richtig installiert ist.3. Die Batterie ist entladen, bitte laden Sie die Batterie auf oder ersetzen Sie sie durch eine neue.
Die Fernbedienung funktioniert nicht	<ol style="list-style-type: none">1. Die Batterie der Fernbedienung ist verbraucht, bitte ersetzen Sie sie durch eine neue.2. Der Kipper befindet sich nicht im Kontrollbereich der Fernbedienung. Bitte halten Sie ihn innerhalb der Reichweite der Fernbedienung.3. In der Umgebung elektromagnetische Störungen auftreten, bitte bringen Sie das Spielzeug in einen geräumigen Bereich, um es zu benutzen.

Hinweis: Elektromagnetische Wellen in der Umgebung können zu Fehlfunktionen des Kippers führen. Sie können das ferngesteuerte Fahrzeug neu starten und es erneut in Betrieb nehmen.



Introduction

Cher client, e,

En achetant ce produit, vous avez pris une très bonne décision. Nous sommes certains que vous aurez beaucoup de plaisir à utiliser ce modèle qui est prêt à rouler après quelques manipulations.

Nous vous remercions et vous souhaitons beaucoup de plaisir.

Vous avez acheté un produit de qualité de la maison s-idee, qui répond à nos tests et normes de qualité très stricts.

Ce mode d'emploi fait partie intégrante de cet appareil. Il contient des informations importantes sur la mise en service et la manipulation. Conservez-le donc précieusement et fournissez-le si vous cédez ce produit à un tiers.

Ce modèle électrique est conforme à l'état actuel de la technique et répond aux exigences des directives nationales et européennes en vigueur. La conformité a été prouvée, les déclarations et documents correspondants sont déposés par le fabricant. Afin de maintenir cet état et d'assurer un fonctionnement sans danger, vous devez, en tant qu'utilisateur, lire ce document, respecter le mode d'emploi !

Si vous avez des questions, veuillez contacter le
numéro de téléphone : +4932127243547
ou par e-mail à : info@s-idee.de

Lisez attentivement le mode d'emploi suivant avant la mise en service. Il vous montre non seulement la mise en service correcte, mais vous aide en même temps à l'utiliser.

Utilisation prévue

Le produit est un modèle réduit de véhicule qui peut être télécommandé à l'aide d'un système de radiocommande (inclus dans la livraison).

Veillez noter que l'utilisation de produits radiocommandés est soumise aux dispositions en vigueur dans le pays concerné.

Le système de radiocommande fourni avec le modèle est exclusivement destiné à être utilisé avec des modèles réduits de véhicules. N'essayez pas de l'utiliser pour commander par radio d'autres appareils.

Consignes de sécurité et de danger

Nous déclinons toute responsabilité en cas de dommages matériels ou corporels causés par une manipulation incorrecte ou le non-respect de ces instructions de montage et d'utilisation. Dans de tels cas, ainsi qu'en cas d'intervention sur le moteur ou de dommages dus à la non-observation des consignes d'entretien et de maintenance.

le non-respect des consignes d'entretien et d'utilisation, tout droit à la garantie est annulé.

Pour garantir un fonctionnement sans risque, l'utilisateur doit respecter les présentes instructions de montage et d'utilisation.

Sont également exclus de la garantie l'usure normale en cours de fonctionnement et les dommages accidentels. Nous déclinons toute responsabilité en cas de dommages consécutifs !

- Une utilisation non conforme peut entraîner de graves dommages corporels et matériels.
- Ne laissez pas le matériel d'emballage traîner négligemment. Les films/sacs en plastique, les pièces en polystyrène, etc. pourraient devenir des jouets dangereux pour les enfants.
- Pour des raisons de sécurité et d'homologation (CE), il est interdit de transformer et/ou de modifier le modèle ou ses accessoires de son propre chef.
- Les modèles radiocommandés ne sont pas des jouets. Les enfants de moins de 14 ans ne devraient utiliser le modèle que sous la surveillance d'un adulte.
- Ne prenez pas de risques ! Votre propre sécurité et celle de votre entourage reposent uniquement sur votre utilisation responsable du modèle.
- Ne roulez que tant que vous avez un contact visuel direct avec le modèle. Ne conduisez donc pas de nuit.
- Ne conduisez que si votre capacité de réaction est illimitée. La fatigue, l'influence de l'alcool ou de médicaments peuvent provoquer des réactions erronées et entraîner de graves dommages matériels ou corporels.
- Notez que ce modèle réduit de véhicule ne doit pas être conduit sur les routes et chemins publics. Ne l'utilisez que sur des terrains privés ou spécialement désignés à cet effet.
- Ne roulez pas vers des animaux ou des personnes.
- Ne roulez pas sous la pluie, dans l'herbe mouillée, l'eau, la boue ou la neige. Ce modèle n'est pas étanche.
- Évitez également de rouler lorsque la température extérieure est très basse. Par temps froid, le plastique de la carrosserie peut perdre de son élasticité ; même de petits accidents peuvent alors endommager le modèle.
- Avant l'utilisation, vérifiez toujours sur le modèle à l'arrêt s'il réagit comme prévu aux ordres de télécommande.
- Assurez-vous avant l'utilisation que les batteries du récepteur ne deviennent pas trop faibles de manière inattendue, ce qui pourrait vous faire perdre le contrôle de votre modèle.
- Avant chaque mise en service, assurez-vous qu'aucun autre modèle ne fonctionne sur la même fréquence dans la portée de votre installation émetteur/récepteur. Vous pourriez perdre le contrôle de votre modèle.
- Laissez toujours l'émetteur de la télécommande allumé tant que le modèle est en fonctionnement. Pour arrêter le modèle, éteignez toujours d'abord le modèle, puis l'émetteur.
- Si vous avez des questions qui ne peuvent pas être résolues à l'aide du mode d'emploi, veuillez contacter notre service de renseignements techniques ou un autre spécialiste.
- Veuillez également tenir compte des consignes de sécurité figurant dans les différents chapitres de ce mode d'emploi.

Remarques sur la manipulation des batteries et des piles

ATTENTION :

Après chaque utilisation, laissez refroidir la batterie pendant au moins 30 minutes pour éviter qu'elle ne surchauffe. Ce n'est qu'ensuite que la batterie peut être rechargée. Si vous ne respectez pas cette consigne, vous risquez de faire exploser la batterie et de vous blesser, voire de provoquer un incendie.

Ne rechargez les batteries que sous surveillance permanente. Ne chargez la batterie que sur une surface résistante au feu. Le fabricant n'assume aucune responsabilité pour ces dommages.

- Seules les piles ou les accumulateurs fournis ou de type similaire doivent être utilisés comme source d'alimentation.
- N'essayez en aucun cas de recharger des piles classiques. Cela pourrait, dans le pire des cas, entraîner une explosion. Vérifiez que les piles sont bien installées dans l'appareil avant de le connecter au chargeur.
- Ne mélangez jamais des accumulateurs et des piles.
- N'utilisez pas de piles ou d'accumulateurs ayant des niveaux de charge différents. Les accumulateurs / piles les plus faibles (ou les accumulateurs à de plus faible capacité) pourraient être profondément déchargés et donc couler.
- Si un autre chargeur que celui fourni doit être utilisé, seuls les chargeurs adaptés à cet usage et aux spécifications techniques des accumulateurs utilisés doivent être utilisés.
- En cas de non-utilisation prolongée, les accus ou les batteries du modèle et de la radiocommande doivent toujours être retirés.

Caractéristiques du produit

- Modèle électrique BC1041 tel que décrit
- Système de télécommande prêt à l'emploi
- Moteur électrique

Contenu de la livraison

- comme dans celui que vous avez acheté

Maintenance et entretien

Le modèle et ses accessoires ne doivent être nettoyés que de l'extérieur avec un chiffon doux et sec ou un pinceau. N'utilisez en aucun cas des produits de nettoyage agressifs ou des solutions chimiques, car la surface du boîtier pourrait être endommagée et des vapeurs nocives ou explosives pourraient se dégager.

Avertissement environnemental

Si le modèle ou l'un de ses accessoires n'est plus en état de fonctionnement et qu'une réparation n'est plus possible, veuillez respecter les dispositions légales générales en vigueur lors de l'élimination.

Notez que des piles ou des accumulateurs se trouvent dans le modèle et dans la télécommande.

Élimination des piles usagées/piles rechargeables



En tant qu'utilisateur final, vous êtes légalement tenu (Ordonnance relative à l'élimination des piles usagées) de rapporter toutes les piles et les accumulateurs usagés. Il est interdit de les jeter avec les ordures ménagères !

Les piles/accumulateurs contenant des substances nocives sont marqués des symboles ci-contre, qui indiquent l'interdiction de les jeter avec les ordures ménagères. Les désignations du métal lourd déterminant sont Cd = cadmium, HG = mercure, Pb = plomb. Vous pouvez remettre gratuitement les

piles/accumulateurs/piles-boutons usagés aux points de collecte de votre commune, à nos filiales ou partout où des piles/accumulateurs/piles-boutons sont vendus !

Vous remplissez ainsi les obligations légales et contribuez à la protection de l'environnement !

Caractéristiques techniques

Classification Modèle électrique RC avec moteur électrique

Fréquence d'émission 2,4 Ghz

Propulsion moteur électrique

Alimentation émetteur 2 x piles mignon, type AA / 1,5 V non incluses

Alimentation électrique de la propulsion Pack d'accus 3.7 V

Déclaration de la conformité

Par la présente, s-idee déclare que le type d'équipement radio BC1041 est conforme à la directive 2014/53/EU. Le texte complet de la déclaration de conformité UE est disponible sur www.s-idee.de. Ce mode d'emploi est une publication de la société s-idee, Im Bühl 5, 73432 Aalen La déclaration de conformité détaillée peut être demandée à tout moment par courriel à l'adresse info@s-idee.de.



Ce mode d'emploi correspond à l'état technique au moment de l'impression.

Sous réserve de modification de la technique et de l'équipement.

Droits d'auteur par s-idee.de

Appareils électriques et électroniques

Informations pour les ménages privés

La loi sur les appareils électriques et électroniques (ElektroG) contient un grand nombre d'exigences concernant la manipulation des appareils électriques et électroniques. Les plus importantes sont résumées ici :

1. Collecte sélective des déchets d'équipements

Les équipements électriques et électroniques qui sont devenus des déchets sont appelés "déchets". Les détenteurs de ces Les propriétaires d'appareils usagés sont tenus de les faire collecter séparément des déchets municipaux non triés. Les appareils usagés ne doivent notamment pas être jetés avec les ordures ménagères, mais déposés dans des systèmes de collecte et de retour spéciaux.

2. Les piles et accumulateurs ainsi que les lampes

En règle générale, les détenteurs d'appareils usagés sont tenus de séparer de l'appareil usagé, avant de le remettre à un point de collecte, les piles et accumulateurs usagés qui ne sont pas enfermés dans l'appareil usagé ainsi que les lampes qui peuvent en être retirées sans être détruites. Cette disposition ne s'applique pas lorsque les appareils usagés font l'objet d'une préparation en vue de leur réutilisation avec la participation d'un organisme de droit public chargé de l'élimination des déchets.

3. Possibilités de retour des appareils usagés

Les détenteurs d'appareils usagés provenant de ménages privés peuvent les remettre gratuitement aux points de collecte des organismes de droit public chargés de l'élimination des déchets ou aux points de reprise mis en place par les fabricants ou les distributeurs au sens de la loi sur les appareils électriques.

Les magasins d'équipements électriques et électroniques d'une surface de vente d'au moins 400 m² sont tenus de reprendre les déchets.

ainsi que les magasins d'alimentation d'une surface de vente totale d'au moins 800 m² qui proposent et mettent à disposition sur le marché plusieurs fois par an ou proposent et mettent à disposition sur le marché des équipements électriques et électroniques de manière permanente. Cela s'applique également en cas de distribution par des moyens de communication à distance, si les zones de stockage et d'expédition des équipements électriques et électroniques sont d'au moins 400 mètres carrés ou si les zones de stockage et d'expédition totales sont d'au moins 800 mètres carrés. Les distributeurs doivent en principe garantir la reprise par des possibilités de retour appropriées à une distance raisonnable de l'utilisateur final concerné.

La possibilité de reprendre gratuitement un ancien appareil existe pour les distributeurs qui sont tenus de le reprendre, entre autres, si un nouvel appareil du même type et remplissant essentiellement les mêmes fonctions est fourni à un utilisateur final. Si un nouvel appareil est livré à un ménage privé, les DEEE similaires peuvent également y être remis gratuitement pour être collectés ; ceci s'applique en cas de distribution par communication à distance d'appareils des catégories 1, 2 ou 4 selon l'article 2, paragraphe 1, de l'ElektroG, à savoir les "transmetteurs de chaleur", les "équipements à écran de visualisation" ou les gros appareils (ces derniers ayant au moins une dimension extérieure supérieure à 50 cm). Les utilisateurs finaux sont interrogés sur leur intention de retourner ces équipements lorsqu'ils concluent un contrat d'achat. En outre, il existe une possibilité de reprise gratuite aux points de collecte des distributeurs, indépendamment de l'achat d'un nouvel appareil, pour ces déchets d'appareils dont l'une des dimensions extérieures ne dépasse pas 25 cm, dans la limite de trois déchets d'appareils par type d'appareil.

4. Note sur la protection des données

Les appareils usagés contiennent souvent des données personnelles sensibles. C'est notamment le cas des appareils d'information et de télécommunication tels que les ordinateurs, les smartphones et les cartes mémoire. Dans votre propre intérêt, veuillez noter que chaque utilisateur final est responsable de l'effacement des données sur les appareils usagés à éliminer est responsable.

5. Signification du symbole de la poubelle barrée d'une croix



Le symbole d'une poubelle barrée régulièrement apposé sur les équipements électriques et électroniques indique que l'appareil en question doit être collecté séparément des déchets municipaux non triés à la fin de sa durée de vie.

Configuration du produit

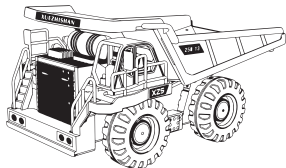

Dump Camion x1

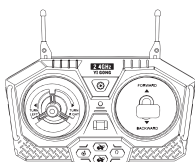

Télécommande x1

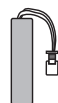

3.7v batterie rechargeable x1



Câble de charge USB x1

Principaux composants du Dump Camion

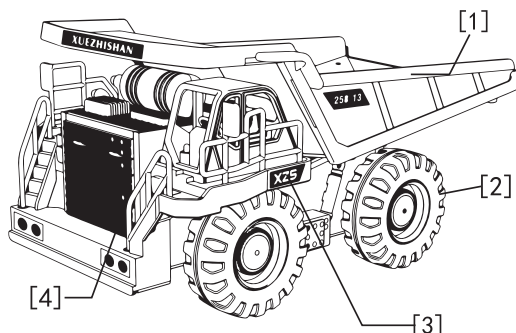

[1] Déchargement du godet

[2] Pneus antidérapants

[3] Banc de simulation

[4] Compartiment batterie

Installation et utilisation de la batterie

1. Installation de la batterie de la télécommande

Dévissez dans le sens contraire des aiguilles d'une montre pour ouvrir le couvercle du compartiment à batterie, installez 2 piles "AA" 1,5 V (piles non fournies) dans le compartiment à batterie selon la polarité indiquée, vissez dans le sens des aiguilles d'une montre pour refermer le compartiment à batterie.

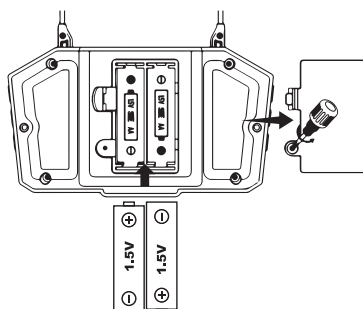

2. Installation de la batterie du dump camion

Assurez - vous que l'interrupteur d'alimentation est en position de déconnexion et poussez le couvercle de la batterie du tombereau avec vos deux mains. Branchez le connecteur d'alimentation de la batterie rechargeable de 3,7 v. Fermez le couvercle de la batterie à l'interface d'alimentation du compartiment de la batterie du tombereau.

1. Poussez le couvercle de la batterie avec les deux mains.

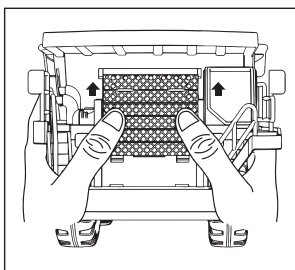

2. Retirez d'abord le cordon de charge.

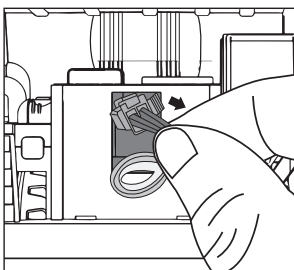

3. Installez la batterie.

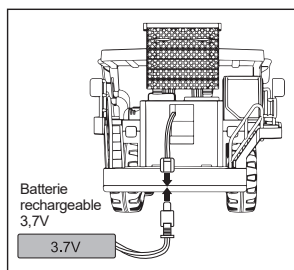

4. Mettre la batterie en premier.

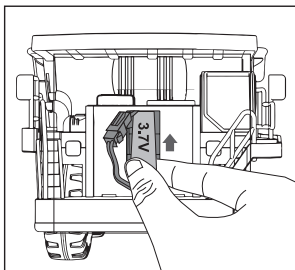

5. Branchez ensuite la ligne de charge.

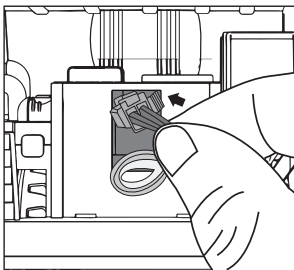

6. Fermez le couvercle de la batterie.

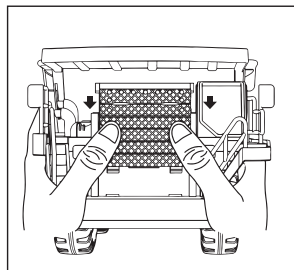

AVERTISSEMENT

Si le tombereau n'est pas utilisé pendant une longue période, retirez la batterie.

3. Chargement de la batterie du camion

Insérez le connecteur d'alimentation de la batterie dans le câble de chargement USB, puis connectez le câble de chargement USB à l'adaptateur ou au port USB de l'ordinateur. Pendant la charge, la lumière rouge reste allumée. Lorsque la charge est terminée, la lumière rouge s'éteint. Le temps de charge est d'environ 3-4 heures.

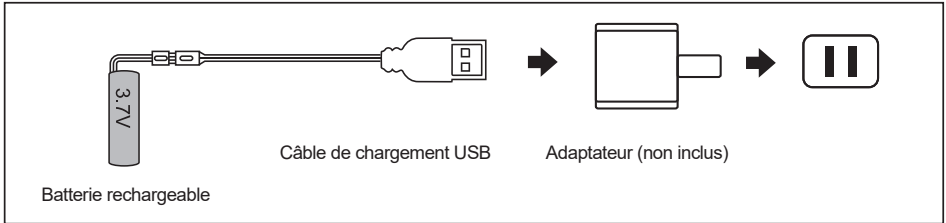

- S'il vous plaît vérifier si la tension d'entrée de l'adaptateur est compatible avec la tension actuelle avant de charger;
- La tension de sortie de l'adaptateur doit coïncider avec la tension de la batterie;
- Lors de la charge, elle doit être effectuée sous la supervision d'un adulte;
- S'il vous plaît garder à l'écart des matériaux inflammables lors de la charge, s'il vous plaît être surveillé par un adulte lors de la charge.

Démonstration opérationnelle

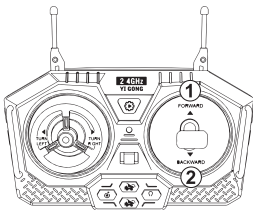

Télécommande ①, le camion à benne basculante se déplace vers l'avant;

Télécommande ②, le camion à benne basculante se déplace vers l'arrière.

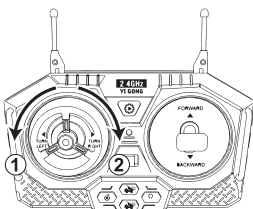
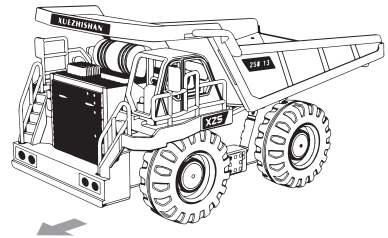

Télécommande ①, auto - déchargeur tourner à gauche.

Télécommande ②, camion benne tourner à droite.

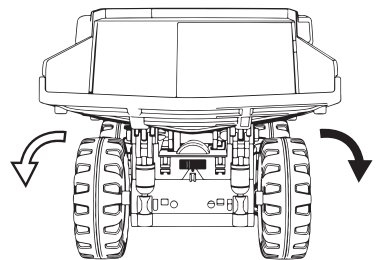

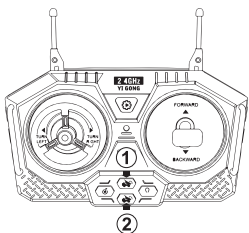

Télécommande ①, benne à benne montée;
Télécommande ②, le godet du tombereau descend;

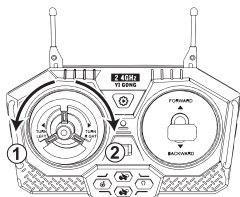
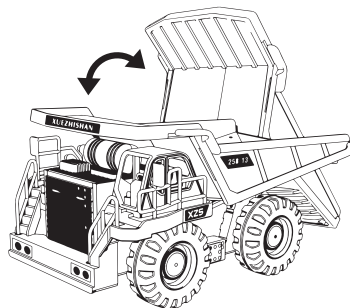

Télécommande de direction longue ①, le tombereau tourne à 360 ° vers la gauche. Télécommande de direction longue ①, le tombereau tourne à 360 ° vers la droite.

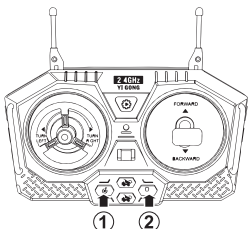
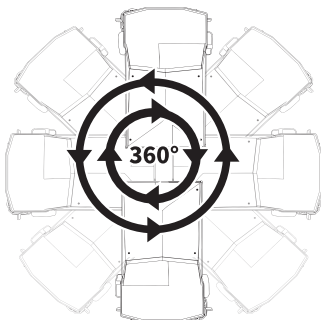

Télécommande ①, Activer le son
Télécommande ②, Allumez la lumière.

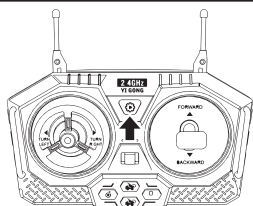
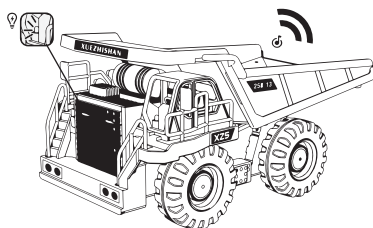

Appuyez sur le bouton de télécommande (comme indiqué sur l'image) et le tombereau sera automatiquement démontré.

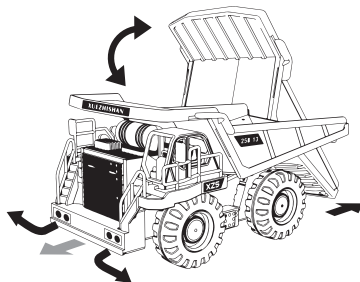

Après avoir utilisé ce produit, s'il vous plaît essayer les taches de surface avec un chiffon sec afin de ne pas endommager les composants et prolonger la durée de vie du produit.

Précautions relatives à la batterie

- Le jouet utilise le type de batterie: le camion à benne utilise une batterie rechargeable 1x3.7v; La télécommande utilise des piles non rechargeables 2x1.5v "AA" (piles non incluses);
- Les batteries non rechargeables ne doivent pas être chargées;
- La batterie rechargeable doit être retirée du jouet avant la charge;
- Les batteries rechargeables ne peuvent être chargées que sous la supervision d'un adulte;
- Retirer et mettre dans la batterie selon l'étiquette pour le compartiment de la batterie du jouet;
- Utiliser uniquement des batteries du même type ou équivalentes à celles recommandées;
- Ne pas mélanger des batteries neuves et anciennes;
- Ne pas mélanger des piles alcalines, standard (carbone - zinc) ou rechargeables (nickel - cadmium);
- Retirez la batterie épuisée du jouet. Si vous ne l'utilisez pas pendant une longue période, retirez la batterie du jouet;
- Les bornes d'alimentation ne doivent pas être court - circuitées;
- Ce produit ne peut être chargé qu'à l'aide d'un câble de charge USB livré et les câbles de charge USB non recommandés ne sont pas autorisés. Le câble de charge USB n'est pas un jouet;
- Le câble de charge USB utilisé avec le produit doit être vérifié périodiquement pour détecter tout danger potentiel, par exemple des dommages au câble ou à la fiche, à la fiche, au boîtier ou à d'autres composants, et si de tels dommages se produisent, le produit ne doit pas être utilisé tant que les dommages n'ont pas été correctement éliminés.

Guide de sécurité des vols

- Gardez les petits accessoires loin des enfants pour éviter les accidents qui ne conviennent pas aux enfants de moins de 3 ans.
- Ne jouez pas dans des endroits dangereux comme les routes publiques, choisissez des endroits sûrs pour fonctionner et éviter les dangers.
- N'utilisez pas ce produit sur des hauteurs telles que des tables ou des comptoirs et évitez les chutes ou les chutes graves.
- Ne placez pas ce produit à la lumière directe du soleil ou à des températures élevées afin de ne pas le déformer ou même de l'endommager en raison de l'exposition au soleil et des températures élevées.
- Ne jouez pas les jours de pluie ou dans les flaques d'eau. Évitez d'être mouillé par l'eau afin de ne pas causer de dysfonctionnement, si vous vous mouillez accidentellement, absorbez l'humidité avec un chiffon bien absorbant.
- Veillez à ne pas toucher la roue avec vos doigts, vos cheveux, vos vêtements, etc., afin de ne pas vous blesser.
- Lorsque la batterie de la voiture R / C ou de la télécommande est faible, la vitesse de la voiture de la télécommande ralentit considérablement. Veuillez remplacer la batterie ou la charger à temps.
- S'il vous plaît ne pas briser violemment le camion à benne basculante avec vos mains afin de ne pas endommager le camion à benne basculante.
- N'endommagez pas l'antenne de la télécommande en cas de blessure.
- Entretien: essuyez les taches superficielles avec un chiffon sec.

NOTES

Les fûts de décharge et les pneus de ce produit sont facilement endommagés et tombent. Si des pièces sont endommagées ou manquantes, vous pouvez acheter des pièces du même modèle auprès du fabricant ou du distributeur et les remplacer et les installer vous - même pour assurer la structure complète du produit. N'utilisez pas différents modèles ou différentes marques de pièces pour l'installation afin d'assurer la sécurité structurelle du produit.

Notes importantes

Notes! Les produits sont fabriqués par lots après avoir subi des preuves rigoureuses de performance et des tests pratiques pour vérifier la conformité aux normes de sécurité. Pour l'utilisation de tout modèle télécommandé, le fabricant ou le distributeur n'assume aucune responsabilité pour les accidents résultant de l'utilisation et de l'usure des pièces, d'un assemblage ou d'une manipulation inappropriés dans un environnement de vie utile, Assurez - vous d'utiliser ce produit dans un environnement sûr.

Dépannage

Problèmes avec les produits	La solution
Le camion ne démarre pas	<ol style="list-style-type: none">1. Le commutateur d'alimentation est éteint, veuillez l'allumer.2. la batterie n'est pas correctement installée, veuillez vérifier les électrodes positives et négatives de la batterie pour vous assurer que la batterie est correctement installée.3. La batterie est épuisée, veuillez charger la batterie ou la remplacer par une nouvelle.
La télécommande ne peut pas être utilisée	<ol style="list-style-type: none">1. La batterie de la télécommande est épuisée. Veuillez en changer un nouveau.2. Le camion à benne basculante n'est pas sous le contrôle de la télécommande. Veuillez le garder dans une zone contrôlable.3. Il y a des interférences électromagnétiques autour, veuillez apporter le jouet dans un endroit spacieux pour l'utiliser.

Remarque: l'interférence des ondes électromagnétiques environnantes peut provoquer un dysfonctionnement du tombeureau.

Vous pouvez redémarrer la voiture à distance pour la faire fonctionner à nouveau.



Product Configuration

EN

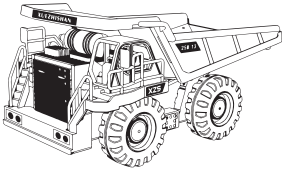

Dump Truck x1

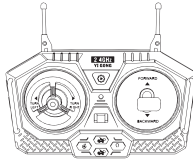

Remote controller x1



3.7V rechargeable battery x1

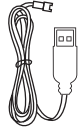

USB charging cable x1

Major Parts Of The Dump Truck

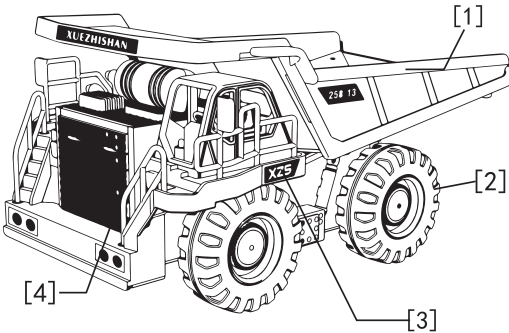

[1] Unloading Bucket

[2] Antiskid Tire

[3] Simulation Workbench

[4] Battery compartment

Battery Installation And Use

1. Remote Control Battery Installation

Unscrew counter clockwise to open the battery compartment cover, install 2X1.5"AA" batteries (batteries not included) into the battery compartment according to the given polarity, screw clockwise to close the battery compartment.

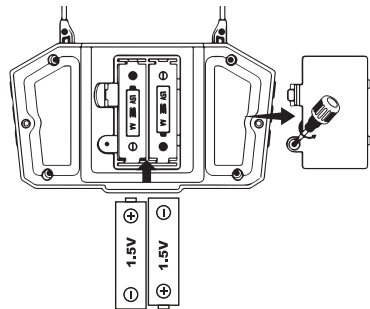

2. Dump Truck Battery Installation

Make sure the power switch is in Off position and push the battery cover of the dump truck with both hands. Plug in the power connector of the 3.7V rechargeable battery. Close the battery cover at the power interface of the battery compartment of the dump truck.

1. Push the battery cover with both hands.

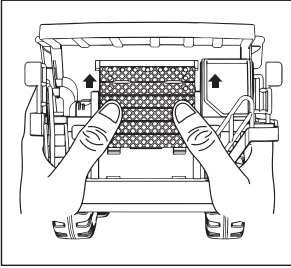

2. Take out the charging line first.

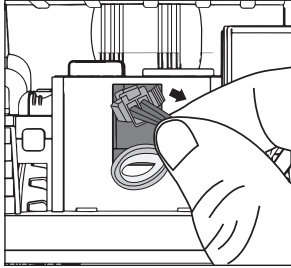

3. Install the battery.

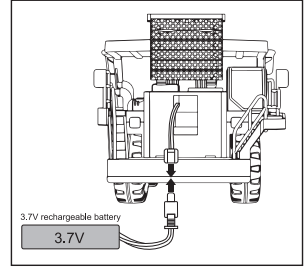

4. Put in the battery first.

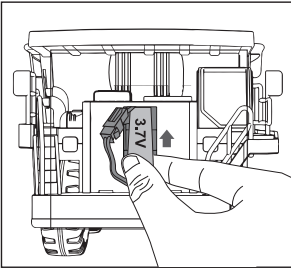

5. Then plug in the charging line.

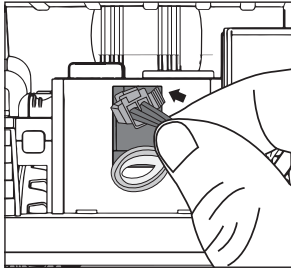

6. Close the battery cover.

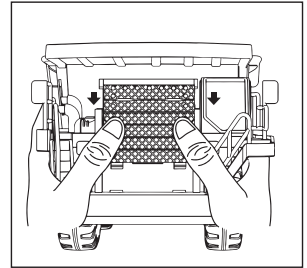

WARNING:

Remove the battery if the Dump Truck is not going to be used for a long time

3. Dump Truck Battery Charging

Insert the power connector of the battery into the USB charging cable, and then connect the USB charging cable to the adapter or the USB port on the computer. When charging is proceeding, the red light keeps solid on, when charging is finished, the red light is off. The charging time is about 3-4 hours.

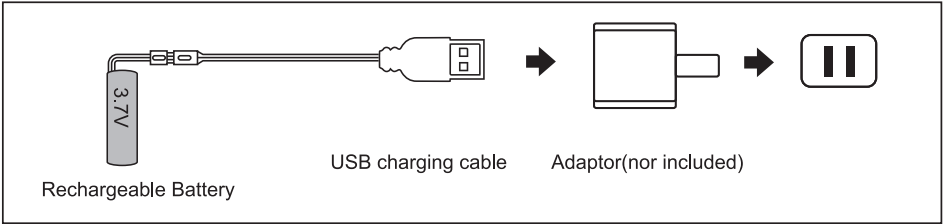

- Please check whether the adapter input voltage is consistent with the current voltage before charging;
- The output voltage of the adapter should be consistent with the battery voltage;
- When charging, it must be done under adult supervision;
- Keep away from flammable materials when charging, and have an adult watch over when charging.

Operation Demonstration

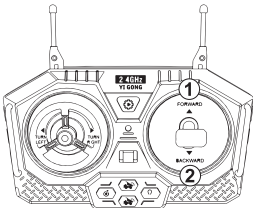

Remote control ①, The dump truck moves forward;
Remote control ②, The dump truck moves backward.

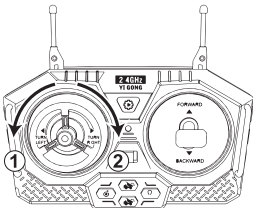
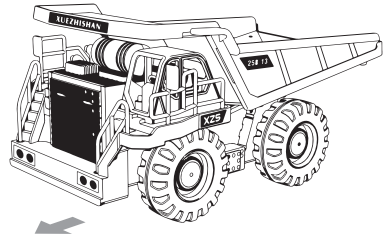

Remote control ①, The dump truck turn left ;
Remote control ②, The dump truck turn right.

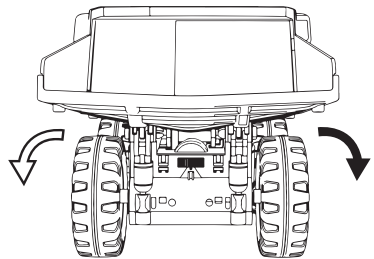

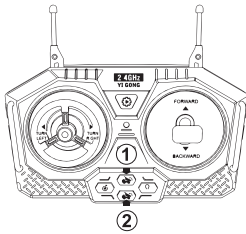

Remote control ① ,The bucket of the dump truck rises ;
 Remote control ② ,The bucket of the dump truck down ;

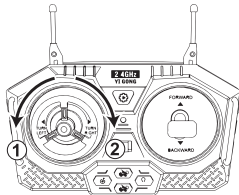
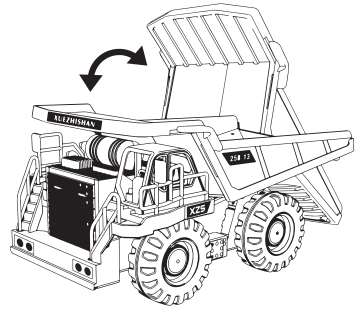

Long steering remote control ① ,The dump truck rotates 360 ° to the left.
 Long steering remote control ② ,The dump truck rotates 360 ° to the right.

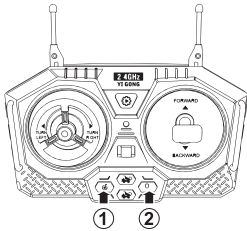
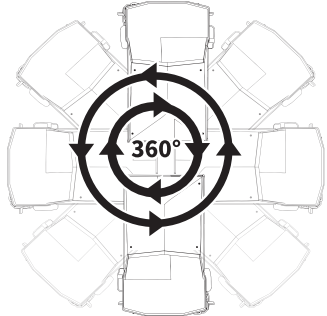

Remote control ① , Turn on the Sound ;
 Remote control ② , Turn on the Light .

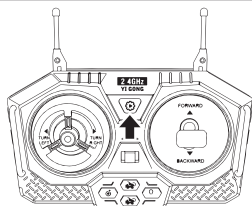
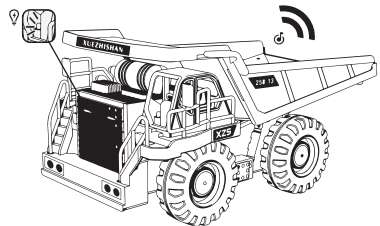

Press the remote control button (As shown in the picture), the Dump Truck will automatically demonstrate.

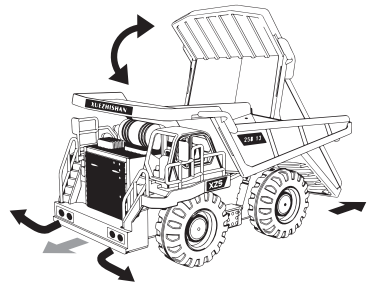

After using the product, please wipe the surface stains with a dry cloth to avoid damage to the components and prolong the service life of the product.

Battery Precautions

- Toys use battery type: Dump Truck uses 1X3.7V rechargeable battery; remote control uses 2X1.5V "AA" non-rechargeable batteries (batteries not included);
- Non rechargeable batteries are not to be charged;
- Rechargeable batteries can only be charged under adult supervision;
- Rechargeable batteries are to be removed from the toys before being charged;
- Take out and put in the battery according to the label on the toy battery room;
- Only batteries of the same or equivalent type as recommended are to be used;
- Don't mix old and new batteries;
- Don't mix alkaline, standard (carbon zinc), or rechargeable (nickel cadmium) batteries;
- Exhausted batteries are to be removed from the toy. If it is not used for a long time, please take out the battery in the toy;
- The supply terminals are not to be short-circuited;
- This product can only be charged with the delivered USB charging cable, and it is not allowed to use USB charging cable that are not recommended. USB charging cable is not toys;
- The USB charging cable to be used with the product should be regularly examined for potential hazard, such as damage to the cable or cord, plug, enclosure of other parts and that in the event of such damage, the product must not be used until that damage had been properly removed.

Flight Safety Guidelines

- Keep the small accessories away from kids to avoid accident, not suitable for children under 3 years.
- Don't play in dangerous places such as public roads, select a safe place for operating to avoid dangerous.
- Don't use this product on elevated places such as tables or counters, and avoid falling or heavy falls.
- Don't place this product in direct sunlight or high temperature places to avoid deformation or even damage caused by sun exposure and high temperature.
- Don't play on rainy days or water (mud) pits. Prevent being wetted by water, so as not to cause malfunction, if you accidentally get wet, please use a cloth with good water absorption to absorb the water.
- Be careful not to touch the wheels with fingers, hair, clothes, etc., to avoid injury.
- When the battery of the r/c car or the remote control is low, the speed of the remote control car will slow down significantly. Please replace the battery or charge it in time.
- Please do not break the dump bucket of the dump truck violently by hand to avoid damaging the dump truck.
- Don't break the remote control antenna to prevent injury.
- Maintenance: wipe the surface stains with a dry cloth.

NOTE

The unloading bucket and tire of this product are easy to be damaged and fall off.If the parts are damaged or lost, you can purchase the same model parts from the manufacturer or dealer, and replace and install them yourself to ensure the complete structure of the product. Do not use parts of different models or different brands for installation to ensure the structural safety of the product.

Important Notices

Note! The products are manufactured by batches after performances have been strictly demonstrated and practically tested to verify meeting safety standards.For any use of remote-controlled model,the manufacturer or dealer won't bear any responsibility for accidents resulted from abnormal parts usage and wearing,impeoper assembling or operation under unsafe environment,please be sure to operate this product under safe environment.

Troubleshooting

Product Problem	The Solution
Dump Truck cannot start	<ol style="list-style-type: none">1. The power switch is off, please turn it on.2. The battery is not installed correctly, please check the positive and negative poles of the battery to ensure that the battery is installed correctly.3. The battery is exhausted, please charge the battery or replace with a new battery.
The remote control cannot be used	<ol style="list-style-type: none">1. The remote control battery is exhausted, please replace it with a new one.2. The Dump Truck is not in the control range of the remote control, please keep it in the controllable range.3. There is electromagnetic interference around, please take the toy to a spacious place for use.

Note: The surrounding electromagnetic wave interference may cause the Dump Truck to malfunction, you can restart the remote control car to operate again.

