



Z16 BENUTZERHANDBUCH

Lieber Kunde: Danke für den Kauf dieses Produktes.
Bitte lesen Sie das Benutzerhandbuch sorgfältig, bevor Sie den Artikel benutzen.
Bewahren Sie das Benutzerhandbuch zum Nachschlagen auf.

Z16 MANUEL DE L'UTILISATEUR

Cher client : Nous vous remercions d'avoir acheté ce produit.
Veuillez lire attentivement le manuel d'utilisation avant d'utiliser l'article.
Conservez le manuel d'utilisation pour toute référence ultérieure.

Z16 USER MANUAL

Dear Customer: Thank you for purchasing this product.
Please read the user manual carefully before using the product.
Keep the user manual for future reference.



Einführung

Sehr geehrter Kunde,
mit dem Kauf dieses Produktes haben Sie eine sehr gute Entscheidung getroffen. Wir sind uns sicher, dass Sie sehr viel Freude an diesem nach wenigen Handgriffen fahrbereiten Modell haben werden.
Wir danken Ihnen und wünschen Ihnen viel Spaß.

Sie haben ein Qualitätsprodukt aus dem Hause s-idee erworben, das unseren strengen Tests und Qualitäts-Standards entspricht.

Diese Bedienungsanleitung ist Bestandteil dieses Geräts. Sie enthält wichtige Hinweise zur Inbetriebnahme und Handhabung. Bewahren Sie sie deshalb gut auf und liefern Sie sie mit, wenn Sie dieses Produkt an Dritte weitergeben.

Dieses Elektro-Modell entspricht dem heutigen Stand der Technik und erfüllt die Anforderungen der geltenden nationalen und europäischen Richtlinien. Die Konformität wurde nachgewiesen, die entsprechenden Erklärungen und Unterlagen sind beim Hersteller hinterlegt. Um diesen Zustand zu erhalten und einen gefahrlosen Betrieb sicherzustellen, müssen Sie als Anwender diese Bedienungsanleitung beachten!

Bei Fragen wenden Sie sich an die
Tel.Nr.: +4932127243547
oder per Email an: info@s-idee.de

Lesen Sie folgende Bedienungsanleitung vor Inbetriebnahme genau durch. Sie zeigt Ihnen nicht nur die richtige Inbetriebnahme, sondern hilft Ihnen gleichzeitig bei der Bedienung des Modells.

Bestimmungsgemäße Verwendung

Das Produkt ist ein Modellbaufahrzeug, welches über eine Funk-Fernsteueranlage (im Lieferumfang) ferngesteuert werden kann.

Beachten Sie, dass der Betrieb von funk-ferngesteuerten Produkten den Bestimmungen des jeweiligen Landes unterliegt.

Die zum Modell gehörige Fernsteueranlage ist ausschließlich zur Verwendung mit Modellfahrzeugen bestimmt. Versuchen Sie nicht, sie zur funkgesteuerten Bedienung anderer Geräte einzusetzen.

Sicherheits- und Gefahrenhinweise

Bei Sach- und Personenschäden, die durch unsachgemäße Handhabung oder Nichtbeachtung dieser Montage- und Bedienungsanleitung verursacht werden, übernehmen wir keine Haftung.

In solchen Fällen, und bei Eingriffen in den Motor oder Schäden, die durch Nichtbeachten der Wartungs- und Betriebsmittelvorgabe entstanden sind, erlischt jeder Garantieanspruch.

Um einen gefahrlosen Betrieb sicherzustellen, müssen Sie als Anwender diese Montage- und Bedienungsanleitung beachten.

Von der Garantie ausgeschlossen sind ferner normaler Verschleiß im Betrieb und Unfallschäden. Für Folgeschäden übernehmen wir keine Haftung!

- Der unsachgemäße Betrieb kann schwerwiegende Personen- und Sachschäden verursachen.
- Lassen Sie das Verpackungsmaterial nicht achtlos liegen. Plastikfolien/-tüten, Styroporreste, etc. könnten für Kinder zu einem gefährlichen Spielzeug werden.
- Aus Sicherheits- und Zulassungsgründen (CE) ist das eigenmächtige Umbauen und/oder Verändern des Modells oder seiner Zubehörteile nicht gestattet.
- Funk-Ferngesteuerte Modelle sind kein Spielzeug. Kinder unter 14 Jahren sollten das Modell nur unter Aufsicht eines Erwachsenen benutzen.
- Gehen Sie kein Risiko ein! Ihre eigene Sicherheit und die Ihres Umfeldes liegt alleine in Ihrem verantwortungsbewussten Umgang mit dem Modell.
- Fahren Sie nur, solange Sie direkten Sichtkontakt zum Modell haben. Fahren Sie deshalb auch nicht bei Nacht.
- Fahren Sie nur, wenn Ihre Reaktionsfähigkeit uneingeschränkt gegeben ist. Müdigkeit, Alkohol- oder Medikamenteneinfluss kann zu Fehlreaktionen führen und schwere Sachoder Personenschäden nach sich ziehen.
- Beachten Sie, dass dieses Modellfahrzeug nicht auf öffentlichen Straßen und Wegen gefahren werden darf. Betreiben Sie es nur auf privaten oder extra zu diesem Zweck ausgewiesenen Plätzen.
- Fahren Sie nicht auf Tiere oder Menschen zu.
- Fahren Sie nicht bei Regen, durch nasses Gras, Wasser, Schlamm oder Schnee. Das Modell ist nicht wasserdicht.
- Vermeiden Sie auch das Fahren bei sehr niedrigen Außentemperaturen. Bei Kälte kann der Kunststoff der Karosserie an Elastizität verlieren; dann führen auch kleine Unfälle zu Schäden am Modell.
- Prüfen Sie vor dem Betrieb stets am stehenden Modell, ob es wie erwartet auf die Fernsteuerbefehle reagiert.
- Stellen Sie vor dem Betrieb sicher, dass die Akkus im Empfänger nicht unerwartet zu schwach werden und dass Sie dadurch die Kontrolle über Ihr Modell verlieren könnten.
- Stellen Sie vor jeder Inbetriebnahme sicher, dass innerhalb der Reichweite Ihrer Sender/Empfänger-Anlage keine weiteren Modelle auf der gleichen Frequenz betrieben werden. Sie könnten die Kontrolle über Ihr Modell verlieren.
- Lassen Sie immer den Fernsteuersender eingeschaltet, solange das Modell in Betrieb ist. Zum Abstellen des Modells schalten Sie immer erst das Modell ab, dann den Sender.
- Sollten sich Fragen ergeben, die nicht mit Hilfe der Bedienungsanleitung abgeklärt werden können, so setzen Sie sich bitte mit unserer technischen Auskunft oder einem anderen Fachmann in Verbindung.
- Beachten Sie auch die Sicherheitshinweise in den einzelnen Kapiteln dieser Anleitung.

Hinweise zum Umgang mit Akkus und Batterien

ACHTUNG: bitte beachten

nach jeder Nutzung bitte den Akku min. 30 min abkühlen lassen, damit dieser nicht überhitzt wird. Erst dann kann der Akku erneut aufgeladen werden. Falls dies nicht beachtet wird, kann es zu einer Explosion des Akkus führen und Verletzungen und sogar zu einem Feuer führen.

Laden Sie Akkus nur unter ständiger Beaufsichtigung auf. Den Akku nur auf einer feuerfesten Unterlage aufladen. Der Hersteller übernimmt für diese Schäden keinerlei Haftung und Verantwortung darüber.

- Als Spannungsquelle dürfen nur die mitgelieferten oder bauart-ähnliche Batterien oder Akkus verwendet werden.
- Versuchen Sie keinesfalls, herkömmliche Batterien wieder aufzuladen. Dies könnte schlimmstenfalls zur Explosion führen. Prüfen Sie, ob tatsächlich Akkus im Gerät eingelegt sind, bevor Sie es mit dem Ladegerät verbinden.
- Mischen Sie niemals Akkus mit Batterien.
- Verwenden Sie keine Batterien oder Akkus mit unterschiedlichen Ladezuständen. Die schwächeren Akkus / Batterien (oder die Akkus mit geringerer Kapazität) könnten tiefentladen werden und somit auslaufen.
- Soll ein anderes als das mitgelieferte Ladegerät verwendet werden, so dürfen nur Ladegeräte verwendet werden die für diesen Verwendungszweck und für die technischen Spezifikationen der verwendeten Akkus geeignet sind.
- Bei längerem Nichtgebrauch sind Akkus oder Batterien im Modell und der Fernsteuerung stets zu entfernen.

Produktmerkmale

- Elektro Modell Z16 wie beschrieben
- Betriebsbereite Fernsteueranlage
- Elektromotor

Lieferumfang

- Wie im gekauften Artikel beschrieben

Wartung und Pflege

Das Modell und seine Zubehörteile dürfen nur äußerlich mit einem weichen, trockenen Tuch oder Pinsel gereinigt werden. Verwenden Sie auf keinen Fall aggressive Reinigungsmittel oder chemische Lösungen, da sonst die Oberfläche des Gehäuses beschädigt werden könnte und gesundheitsschädliche oder explosive Dämpfe entstehen könnten.

Umwelthinweis

Sollte das Modell oder eines seiner Zubehörteile nicht mehr funktionstüchtig und eine Reparatur nicht mehr möglich sein, beachten Sie auf keinen Fall aggressive Entsorgungsmittel oder chemische Lösungen, da sonst die Oberfläche des Gehäuses beschädigt werden könnte und gesundheitsschädliche oder explosive Dämpfe entstehen könnten. Beachten Sie, dass sich Batterien oder Akkus im Modell und in der Fernbedienung befinden.

Entsorgung von gebrauchten Batterien/Akkus



Als Endverbraucher sind Sie gesetzlich (Batterieverordnung) zur Rückgabe aller gebrauchten Batterien und Akkus verpflichtet. Eine Entsorgung über den Hausmüll ist untersagt! Schadstoffhaltige Batterien/Akkus sind mit nebenstehenden Symbolen gekennzeichnet, die auf das Verbot der Entsorgung über den Hausmüll hinweisen. Die Bezeichnungen für das ausschlaggebende Schwermetall sind Cd = Cadmium, HG = Quecksilber, Pb = Blei. Verbrauchte Batterien/Akkus/Knopfzellen können Sie unentgeltlich bei den Sammelstellen Ihrer Gemeinde, unseren Filialen oder überall dort

abgeben, wo Batterien/Akkus/Knopfzellen verkauft werden!

Sie erfüllen damit die gesetzlichen Verpflichtungen und leisten Ihren Beitrag zum Umweltschutz!

Technische Daten

Klassifizierung RC-Elektro-Modell mit Elektromotor

Sendefrequenz 2,4 Ghz

Antrieb Elektromotor

Stromversorgung Sender 3 x Mignonzelle, Typ AA / 1,5 V nicht enthalten

Konformitätserklärung

Hiermit erklärt s-idee, dass der Funkanlagentyp Z16 der Richtlinie 2014/53/EU

entspricht. Der vollständige Text der EU-Konformitätserklärung ist unter www.s-idee.de verfügbar.

Diese Bedienungsanleitung ist eine

Publikation der Fa. s-idee, Im Bühl 5, 73432 Aalen

Die ausführliche Konformitätserklärung kann jederzeit per Email unter info@s-idee.de angefordert werden.



Diese Bedienungsanleitung entspricht dem technischen Stand bei Drucklegung.

Änderung in Technik und Ausstattung vorbehalten.

Copyright by s-idee.de

Elektro- und Elektronikgeräte

Informationen für private Haushalte

Das Elektro- und Elektronikgerätegesetz (ElektroG) enthält eine Vielzahl von Anforderungen an den Umgang mit Elektro- und Elektronikgeräten. Die wichtigsten sind hier zusammengestellt:

1. Getrennte Erfassung von Altgeräte

Elektro- und Elektronikgeräte, die zu Abfall geworden sind, werden als Altgeräte bezeichnet. Besitzer von Altgeräten haben diese einer vom unsortierten Siedlungsabfall getrennten Erfassung zuzuführen. Altgeräte gehören insbesondere nicht in den Hausmüll, sondern in spezielle Sammel- und Rückgabesysteme.

2. Batterien und Akkus sowie Lampen

Besitzer von Altgeräten haben Altbatterien und Altakkumulatoren, die nicht vom Altgerät umschlossen sind, sowie Lampen, die zerstörungsfrei aus dem Altgerät entnommen werden können, im Regelfall vor der Abgabe an einer Erfassungsstelle vom Altgerät zu trennen. Dies gilt nicht, soweit Altgeräte einer Vorbereitung zur Wiederverwendung unter Beteiligung eines öffentlich-rechtlichen Entsorgungsträgers zugeführt werden.

3. Möglichkeiten der Rückgabe von Altgeräten

Besitzer von Altgeräten aus privaten Haushalten können diese bei den Sammelstellen der öffentlich-rechtlichen Entsorgungsträger oder bei den von Herstellern oder Vertriebern im Sinne des ElektroG eingerichteten Rücknahmestellen unentgeltlich abgeben.

BRücknahmepflichtig sind Geschäfte mit einer Verkaufsfläche von min. 400qm für Elektro- und Elektronikgeräte sowie diejenigen Lebensmittelgeschäfte mit einer Gesamtverkaufsfläche von min. 800qm, die mehrmals pro Jahr oder dauerhaft Elektro- und Elektronikgeräte anbieten und auf dem Markt bereitstellen. Dies gilt auch bei Vertrieb unter Verwendung von Fernkommunikationsmitteln, wenn die Lager- und Versandflächen für Elektro- und Elektronikgeräte min. 400qm betragen oder die gesamten Lager- und Versandflächen min. 800qm betragen.

Verreiber haben die Rücknahme grundsätzlich durch geeignete Rückgabemöglichkeiten in zumutbarer Entfernung zum jeweiligen Endnutzer zu gewährleisten.

Die Möglichkeit der unentgeltlichen Rückgabe eines Altgerätes besteht bei rücknahmepflichtigen Vertriebern unter anderem dann, wenn ein neues gleichartiges Gerät, das im Wesentlichen die gleichen Funktionen erfüllt, an einen Endnutzer abgegeben wird. Wenn ein neues Gerät an einen privaten Haushalt ausgeliefert wird, kann das gleichartige Altgerät auch dort zur unentgeltlichen Abholung übergeben werden; dies gilt bei einem Vertrieb unter Verwendung von Fernkommunikationsmitteln für Gerät der Kategorien 1, 2 oder 4 gemäß § 2 Abs. 1 ElektroG, nämlich „Wärmeüberträger“, „Bildschirmgeräte“ oder Großgeräte (letztere mit mindestens einer äußeren Abmessung über 50 cm). Zu einer entsprechenden Rückgabe-Absicht werden Endnutzer beim Abschluss eines Kaufvertrages befragt. Außerdem besteht die Möglichkeit der unentgeltlichen Rückgabe bei Sammelstellen der Verreiber unabhängig vom Kauf eines neuen Gerätes für solche Altgeräte, die in keiner äußeren Abmessung größer als 25cm sind, und zwar beschränkt auf drei Altgeräte pro Geräteart.

4. Datenschutz-Hinweis

Altgeräte enthalten häufig sensible personenbezogene Daten. Dies gilt insbesondere für Geräte der Informations- und Telekommunikationstechnik wie Computer, Smartphones, Speicherkarten. Bitte beachten Sie in Ihrem eigenen Interesse, dass für die Löschung der Daten auf den zu entsorgenden Altgeräten jeder Endnutzer selbst verantwortlich ist.

5. Bedeutung des Symbols „durchgestrichene Mülltonne“



Das auf Elektro- und Elektronikgeräten regelmäßig abgebildete Symbol einer durchgestrichenen Mülltonne weist darauf hin, dass das jeweilige Gerät am Ende seiner Lebensdauer getrennt vom unsortierten Siedlungsabfall zu erfassen ist.

Aufladen des Flugzeugakkus

Stecken Sie das Original-USB-Ladekabel in die USB-Buchse des Computers und verbinden Sie es mit dem Stromnetz. Die rote Anzeigeleuchte leuchtet auf, um anzuzeigen, dass der Akku zum Aufladen bereit ist, und wenn die Leuchte erlischt, ist der Akku vollständig aufgeladen. Die Aufladezeit beträgt etwa 60 Minuten.

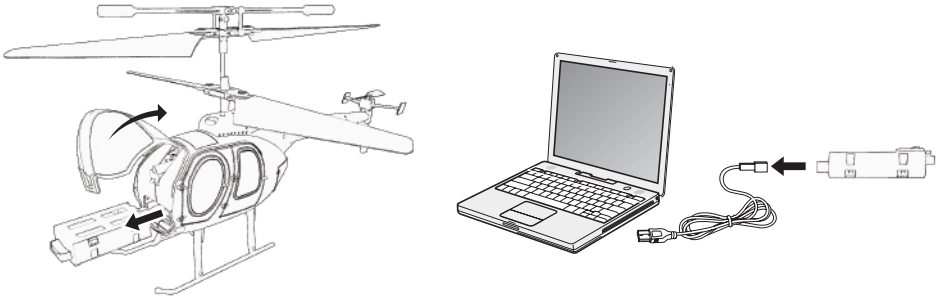

Anweisungen für die Fernbedienung

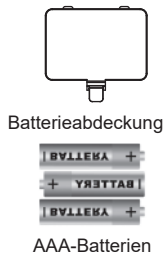
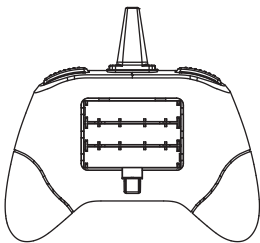
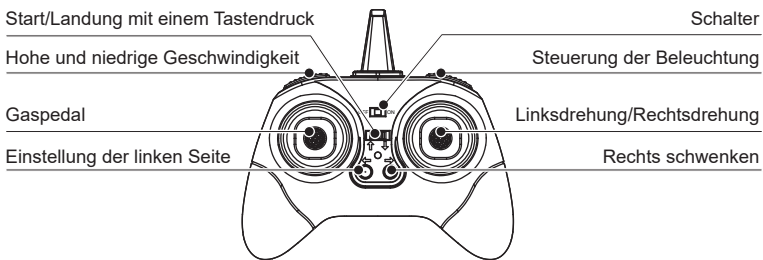

Öffnen Sie den Batteriefachdeckel der Fernbedienung und legen Sie 3 AAA-Alkalibatterien entsprechend der Polarität der Batterien ein (die Batterien sind separat erhältlich, mischen Sie nicht alte und neue Batterien oder verschiedene Batterietypen), und schließen Sie dann den Batteriefachdeckel.

Vorbereitung auf den Flug

1. Fliegen Sie bitte in einem offenen Raum oder im Freien ohne Regen oder Schnee und mit weniger als Windstärke 2 und vermeiden Sie Menschen, Tiere und Hindernisse.
2. Legen Sie die Original-Lithiumbatterie in das Fluggerät ein und schalten Sie den Netzschalter ein. Die Anzeigeleuchte des Fluggeräts blinkt. Legen Sie es dann auf eine ebene Fläche und warten Sie auf die Kopplung.
3. Schalten Sie die Fernsteuerung ein, drücken Sie den Gashebel von der niedrigsten auf die höchste Stufe und ziehen Sie ihn wieder auf die niedrigste Stufe zurück. Wenn Sie einen Piepton hören und die Flugzeugkontrollleuchte leuchtet, ist der Codeabgleich abgeschlossen.

Start und Landung

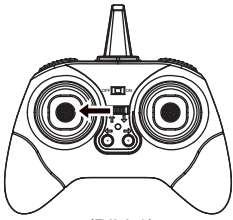



(Bild 1)



(Bild 2)

1. Drücken Sie die Starttaste, das Flugzeug hebt automatisch ab und steigt auf eine bestimmte Höhe. (Bild 1)
2. Drücken Sie während des Fluges die One-Touch-Landetaste oder ziehen Sie den Gashebel weiter nach unten, ohne ihn loszulassen, und das Flugzeug sinkt langsam zu Boden und hält dann an Flug. (Bild 2)

Kontrolle des Fluges

Steigen/ Sinken	Wenn der linke Steuerknüppel nach oben oder unten gedrückt wird, steigt oder sinkt das Flugzeug.	
Links drehen/ rechts drehen	Wenn der rechte Steuerknüppel nach links oder rechts gedrückt wird, dreht das Flugzeug nach links oder rechts.	
Vorwärts/ Rückwärts	Wenn der rechte Steuerknüppel nach oben oder unten gedrückt wird, bewegt sich das Flugzeug vorwärts oder rückwärts.	

Einstellen der Fluglage



Wenn sich das Flugzeug beim Start und im Schwebeflug nach links dreht, nehmen Sie die Feineinstellung vor, indem Sie den rechten Steuerhebel leicht drücken, bis das Flugzeug stabil ist.



Wenn das Flugzeug startet und in der Luft schwebt und der Kopf nach rechts gedreht ist, tippen Sie zur Feineinstellung auf die linke Steuerung, bis das Flugzeug stabil ist.

Auswechseln der Lüfterblätter

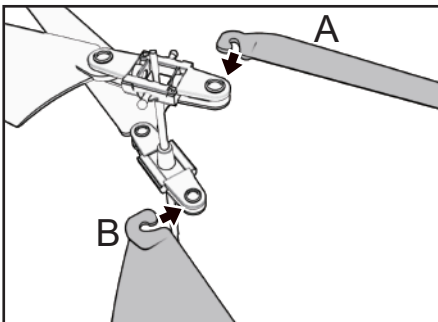

Wenn die Lüfterblätter Ihres Flugzeugs beschädigt sind, sollten Sie sie umgehend austauschen, um Ihr Flugerlebnis und Ihre Sicherheit nicht zu beeinträchtigen. Der A-Lüfterflügel muss auf dem Oberdeck und der B-Lüfterflügel auf dem Unterdeck ausgetauscht werden. Wie zu bedienen: Schnallen Sie den entsprechenden Lüfterflügel in den Lüfterflügel-Clip, wie in der Abbildung gezeigt, bitte stellen Sie sicher, dass er an der richtigen Stelle installiert wird, um Flugunfälle zu vermeiden.

Verwenden Sie dieses Produkt nicht unsachgemäß

Nehmen Sie es nicht absichtlich auseinander, modifizieren Sie es nicht und arbeiten Sie nicht daran. Verwenden Sie bei Änderungen und Reparaturen die im Lieferumfang enthaltene Teileliste, um die konstruktive Sicherheit zu gewährleisten. Betreiben Sie das Produkt innerhalb der angegebenen Grenzen. Überlastung und unzulässiger Gebrauch entgegen den Sicherheitsvorschriften ist strengstens verboten.

Wichtiger Hinweis

Achtung! Dieses Produkt wurde nach strengen Leistungsvorfürungen und Praxistests in Chargen hergestellt, um die Einhaltung der Sicherheitsstandards zu bestätigen. Der Gebrauch durch Personen unter 8 Jahren ist jedoch verboten. Bei jeglicher Verwendung des RC-Modells kann der Hersteller oder Händler nicht für Unfälle verantwortlich gemacht werden, die durch unsachgemäßen Gebrauch und Verschleiß von Teilen, unsachgemäße Montage oder Betrieb in einer unsicheren Umgebung verursacht werden. Bitte betreiben Sie dieses Produkt immer in einer sicheren Umgebung. Wir sind nicht verantwortlich für Sach- oder Personenschäden, die durch unsachgemäße Handhabung/Demontage /Modifikation der verkauften Produkte verursacht werden.



geprüft nach internationalen Standards.



Warnung:

Ursprungsland: China

nicht geeignet für
Kinder
unter 3 Jahren
enthält Kleinteile



WARNUNG:

Erstickungsgefahr – kleine Teile
Nicht für Kinder unter 3 Jahren.

DIE SPEZIFIZIERUNGEN UND FARBEN
DER INHALTE KÖNNEN VOM FOTO
ABWEICHEN.



MADE IN CHINA

Introduction

Cher client, e,

En achetant ce produit, vous avez pris une très bonne décision. Nous sommes certains que vous aurez beaucoup de plaisir à utiliser ce modèle qui est prêt à rouler après quelques manipulations.

Nous vous remercions et vous souhaitons beaucoup de plaisir.

Vous avez acheté un produit de qualité de la maison s-idee, qui répond à nos tests et normes de qualité très stricts.

Ce mode d'emploi fait partie intégrante de cet appareil. Il contient des informations importantes sur la mise en service et la manipulation. Conservez-le donc précieusement et fournissez-le si vous cédez ce produit à un tiers.

Ce modèle électrique est conforme à l'état actuel de la technique et répond aux exigences des directives nationales et européennes en vigueur. La conformité a été prouvée, les déclarations et documents correspondants sont déposés par le fabricant. Afin de maintenir cet état et d'assurer un fonctionnement sans danger, vous devez, en tant qu'utilisateur, lire ce document, respecter le mode d'emploi !

Si vous avez des questions, veuillez contacter le
numéro de téléphone : +4932127243547
ou par e-mail à : info@s-idee.de

Lisez attentivement le mode d'emploi suivant avant la mise en service. Il vous montre non seulement la mise en service correcte, mais vous aide en même temps à l'utiliser.

Utilisation prévue

Le produit est un modèle réduit de véhicule qui peut être télécommandé à l'aide d'un système de radiocommande (inclus dans la livraison).

Veillez noter que l'utilisation de produits radiocommandés est soumise aux dispositions en vigueur dans le pays concerné.

Le système de radiocommande fourni avec le modèle est exclusivement destiné à être utilisé avec des modèles réduits de véhicules. N'essayez pas de l'utiliser pour commander par radio d'autres appareils.

Consignes de sécurité et de danger

Nous déclinons toute responsabilité en cas de dommages matériels ou corporels causés par une manipulation incorrecte ou le non-respect de ces instructions de montage et d'utilisation. Dans de tels cas, ainsi qu'en cas d'intervention sur le moteur ou de dommages dus à la non-observation des consignes d'entretien et de maintenance.

le non-respect des consignes d'entretien et d'utilisation, tout droit à la garantie est annulé.

Pour garantir un fonctionnement sans risque, l'utilisateur doit respecter les présentes instructions de montage et d'utilisation.

Sont également exclus de la garantie l'usure normale en cours de fonctionnement et les dommages accidentels. Nous déclinons toute responsabilité en cas de dommages consécutifs !

- Une utilisation non conforme peut entraîner de graves dommages corporels et matériels.
- Ne laissez pas le matériel d'emballage traîner négligemment. Les films/sacs en plastique, les pièces en polystyrène, etc. pourraient devenir des jouets dangereux pour les enfants.
- Pour des raisons de sécurité et d'homologation (CE), il est interdit de transformer et/ou de modifier le modèle ou ses accessoires de son propre chef.
- Les modèles radiocommandés ne sont pas des jouets. Les enfants de moins de 14 ans ne devraient utiliser le modèle que sous la surveillance d'un adulte.
- Ne prenez pas de risques ! Votre propre sécurité et celle de votre entourage reposent uniquement sur votre utilisation responsable du modèle.
- Ne roulez que tant que vous avez un contact visuel direct avec le modèle. Ne conduisez donc pas de nuit.
- Ne conduisez que si votre capacité de réaction est illimitée. La fatigue, l'influence de l'alcool ou de médicaments peuvent provoquer des réactions erronées et entraîner de graves dommages matériels ou corporels.
- Notez que ce modèle réduit de véhicule ne doit pas être conduit sur les routes et chemins publics. Ne l'utilisez que sur des terrains privés ou spécialement désignés à cet effet.
- Ne roulez pas vers des animaux ou des personnes.
- Ne roulez pas sous la pluie, dans l'herbe mouillée, l'eau, la boue ou la neige. Ce modèle n'est pas étanche.
- Évitez également de rouler lorsque la température extérieure est très basse. Par temps froid, le plastique de la carrosserie peut perdre de son élasticité ; même de petits accidents peuvent alors endommager le modèle.
- Avant l'utilisation, vérifiez toujours sur le modèle à l'arrêt s'il réagit comme prévu aux ordres de télécommande.
- Assurez-vous avant l'utilisation que les batteries du récepteur ne deviennent pas trop faibles de manière inattendue, ce qui pourrait vous faire perdre le contrôle de votre modèle.
- Avant chaque mise en service, assurez-vous qu'aucun autre modèle ne fonctionne sur la même fréquence dans la portée de votre installation émetteur/récepteur. Vous pourriez perdre le contrôle de votre modèle.
- Laissez toujours l'émetteur de la télécommande allumé tant que le modèle est en fonctionnement. Pour arrêter le modèle, éteignez toujours d'abord le modèle, puis l'émetteur.
- Si vous avez des questions qui ne peuvent pas être résolues à l'aide du mode d'emploi, veuillez contacter notre service de renseignements techniques ou un autre spécialiste.
- Veuillez également tenir compte des consignes de sécurité figurant dans les différents chapitres de ce mode d'emploi.

Remarques sur la manipulation des batteries et des piles

ATTENTION :

Après chaque utilisation, laissez refroidir la batterie pendant au moins 30 minutes pour éviter qu'elle ne surchauffe. Ce n'est qu'ensuite que la batterie peut être rechargée. Si vous ne respectez pas cette consigne, vous risquez de faire exploser la batterie et de vous blesser, voire de provoquer un incendie.

Ne rechargez les batteries que sous surveillance permanente. Ne chargez la batterie que sur une surface résistante au feu. Le fabricant n'assume aucune responsabilité pour ces dommages.

- Seules les piles ou les accumulateurs fournis ou de type similaire doivent être utilisés comme source d'alimentation.
- N'essayez en aucun cas de recharger des piles classiques. Cela pourrait, dans le pire des cas, entraîner une explosion.
- Vérifiez que les piles sont bien installées dans l'appareil avant de le connecter au chargeur.
- Ne mélangez jamais des accumulateurs et des piles.
- N'utilisez pas de piles ou d'accumulateurs ayant des niveaux de charge différents. Les accumulateurs / piles les plus faibles (ou les accumulateurs à de plus faible capacité) pourraient être profondément déchargés et donc couler.
- Si un autre chargeur que celui fourni doit être utilisé, seuls les chargeurs adaptés à cet usage et aux spécifications techniques des accumulateurs utilisés doivent être utilisés.
- En cas de non-utilisation prolongée, les accus ou les batteries du modèle et de la radiocommande doivent toujours être retirés.

Caractéristiques du produit

- Modèle électrique Z16 tel que décrit
- Système de télécommande prêt à l'emploi
- Moteur électrique

Contenu de la livraison

- comme dans celui que vous avez acheté

Maintenance et entretien

Le modèle et ses accessoires ne doivent être nettoyés que de l'extérieur avec un chiffon doux et sec ou un pinceau. N'utilisez en aucun cas des produits de nettoyage agressifs ou des solutions chimiques, car la surface du boîtier pourrait être endommagée et des vapeurs nocives ou explosives pourraient se dégager.

Avertissement environnemental

Si le modèle ou l'un de ses accessoires n'est plus en état de fonctionnement et qu'une réparation n'est plus possible, veuillez respecter les dispositions légales générales en vigueur lors de l'élimination. Notez que des piles ou des accumulateurs se trouvent dans le modèle et dans la télécommande.

Élimination des piles usagées/piles rechargeables



En tant qu'utilisateur final, vous êtes légalement tenu (Ordonnance relative à l'élimination des piles usagées) de rapporter toutes les piles et les accumulateurs usagés. Il est interdit de les jeter avec les ordures ménagères !

Les piles/accumulateurs contenant des substances nocives sont marqués des symboles ci-contre, qui indiquent l'interdiction de les jeter avec les ordures ménagères. Les désignations du métal lourd déterminant sont Cd = cadmium, HG = mercure, Pb = plomb. Vous pouvez remettre gratuitement les

piles/accumulateurs/piles-boutons usagés aux points de collecte de votre commune, à nos filiales ou partout où des piles/accumulateurs/piles-boutons sont vendus !

Vous remplissez ainsi les obligations légales et contribuez à la protection de l'environnement !

Caractéristiques techniques

Classification Modèle électrique RC avec moteur électrique

Fréquence d'émission 2,4 Ghz

Propulsion moteur électrique

Alimentation émetteur 3 x piles mignon, type AA / 1,5 V non incluses

Déclaration de la conformité

Par la présente, s-idee déclare que le type d'équipement radio Z16 est conforme à la directive 2014/53/EU. Le texte complet de la déclaration de conformité UE est disponible sur www.s-idee.de. Ce mode d'emploi est une publication de la société s-idee, Im Bühl 5, 73432 Aalen La déclaration de conformité détaillée peut être demandée à tout moment par courriel à l'adresse info@s-idee.de.



Ce mode d'emploi correspond à l'état technique au moment de l'impression.

Sous réserve de modification de la technique et de l'équipement.

Droits d'auteur par s-idee.de

Appareils électriques et électroniques

Informations pour les ménages privés

La loi sur les appareils électriques et électroniques (ElektroG) contient un grand nombre d'exigences concernant la manipulation des appareils électriques et électroniques. Les plus importantes sont résumées ici :

1. Collecte sélective des déchets d'équipements

Les équipements électriques et électroniques qui sont devenus des déchets sont appelés "déchets". Les détenteurs de ces Les propriétaires d'appareils usagés sont tenus de les faire collecter séparément des déchets municipaux non triés. Les appareils usagés ne doivent notamment pas être jetés avec les ordures ménagères, mais déposés dans des systèmes de collecte et de retour spéciaux.

2. Les piles et accumulateurs ainsi que les lampes

En règle générale, les détenteurs d'appareils usagés sont tenus de séparer de l'appareil usagé, avant de le remettre à un point de collecte, les piles et accumulateurs usagés qui ne sont pas enfermés dans l'appareil usagé ainsi que les lampes qui peuvent en être retirées sans être détruites. Cette disposition ne s'applique pas lorsque les appareils usagés font l'objet d'une préparation en vue de leur réutilisation avec la participation d'un organisme de droit public chargé de l'élimination des déchets.

3. Possibilités de retour des appareils usagés

Les détenteurs d'appareils usagés provenant de ménages privés peuvent les remettre gratuitement aux points de collecte des organismes de droit public chargés de l'élimination des déchets ou aux points de reprise mis en place par les fabricants ou les distributeurs au sens de la loi sur les appareils électriques.

Les magasins d'équipements électriques et électroniques d'une surface de vente d'au moins 400 m² sont tenus de reprendre les déchets.

ainsi que les magasins d'alimentation d'une surface de vente totale d'au moins 800 m² qui proposent et mettent à disposition sur le marché plusieurs fois par an ou proposent et mettent à disposition sur le marché des équipements électriques et électroniques de manière permanente. Cela s'applique également en cas de distribution par des moyens de communication à distance, si les zones de stockage et d'expédition des équipements électriques et électroniques sont d'au moins 400 mètres carrés ou si les zones de stockage et d'expédition totales sont d'au moins 800 mètres carrés. Les distributeurs doivent en principe garantir la reprise par des possibilités de retour appropriées à une distance raisonnable de l'utilisateur final concerné.

La possibilité de reprendre gratuitement un ancien appareil existe pour les distributeurs qui sont tenus de le reprendre, entre autres, si un nouvel appareil du même type et remplissant essentiellement les mêmes fonctions est fourni à un utilisateur final. Si un nouvel appareil est livré à un ménage privé, les DEEE similaires peuvent également y être remis gratuitement pour être collectés ; ceci s'applique en cas de distribution par communication à distance d'appareils des catégories 1, 2 ou 4 selon l'article 2, paragraphe 1, de l'ElektroG, à savoir les "transmetteurs de chaleur", les "équipements à écran de visualisation" ou les gros appareils (ces derniers ayant au moins une dimension extérieure supérieure à 50 cm). Les utilisateurs finaux sont interrogés sur leur intention de retourner ces équipements lorsqu'ils concluent un contrat d'achat. En outre, il existe une possibilité de reprise gratuite aux points de collecte des distributeurs, indépendamment de l'achat d'un nouvel appareil, pour ces déchets d'appareils dont l'une des dimensions extérieures ne dépasse pas 25 cm, dans la limite de trois déchets d'appareils par type d'appareil.

4. Note sur la protection des données

Les appareils usagés contiennent souvent des données personnelles sensibles. C'est notamment le cas des appareils d'information et de télécommunication tels que les ordinateurs, les smartphones et les cartes mémoire. Dans votre propre intérêt, veuillez noter que chaque utilisateur final est responsable de l'effacement des données sur les appareils usagés à éliminer est responsable.

5. Signification du symbole de la poubelle barrée d'une croix



Le symbole d'une poubelle barrée régulièrement apposé sur les équipements électriques et électroniques indique que l'appareil en question doit être collecté séparément des déchets municipaux non triés à la fin de sa durée de vie.

Chargement des batteries d'aéronefs

Insérez le câble de charge USB d'origine dans la prise USB de l'ordinateur, puis le voyant ne s'allume pas, puis connectez l'alimentation. Le voyant rouge s'allume, de sorte qu'il peut être chargé, et lorsque le voyant s'éteint, cela signifie plein. Le temps de charge est d'environ 60 minutes.

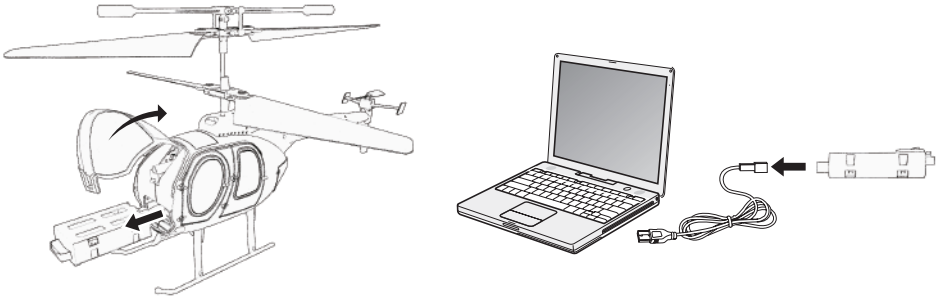

Présentation de la télécommande

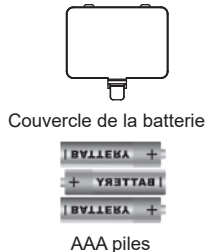
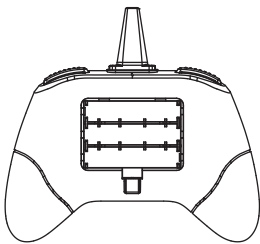
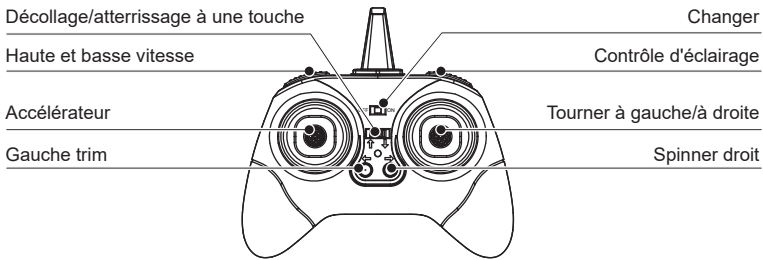

Ouvrez le couvercle du compartiment à piles de la télécommande, insérez 3 piles alcalines AAA (vendues séparément et ne mélangez pas les piles neuves et usagées ou de types différents) conformément à la polarité de la pile, puis serrez le couvercle du compartiment à piles.

Préparation avant le vol

1. Veuillez choisir de voler dans un environnement intérieur ouvert ou un environnement extérieur sans pluie, neige et énergie éolienne inférieure au niveau 2 et évitez les personnes, les animaux et les obstacles.
2. Mettez la batterie au lithium d'origine dans l'avion et allumez l'interrupteur. Le voyant de l'avion clignote. Ensuite, mettez-le à plat et attendez l'appairage.
3. Allumez la télécommande, poussez le manche des gaz du plus bas au plus haut, puis ramenez-le au plus bas, lorsque vous entendez un bip et que le voyant de l'avion s'allume, la correspondance du code est terminée.

Le décollage et l'atterrissage

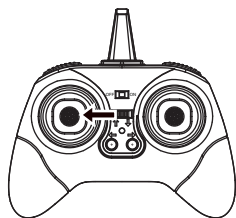

(Image 1)



(Image 2)

1. Appuyez sur le bouton de décollage à une touche, l'avion décollera automatiquement et montera à une certaine hauteur. (Image 1)
2. Pendant le vol, appuyez sur le bouton d'atterrissage à une touche ou continuez à tirer le manche des gaz vers le bas sans relâcher il, l'avion descendra lentement au sol puis s'arrêtera en volant. (Image 2)

Vol de contrôle

Haut/bas	Lorsque le manche de commande gauche est poussé vers le haut ou vers le bas, l'avion monte ou descend.	
Tourner à gauche/à droite	Lorsque le manche droit est poussé vers la gauche ou la droite, l'avion tourne à gauche ou à droite.	
En avant en arrière	Lorsque le manche droit est poussé vers le haut ou vers le bas, l'avion avance ou recule.	

Ajuster l'attitude de vol

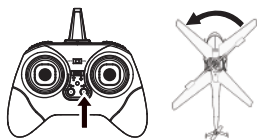

Lorsque l'avion décolle et plane dans les airs, si l'avion tourne la tête vers la gauche, appuyez sur la direction droite pour affiner jusqu'à ce que l'avion soit stable.



Lorsque l'avion décolle et plane dans les airs, si l'avion tourne la tête vers la droite, appuyez sur la direction gauche pour affiner jusqu'à ce que l'avion soit stable.

Remplacer les hélices

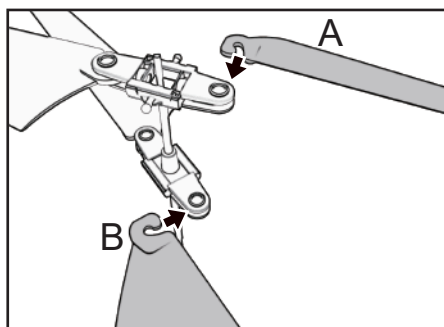

Lorsque les hélices de l'avion sont endommagées, veuillez remplacer les hélices à temps, afin de ne pas affecter l'expérience de vol et la sécurité. La couche supérieure doit remplacer l'hélice A et la couche inférieure doit remplacer l'hélice B. Mode d'emploi : fixez l'hélice correspondante dans le clip d'hélice comme indiqué sur la figure, assurez-vous de l'installer en place pour éviter les accidents de vol.

N'UTILISEZ PAS CE PRODUIT DE FAÇON INCORRECTE

Ne le démontez pas volontairement, ne le modifiez pas et ne le traitez pas pour toute modification ou maintenance, veuillez utiliser la liste des pièces dans le contenu du produit pour garantir la sécurité de la structure. Les produits doivent être utilisés dans les limites spécifiées, les surcharges sont interdites et les utilisations illégales en violation des règles de sécurité sont également interdites.

AVIS IMPORTANTS

Remarque ! Les produits sont fabriqués par lots après que les performances ont été strictement démontrées et testées en pratique pour vérifier qu'ils répondent aux normes de sécurité, mais il est interdit aux personnes de moins de 8 ans de les utiliser. Pour toute utilisation du modèle télécommandé, le fabricant ou le revendeur n'assume aucune responsabilité pour les accidents résultant d'une utilisation et d'une usure anormales des pièces, d'un assemblage incorrect ou d'un fonctionnement dans un environnement dangereux. Veuillez à utiliser ce produit dans un environnement sûr. Notre société ne prendra pas en charge les pertes matérielles et les dommages corporels résultant d'une mauvaise utilisation/démontage/modification du produit vendu.



Testé selon les normes
internationales
Normes.



Avertissement :

Pays d'origine : Chine

Ne convient pas
aux enfants de
moins de 3 ans
Contient de petites
pièces



AVERTISSEMENT :

Risque d'étouffement - petites pièces
Ne convient pas aux enfants de moins
de 3 ans.

LES SPÉCIFICATIONS ET LES COULEURS
DU CONTENU PEUVENT DIFFÉRER DE
LA PHOTO.



FABRIQUÉ EN CHINE

Charging for aircraft batteries

EN

Insert the original USB charging line into the computer USB socket, then the indicator light doesn't turn on, and then connect the power. The red indicator lights up, so that it can be charged, and when the indicator goes out, it means full. The charge time is about 60 minutes.

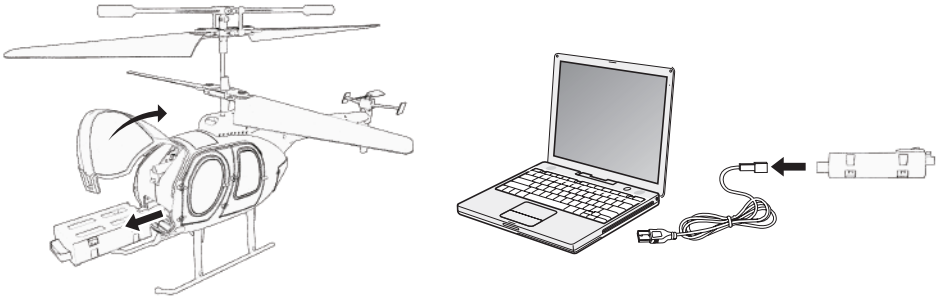

Remote control introduction

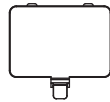
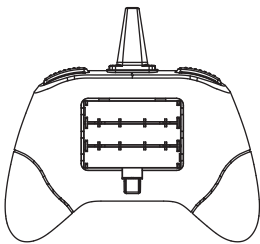
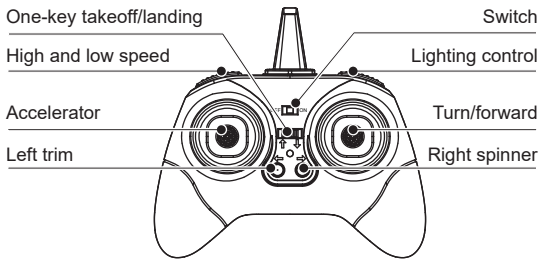

battery cover



AAA alkaline battery

Open the remote control battery cover, insert 3pcs of AAA alkaline batteries (batteries sold separately. And do not mix old and new or different types of batteries) accordance with the polarity of the battery, then tighten the battery cover.

Preparation before flight

1. Please choose to fly in an open indoor environment or an outdoor environment with no rain and snow and wind power less than level 2, and avoid people, animals and obstacles.
2. Put the original lithium battery into the aircraft, and turn on the power switch. The aircraft indicator light flashes. At this time, put it in a flat position and wait for the pairing.
3. Turn on the power of the remote control, push the throttle stick from the lowest to the highest, and then pull it back to the lowest, when you hear a "beep" and the aircraft indicator light turns on, the code matching is completed.

Takeoff and landing

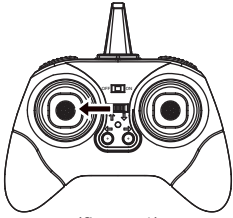

(figure 1)



(figure 2)

1. Press the one-key take-off button, the aircraft will take off automatically and rise to a certain height. (Figure 1)
2. During the flight, press the one-button landing button, or keep pulling the throttle stick downwards without releasing it, the aircraft will slowly descend to the ground and then stop flying. (Picture 2)

Control flight

Up/down	When the left control stick is pushed up or down, the aircraft will go up or down.	
Turn left/ right	When the right control stick is pushed left or right, the aircraft turns left or right.	
Forward/ backward	When the right control stick is pushed up or down, the aircraft moves forward or backward.	

adjust flight attitude

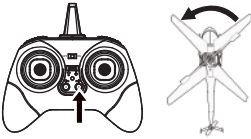

When the aircraft takes off and hovers in the air, if the aircraft turns its head to the left, tap the right steering to fine-tune until the aircraft is stable.



When the aircraft takes off and hovers in the air, if the aircraft turns its head to the right, tap the left steering to fine-tune until the aircraft is stable.

Replace fan blades

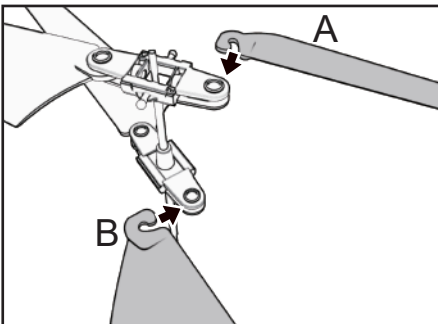

When the blades of the aircraft are damaged, please replace the blades in time, so as not to affect the flight experience and safety.

The upper layer needs to replace the A fan blade, and the lower layer needs to replace the B fan blade. How to operate: Buckle the corresponding fan blade into the fan blade clip as shown in the figure, please make sure to install it in place to avoid flight accidents.

DON'T IMPROPERLY USE THIS PRODUCT

Don't willfully dismantle, modify or process it for any modification and maintenance, please use the parts list in product content to ensure structure safety. Please operate products within specified limit, overload is forbidden, and illegal purposes in violation of safety order are forbidden too.

IMPORTANT NOTICES

Note! The products are manufactured by batches after performances have been strictly demonstrated and practically tested to verify meeting safety standards, but personnel below 8 are forbidden to use it. For any use of remote-controlled model, the manufacturer or dealer won't bear any responsibility for accidents resulted from abnormal parts usage and wearing, improper assembling or operation under unsafe environment.

Please be sure to operate this product under safe environment.

This company won't bear property loss and personal injury resulted from improper operation/dismantling/modification on sold product.



Tested according to international standards.



Warning:

Not suitable for children under 3 years
Contains small parts

Country of origin: China



WARNING:

Choking hazard – small parts.
Not for children under 3 years.

THE COMPANY HAS THE RIGHT OF FINAL INTERPRETATION OF THIS INSTRUCTION MANUAL STATEMENT.



MADE IN CHINA