



## **Gebrauchsanleitung RC-Modell 3938-1**



Lieber Kunde: Danke für den Kauf dieses Produktes. Bitte lesen Sie das Benutzerhandbuch sorgfältig, bevor Sie den Artikel benutzen. Bewahren Sie das Benutzerhandbuch zum Nachschlagen auf.

## D - BEDIENUNGSANLEITUNG

### RC-Elektro-Modell Modell 3938-1



#### Einführung

Sehr geehrter Kunde,  
mit dem Kauf dieses Produktes haben Sie eine sehr gute Entscheidung getroffen. Wir sind uns sicher, dass Sie sehr viel Freude an diesem nach wenigen Handgriffen fahrbereiten Modell haben werden.

Wir danken Ihnen und wünschen Ihnen viel Spaß.

Sie haben ein Qualitätsprodukt aus dem Hause s-idee erworben, das unseren strengen Tests und Qualitäts-Standards entspricht.

Diese Bedienungsanleitung ist Bestandteil dieses Geräts. Sie enthält wichtige Hinweise zur Inbetriebnahme und Handhabung. Bewahren Sie sie deshalb gut auf und liefern Sie sie mit, wenn Sie dieses Produkt an Dritte weitergeben.

Dieses Elektro-Modell entspricht dem heutigen Stand der Technik und erfüllt die Anforderungen der geltenden nationalen und europäischen Richtlinien. Die Konformität wurde nachgewiesen, die entsprechenden Erklärungen und Unterlagen sind beim Hersteller hinterlegt. Um diesen Zustand zu erhalten und einen gefahrlosen Betrieb sicherzustellen, müssen Sie als Anwender diese Bedienungsanleitung beachten!

Bei Fragen wenden Sie sich an die  
Tel.Nr.: +4932127243547  
oder per Email an: info@s-idee.de

Lesen Sie folgende Bedienungsanleitung vor Inbetriebnahme genau durch. Sie zeigt Ihnen nicht nur die richtige Inbetriebnahme, sondern hilft Ihnen gleichzeitig bei der Bedienung des Modells.

#### Bestimmungsgemäße Verwendung

Das Produkt ist ein Modellbaufahrzeug, welches über eine Funk-Fernsteueranlage (im Lieferumfang) ferngesteuert werden kann.

**Beachten Sie, dass der Betrieb von funk-ferngesteuerten Produkten den Bestimmungen des jeweiligen Landes unterliegt.**

Die zum Modell gehörige Fernsteueranlage ist ausschließlich zur Verwendung mit Modellfahrzeugen bestimmt. Versuchen Sie nicht, sie zur funkgesteuerten Bedienung anderer Geräte einzusetzen.

#### Sicherheits- und Gefahrenhinweise

**Bei Sach- und Personenschäden, die durch unsachgemäße Handhabung oder Nichtbeachtung dieser Montage- und Bedienungsanleitung verursacht werden, übernehmen wir keine Haftung.**

**In solchen Fällen, und bei Eingriffen in den Motor oder Schäden, die durch Nichtbeachten der Wartungs- und Betriebsmittelvorgabe entstanden sind, erlischt jeder Garantiesanspruch.**

Um einen gefahrlosen Betrieb sicherzustellen, müssen Sie als Anwender diese Montage- und Bedienungsanleitung beachten.

**Von der Garantie ausgeschlossen sind ferner normaler Verschleiß im Betrieb und Unfallschäden. Für Folgeschäden übernehmen wir keine Haftung!**

- Der unsachgemäße Betrieb kann schwerwiegende Personen- und Sachschäden verursachen.
- Lassen Sie das Verpackungsmaterial nicht achtlos liegen. Plastikfolien/-tüten, Styroporsteile, etc. könnten für Kinder zu einem gefährlichen Spielzeug werden.
- Aus Sicherheits- und Zulassungsgründen (CE) ist das eigenmächtige Umbauen und/oder Verändern des Modells oder seiner Zubehörteile nicht gestattet.
- Funk-Ferngesteuerte Modelle sind kein Spielzeug. Kinder unter 14 Jahren sollten das Modell nur unter Aufsicht eines Erwachsenen benutzen.
- Gehen Sie kein Risiko ein! Ihre eigene Sicherheit und die Ihres Umfeldes liegt alleine in Ihrem Verantwortungsbewusstsein Umgang mit dem Modell.
- Fahren Sie nur, solange Sie direkten Sichtkontakt zum Modell haben. Fahren Sie deshalb auch nicht bei Nacht.
- Fahren Sie nur, wenn Ihre Reaktionsfähigkeit uneingeschränkt gegeben ist. Müdigkeit, Alkohol- oder Medikamenten-Einfluss kann zu Fehlreaktionen führen und schwere Sach- oder Personenschäden nach sich ziehen.
- Beachten Sie, dass dieses Modellfahrzeug nicht auf öffentlichen Straßen und Wegen gefahren werden darf. Betreiben Sie es nur auf privaten oder extra zu diesem Zweck ausgewiesenen Plätzen.
- Fahren Sie nicht auf Tiere oder Menschen zu.
- Fahren Sie nicht bei Regen, durch nasses Gras, Wasser, Schlamm oder Schnee. Das Modell ist nicht wasserdicht.
- Vermeiden Sie auch das Fahren bei sehr niedrigen Außentemperaturen. Bei Kälte kann der Kunststoff der Karosserie an Elastizität verlieren; dann führen auch kleine Unfälle zu Schäden am Modell.
- Prüfen Sie vor dem Betrieb stets am stehenden Modell, ob es wie erwartet auf die Fernsteuerbefehle reagiert.
- Stellen Sie vor dem Betrieb sicher, dass die Akkus im Empfänger nicht unerwartet zu schwach werden und dass Sie dadurch die Kontrolle über Ihr Modell verlieren könnten.
- Stellen Sie vor jeder Inbetriebnahme sicher, dass innerhalb der Reichweite Ihrer Sender-/Empfänger-Anlage keine weiteren Modelle auf der gleichen Frequenz betrieben werden. Sie könnten die Kontrolle über Ihr Modell verlieren.
- Lassen Sie immer den Fernsteuersender eingeschaltet, solange das Modell in Betrieb ist. Zum Abstellen des Modells schalten Sie immer erst das Modell ab, dann den Sender.
- Sollten sich Fragen ergeben, die nicht mit Hilfe der Bedienungsanleitung abgeklärt werden können, so setzen Sie sich bitte mit unserer technischen Auskunft oder einem anderen Fachmann in Verbindung.
- Beachten Sie auch die Sicherheitshinweise in den einzelnen Kapiteln dieser Anleitung.

#### Hinweise zum Umgang mit Akkus und Batterien

##### **ACHTUNG: bitte beachten**

nach jeder Nutzung bitte den Akku min. 30 min abkühlen lassen, damit dieser nicht überhitzt wird. Erst dann kann der Akku erneut aufgeladen werden. Falls dies nicht beachtet wird, kann es zu einer Explosion des Akkus führen und Verletzungen und sogar zu einem Feuer führen. Laden Sie Akkus nur unter ständiger Beaufsichtigung auf. Den Akku nur auf einer feuerfesten Unterlage aufladen.

**Der Hersteller übernimmt für diese Schäden keinerlei Haftung und Verantwortung darüber.**

- Als Spannungsquelle dürfen nur die mitgelieferten oder bauart-ähnliche Batterien oder Akkus verwendet werden.
- Versuchen Sie keinesfalls, herkömmliche Batterien wieder aufzuladen. Dies könnte schlimmstenfalls zur Explosion führen. Prüfen Sie, ob tatsächlich Akkus im Gerät eingelegt sind, bevor Sie es mit dem Ladegerät verbinden.
- Mischen Sie niemals Akkus mit Batterien.
- Verwenden Sie keine Batterien oder Akkus mit unterschiedlichen Ladezuständen. Die schwächeren Akkus / Batterien (oder die Akkus mit geringerer Kapazität) könnten tiefentladen werden und somit auslaufen.
- Soll ein anderes als das mitgelieferte Ladegerät verwendet werden, so dürfen nur Ladegeräte verwendet werden die für diesen Verwendungszweck und für die technischen Spezifikationen der verwendeten Akkus geeignet sind.
- Bei längerem Nichtgebrauch sind Akkus oder Batterien im Modell und der Fernsteuerung stets zu entfernen.

#### Produktmerkmale

- Elektro Modell 3938-1 wie beschrieben
- Betriebsbereite Fernsteueranlage
- Elektromotor

#### Lieferumfang

- wie im gekauften Artikel beschrieben

#### Wartung und Pflege

Das Modell und seine Zubehörteile dürfen nur äußerlich mit einem weichen, trockenen Tuch oder Pinsel gereinigt werden. Verwenden Sie auf keinen Fall aggressive Reinigungsmittel oder chemische Lösungen, da sonst die Oberfläche des Gehäuses beschädigt werden könnte und gesundheitsschädliche oder explosive Dämpfe entstehen könnten.

#### Umwelthinweis

Sollte das Modell oder eines seiner Zubehörteile nicht mehr funktionstüchtig und eine Reparatur nicht mehr möglich sein, beachten Sie beim Entsorgen bitte die allgemein geltenden gesetzlichen Bestimmungen.

Beachten Sie, dass sich Batterien oder Akkus im Modell und in der Fernbedienung befinden.

#### Entsorgung von gebrauchten Batterien/Akkus

Als Endverbraucher sind Sie gesetzlich (Batterieverordnung) zur Rückgabe aller gebrauchten Batterien und Akkus verpflichtet. Eine Entsorgung über den Hausmüll ist untersagt!  
Schadstoffhaltige Batterien/Akkus sind mit nebenstehenden Symbolen gekennzeichnet, die auf das Verbot der Entsorgung über den Hausmüll hinweisen. Die Bezeichnungen für das ausschlaggebende Schwermetall sind **Cd** = Cadmium, **HG** = Quecksilber, **Pb** = Blei. Verbrauchte Batterien/Akkus/Knopfzellen können Sie unentgeltlich bei den Sammelstellen Ihrer Gemeinde, unseren Filialen oder überall dort abgeben, wo Batterien/Akkus/Knopfzellen verkauft werden!  
Sie erfüllen damit die gesetzlichen Verpflichtungen und leisten Ihren Beitrag zum Umweltschutz!

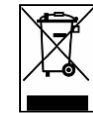

#### Technische Daten

Klassifizierung RC-Elektro-Modell mit Elektromotor  
Sendefrequenz 2,4 Ghz  
Antrieb Elektromotor  
Stromversorgung Sender 6 x Mignonzelle, Typ AA / 1,5 V nicht enthalten  
Stromversorgung Antrieb Akkupack 7,4 V / 1800 mAh

#### Konformitätserklärung

Hiermit erklärt s-idee, dass der Funkanlagentyp 3938-1 der Richtlinie 2014/53/EU entspricht. Der vollständige Text der EU-Konformitätserklärung ist unter [www.s-idee.de/KE/3938-1](http://www.s-idee.de/KE/3938-1) verfügbar. Diese Bedienungsanleitung ist eine Publikation der Fa. s-idee, Im Bühl 5, 73432 Aalen  
Die ausführliche Konformitätserklärung kann jederzeit per Email unter [info@s-idee.de](mailto:info@s-idee.de) angefordert werden.



Diese Bedienungsanleitung entspricht dem technischen Stand bei Drucklegung. Änderung in Technik und Ausstattung vorbehalten.

Copyright by s-idee.de

---

◆ Motorstart- und Motorauschalteinrichtung

---

◆ Vollständige R/C-Funktion

---

◆ Der simulierte Raucheffect kann ein- und ausgeschaltet werden.

---

◆ Realistisches Motorstartgeräusch, Motorgeräusch, Maschinengewehrgeräusch, abgefeuerter Ton, Emulationshandlung mit einstellbarer Lautstärke und abschaltbaren Geräuscheffekten.

---

◆ Infrarot-Gefechtsfunktion

---



**Neues Zubehör**  
Realistische Rauch-Funktion  
**Mit mehr als 1 Panzer  
gleichzeitig spielen**

● Bitte lesen Sie das Benutzerhandbuch vor der Benutzung.

<http://www.hl1986.com>

## **Warnung**

Erstickungsgefahr! Dieses Produkt enthält kleine Teile. NICHT geeignet für Kinder unter 3 Jahren. Enthält elektrische Komponenten und sollte immer trocken aufbewahrt werden. Um mögliche Verletzungen zu vermeiden, verwenden Sie die Antenne NICHT, wenn sie defekt ist. Überprüfen Sie regelmäßig die Kabel des Batterieladegeräts, die Buchsen und andere Komponenten, ob etwas beschädigt ist. Benutzen Sie die Teile, die beschädigt sind, nicht mehr. Ersetzen Sie die defekten Teile, bevor Sie weiterspielen.

### **(Vorsichtsmaßnahme)**

1. Abnehmbare Kleinteile sollten sicher und außerhalb der Reichweite von Kindern gelagert werden.
2. Wenn es zu Störungen kommt, schalten Sie den Panzer aus und versuchen Sie es an einem anderen Ort erneut.
3. Die Fernbedienung funktioniert nicht richtig, wenn die Batterien schwach sind. Bitte ersetzen Sie die Batterien.
4. Bitte entsorgen Sie alte/benutzte Batterien auf sichere Weise. Nehmen Sie Rücksicht auf Ihre Umgebung!
5. Bitte bewahren Sie die Fernbedienung an einem kühlen, trockenen Ort auf.
6. NICHT Feuer oder hohen Temperaturen aussetzen.
7. Wenn der Akku nass wird, wischen Sie ihn sofort mit einem weichen, trockenen Tuch ab.

### **(Vorsichtsmaßnahmen bei der Benutzung des Akkus)**

1. Der Panzer verwendet einen Satz SC 7,2 V/7,4 V Akkus.
2. Achten Sie beim Batteriewechsel auf die richtige Polarität.
3. Wiederaufladbare Batterien sollten unter Aufsicht eines Erwachsenen aufgeladen werden.
4. Mischen Sie keine alten und neuen Batterien oder verschiedenartige Batterien.
5. Schwache oder verbrauchte Batterien sollten aus dem Gerät entfernt werden.
6. Schließen Sie keine Klemmen kurz.
7. Versuchen Sie nicht, nicht wiederaufladbare Batterien aufzuladen.
8. Entfernen Sie die Batterien aus dem Gerät, wenn Sie die Batterie wieder aufladen.
9. Legen Sie die Batterien nicht in ein Feuer oder ins Wasser.
10. Das Ladegerät mit Nenneingangsspannung MUSS für Ihre Netzspannung geeignet sein.
11. Während des Ladevorgangs ist es normal, dass das Ladegerät und der Akku warm werden.



**Warnung**

**Lesen Sie bitte das Benutzerhandbuch, bevor Sie das Produkt benutzen.**

Dieser RC (ferngesteuerte) Panzer ist kein Spielzeug. Es ist ein funkgesteuerter Panzer. Sein Motorluftgewehr und die Kunststoff BB-Geschosse sind sehr leistungsstark mit einem Schussbereich von 20 bis 30 m. Bitte sorgfältig verwenden, um Verletzungen zu vermeiden.

Bitte lesen Sie die folgenden Sicherheitshinweise vor Gebrauch.

**Dieser Panzer hat eine eingebautes Motorluftgewehr. Sind Sie vorsichtig, um Verletzungen durch versehentliches Schießen oder Fehlbedienung zu vermeiden.**

Bitte benutzen sie eine Schutzbrille.



Vorsicht: Nicht auf Leute oder Tiere schießen.

Alle Leute vor Ort sollen beim Schießen eine Brille tragen. Bitte beachten Sie, dass die Kugel zurückprallen kann, wenn sie etwas Hartes trifft. Stellen Sie sicher, dass keine Passanten verletzt werden können.

Schalten Sie den Schießschalter nach Gebrauch auf „OFF“.

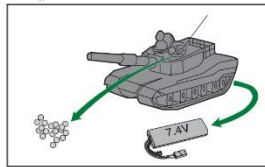

Stellen Sie den Hauptschalter auf OFF, wenn Sie mit dem spielen fertig sind.

1. Stecken Sie die Schutzkappe in die Gewehrmündung.
2. Entfernen Sie die BB Kugeln (Drehen Sie den Panzer um und schütten Sie die Kugeln heraus).
3. Entfernen Sie die Batterien (ansonsten können Sie sich selbst entladen oder auslaufen).

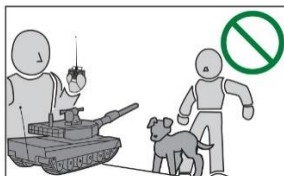

Vorsicht: Fahren Sie den Panzer nicht auf der Straße.

Schießen oder richten Sie das Gewehr nicht auf Leute oder Tiere. Sie könnten für Körperverletzung bestraft werden

Vorsicht: Niemals in die Gewehrmündung schauen



Um ihre Augen zu schützen, bitte niemals, in die Schussmündung schauen, ob sich eine Kugel im Inneren befindet oder nicht. Bitte beachten sie auch, dass bei schlechtem Funksignal versehentlich ein Schuss ausgelöst werden kann.



Vorsicht: Kleinteile können von Kindern verschluckt werden.

Fahren Sie nicht auf der Straße, um Unfälle zu vermeiden. Fahren Sie nicht durch Pfützen, Sand oder über Teppiche, um Fehlfunktionen zu vermeiden.

Vorsicht: Schießen Sie niemals in der Nähe von Fußgänger oder Radfahrer.



Schießen Sie niemals in einer Gegend, in der Fußgänger oder Radfahrer vorbei kommen können, und ausversehen angeschossen werden können.



Vorsicht: Schwenken Sie nicht mit der Antenne zu nahe am Gesicht herum.

Halten Sie alle Kleinteile und Plastiktüten fern von Kindern. Sie könnten sich verschlucken.

Vorsicht: Niemals in die Räder oder Ketten fassen.

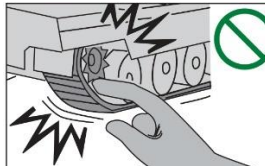

Fassen Sie niemals mit den Händen in die Räder oder in die Ketten, Sie könnten sich verletzen. Auch nicht, wenn Sie den Panzer hochhalten, um eine Fehlbedienung zu vermeiden.

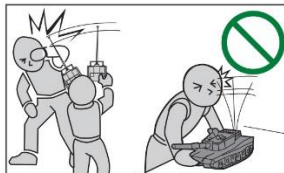

Schwenken sie die Antenne nicht zu nahe am Gesicht und den Augen, das ist gefährlich. Falls die Antenne bricht, kann man sich leicht am Ende verletzen. Ersetzen Sie die Antenne.(kann man separat kaufen).



**Vorsicht**

Das Unternehmen ist nicht verantwortlich für Verletzungen oder Unfälle, die durch den unsachgemäßen Gebrauch, Änderung oder Demontage des Produkts durch den Benutzer verursacht wurden. Wir werden keine Produkte reparieren, die vom Benutzer geändert oder demontiert wurden.

- Richten sie die Gewehrmündung nicht auf zerbrechliche oder leicht zerbrechliche Artikel wie Glas, Lampen, Geschirr oder Möbel.
- Wenn Sie keine BB Kugeln benutzen, kann es zu Blockaden kommen. Verwenden Sie nur BB Kugeln und stecken Sie nichts anderes in die Gewehrmündung.
- Bewahren Sie das Benutzerhandbuch auf und kontaktieren Sie uns, falls Sie es verloren haben.
- Verändern oder demontieren Sie niemals das Produkt.
- Falls das Produkt nass wird, dürfen Sie es nicht mehr verwenden. Entfernen Sie die Batterien und kontaktieren Sie unseren Kundendienst.
- Legen Sie den Panzer oder die Fernbedienung niemals in die Sonne. Es kann zu Fehlfunktionen kommen.

# RC Kampfpfanzter Bedienungsanleitung



Verletzungen oder Fehlfunktionen können durch unsachgemäße Anwendung der Vorsichtsmaßnahmen entstehen. bitte beachten sie alle Anweisungen.

**⚠ Vorsicht:** Dieser Kampfpfanzter ist nur für den Innenbereich geeignet. Bitte vermeiden Sie folgende Fehlanwendungen.

Dieses Produkt ist ein präzise hergestelltes Produkt und sollte mit Vorsicht verwendet werden. Vermeiden sie, dass Staub, Sand oder Stein in das Gehäuse, die Räder oder in die Fernbedienung gelangt. (Die Reparaturkosten dafür, müssen vom Benutzer getragen werden).



**1**  
heftige Stöße durch Stürze oder Schläge können zu Fehlfunktionen führen.



**2**  
Niemals an einem Ort benutzen, an dem der Panzer nass werden kann. Dasselbe gilt für die Fernbedienung.



**3**  
Benutzen Sie den Panzer nicht im Sand oder unebenen Grund oder an einem staubigen Ort.



**4**  
Fahren Sie den Panzer nicht im Gras, oder an Orten mit übermäßigem Widerstand.



**5**  
Benützen Sie nur BB Kugeln und stecken Sie nichts anderes in das Mündungsrohr.

**⚠ Vorsicht**



Schützen Sie sich bei der Verwendung von Werkzeugen

- Artikel, die gekauft werden müssen (Fernsteuerung Batterien)
- 6 x AA Batterien (für die Fernsteuerung)

**⚠ Defekt**



Vorsicht im Umgang mit Batterien. Verwenden Sie keine defekten Batterien, um einen Kurzschluss zu vermeiden.

**⚠**

Bitte tragen Sie eine Brille, um sicher zu spielen.



Set-Inhalt

**⚠ Hinweis:**

Vor der Installation des Zubehörs ist die korrekte Funktion des Panzers zu überprüfen. (Siehe P3, P4, P5, P6, P7, P8)

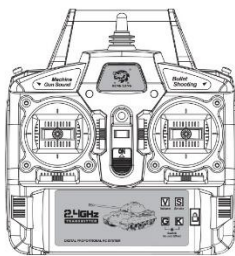

Fernsteuerung



Aufkleber

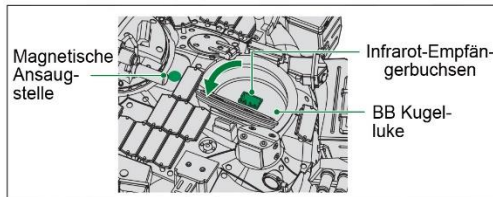

Magnetische Ansaugstelle

Infrarot-Empfängerbuchsen

BB Kugel-luke

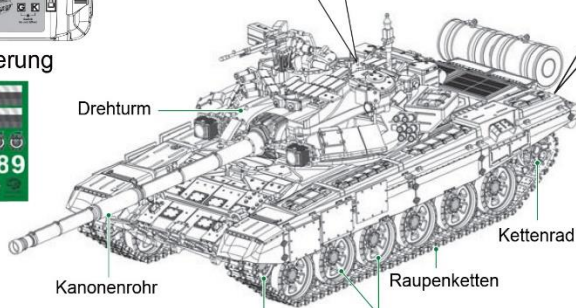

Drehturm

Kanonenrohr

Zwischenrad

Straßenrad

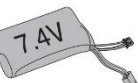

7,4 V aufladbarer Akku

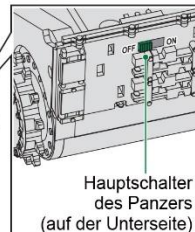

Hauptschalter des Panzers (auf der Unterseite)

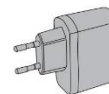

USB Transformator (zusätzliche Kaufoption)



7,4 V USB Ladekabel

Spezial für BB-Schießen

BB-Geschoss

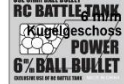

Ziel



Zubehörbox (inklusive der eigenen Zusatzausstattung)



Aerosol



Infrarotempfänger



## Warnung

Lieber Benutzer:

Dieses Produkt ist mit einer umweltfreundlichen und energiesparenden Lithium-Batterie als Stromversorgung ausgestattet. Bitte halten Sie sich bei der Verwendung an die Anweisungen, damit Ihre Lithium-Batterie einwandfrei funktionieren kann.

1. Vor der ersten Verwendung muss der Lithium-Akku vollständig geladen sein.
2. Der Akku sollte nach jedem Gebrauch wieder aufgeladen werden (egal wie lange er benutzt wurde), um den Akku aufgeladen zu halten;
3. Wenn der Akku fast leer ist, sollte er so schnell wie möglich wieder aufgeladen werden. Wenn der Akku überladen wird, wird die Lebensdauer und Leistung des Akkus erheblich beeinträchtigt oder der Akku wird dauerhaft beschädigt;
4. Batterien können nicht in extrem heißen Umgebungen, wie z.B. unter direkter Sonneneinstrahlung oder bei heißem Wetter, verwendet werden. Andernfalls beeinträchtigen die überhitzten Batterien die Leistung und verkürzen die Lebensdauer.
5. Die Umgebungstemperatur beeinflusst die Kapazität der elektrischen Entladung: Wenn die Umgebungstemperatur die Standardumgebung von (25°C ± 5°C) übertrifft, nimmt die Kapazität der elektrischen Entladung ab.
6. Wenn während des Ladens und Entladens der Batterien ein ungewöhnlicher Geruch oder Ton auftritt, stoppen Sie bitte das Laden oder Entladen sofort.



## Vorsicht

1. Wenn Sie den Akku laden, bitte verwenden Sie das spezielle USB-Kabel dieses Materials, um Gefahren zu vermeiden!
2. Bitte achten Sie sorgfältig auf den Akku. Laden Sie bitte den Akku entsprechend der Ladezeit auf, um die Lebensdauer zu verlängern und Schäden am Akku durch unsachgemäßen Gebrauch zu vermeiden.
3. Den Plus- und Minuspol nicht vertauschen! Stellen Sie den Akku nicht in Wasser oder lassen ihn nass werden!
4. Laden Sie den Akku nicht in der Nähe von Feuer oder extrem heißen Umgebungen auf! Verwenden oder lagern Sie den Akku nicht in der Nähe von Wärmequellen, wie z.B. Feuer oder Heizungen! Sollte der Akku auslaufen oder riechen, entfernen Sie ihn bitte sofort von der Stelle, die sich in der Nähe des offenen Feuers befindet. Vor dem ersten Benutzen muss der Akku vollständig aufgeladen werden.
5. Werfen Sie den Akku nicht ins Feuer oder erhitzen ihn!
6. Verwenden Sie keine Kabel oder andere Metallobjekte, die den positiven und negativen Pol des Akkupacks kurzschließen!
7. Verwenden Sie keine Nägel oder andere scharfe Gegenstände, um die Hülle des Akkupacks zu durchbohren; hämmern oder treten Sie nicht auf den Akku!
8. Zerlegen Sie den Akku oder die Batterie in keiner Weise!
9. Legen Sie den Akku nicht in Mikrowellenherde oder Druckbehälter!

## Überprüfen Sie, ob der Panzer einwandfrei funktioniert, bevor Sie das Zubehör installieren.

Wenn der Panzer nicht richtig funktioniert, kontaktieren Sie bitte den Kundendienst oder das Geschäft, das ihn an Sie verkauft hat.

**⚠ Vorsicht** Es kann für uns zu schwierig sein, einen bereits installierten Panzer mit Zubehör für den Benutzer zu ersetzen. Wir können dann nur eine Reparatur anbieten.

**⚠ Warnung** Wenn die Verbindung entgegengesetzt hergestellt wird, kann es zu einem Batterieauslauf oder einer Fehlfunktion des Geräts kommen.

**Laden: Balance Ladegerät (Extra kaufen)**



- ① Der Stecker des Ladegeräts wird in die Steckdose gesteckt, das grüne Licht am Ladegerät (Strom-/Ladeanzeige) leuchtet. Auch hier wird der Stromausgangsanschluss des Ladegeräts verwendet, um ihn mit dem wiederaufladbaren Akku zu verbinden. Zu diesem Zeitpunkt wird das grüne Licht auf dem Ladegerät in das rote Licht auf dem Ladegerät umgewandelt. Ein grünes Licht zeigt an, dass der Ladevorgang beendet ist. Die Ladezeit beträgt ca. 2 Stunden.
- ② Ziehen Sie nach dem Laden den Ladestecker ab.

**⚠ Achtung**

- ① Das Ladegerät mit Nenneingangsspannung und das Stromnetz müssen in der gleichen Spannung sein.
- ② Während dem Laden ist es normal, dass das Ladegerät leicht warm wird.
- ③ Bei der Einfügung oder Entfernung des Transformators ist darauf zu achten, dass die Finger nicht mit dem Ende des Transformators in Kontakt kommen.
- ④ Die Steckverbindung muss den Plus- und Minuspol erkennen.

## 1: USB Ladekabel (Standard)

- ① Stecken Sie ein Ende des USB Ladekabels in die USB Buchse ihres Computers (siehe Abb.) oder oder das Handy-Ladegerät (wie in der Abbildung gezeigt). Nun leuchtet die Kontrollleuchte des USB-Kabels rot.
- ② Dann verbinden Sie die Buchse des Akkus mit dem USB Kabel in der richtigen Polarität (siehe Abb.). Das Anzeigelicht des USB Kabels blinkt grün, der Ladevorgang hat begonnen. Die Ladezeit beträgt 4 Stunden, die Kontrollleuchte der Stromversorgung leuchtet grün und zeigt damit an, dass der Akku voll ist.

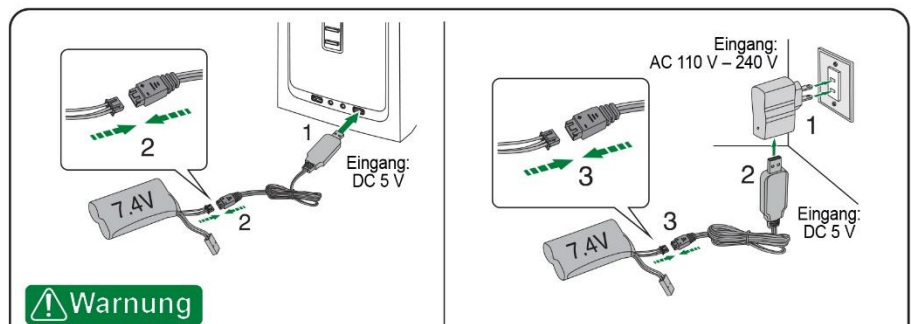

**⚠ Warnung**

1. Eingebaute intelligente Schutzplatine für Batterien.
2. Das USB-Ladekabel ist speziell für 7,4 V Lithium-Batterien mit Schutzplatte. Es ist verboten, andere Batterien aufzuladen, da dies sonst zu Gefahren führt und das Unternehmen die Folgen nicht trägt.

## 2 Akku einlegen (Panzer)

Das Panzerdiagramm dient nur als Hilfestellung. Das Produkt ist hauptsächlich in Form von Sachleistungen. Die Fabrik behält sich das Recht der endgültigen Gestaltung vor.

- ① Ziehen Sie den Deckelverschluss nach unten und entfernen Sie den Batteriefachdeckel.

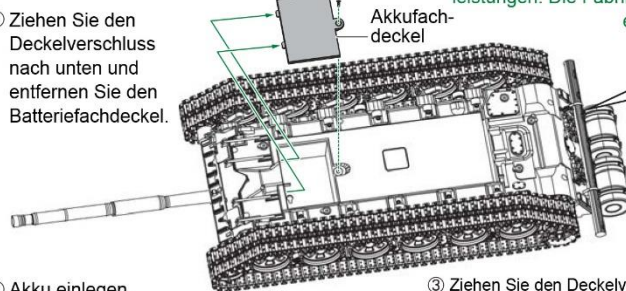

- ② Akku einlegen.

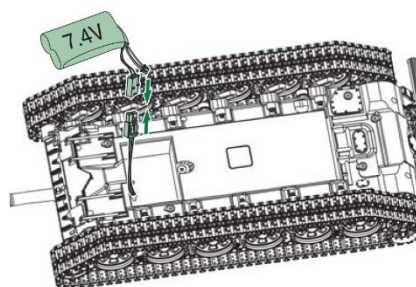

- ③ Ziehen Sie den Deckelverschluss heraus und setzen Sie die Haken richtig ein, um den Deckel wieder einzusetzen.

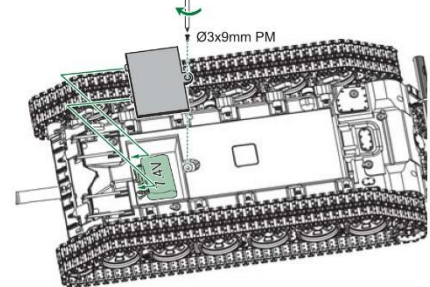



### ⚠ Vorsicht

- Benutzte, schmutzige und gebrauchte BB Kugeln dürfen nicht mehr benutzt werden.



- Wenn Sie staubige Kugeln benutzen, kann der Staub das Kanonenrohr blockieren und der Mechanismus kann beschädigt werden.
- Fehlerhaftes Laden des Kanonenrohrs kann zu einer Fehlfunktion führen.
- Wenn die Kugeln mehr als 0,2 g wiegen, können Sie nicht weit genug geschossen werden.

### Wenn sich die Kugel verklemmt.

Wenn Staub oder Dreck in die Kugelluke kommt, können die Kugeln nicht mehr richtig rollen und das Schießen wird schwierig oder ist nicht mehr möglich. In diesem Fall drehen Sie die Luke auf den Kopf und schütteln den Schmutz und Staub heraus. Falls nötig, können Sie auch den Deckel des Turms entfernen und den Schmutz heraus blasen, bevor Sie wieder neu laden.

## 3 Wie Sie die BB Geschosse laden.

① Öffnen Sie die Luke für die Geschosse und füllen Sie ca. 100 Kugeln in die Luke.

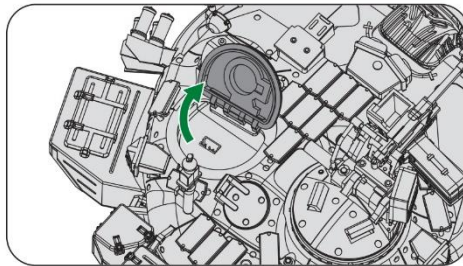

② Schließen Sie die Luke.

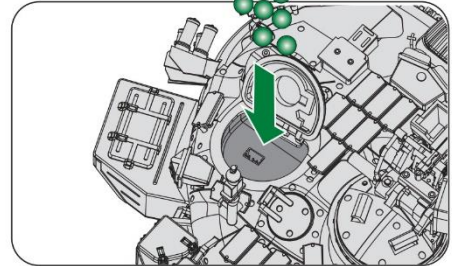

Die Verwendung der folgenden fehlerhaften Kugeln kann zu inneren Schäden führen.



BB mit einem Durchmesser über 6 mm



Unrunde Kugeln



BB mit unebener Oberfläche

Einweisung in das Hop-up-System

■ Die Flugdistanz ist viel länger, als das Bild zeigt.

○ Ballistische Flugbahn mit Hop-up-System

○ Ballistische Flugbahn ohne Hop-up-System



Der RC Panzer ist mit dem Hop-up System ausgestattet.

Durch das System beeinflusst, wird sich das abgeschossene BB-Geschoss kräftig in die Ausgangsposition zurückdrehen, während es mit einer hohen Geschwindigkeit vorwärts läuft und die Leistung steigert, um weiter zu beschleunigen.

## 4 Beschreibung der Infrarot-Kampffunktion

Wie gezeigt, kaufen Sie mehr als zwei Infrarot-Kampfpfänger. Schließen Sie den Stecker des Infrarotempfängers an die dafür vorgesehenen Buchsen am Drehturm an. Platzieren Sie den Infrarot-Empfänger gleichzeitig auch in die vorgegebene magnetische Saugposition.

Schritt 1: Schließen Sie den Stecker des Infrarotempfängers an die dafür vorgesehenen Buchsen an.

Schritt 2: Platzieren Sie den Infrarot-Empfänger in die vorgegebene magnetische Saugposition.

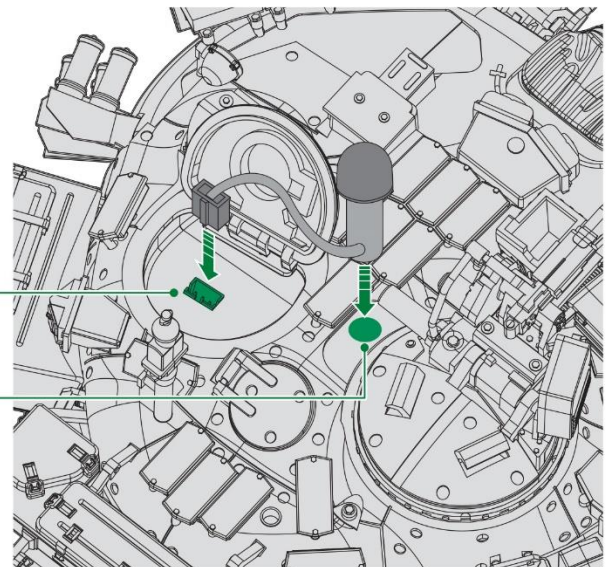

## 5 Wie man das Zubehör installiert.

### ● Zugehörige Teile

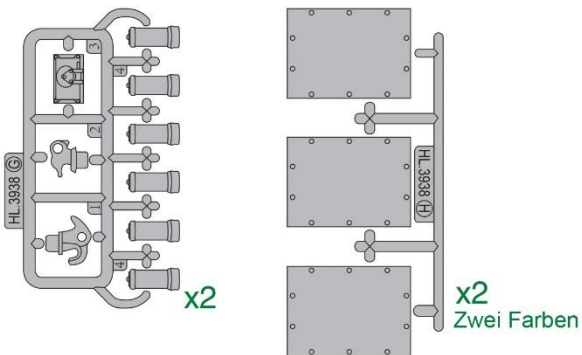
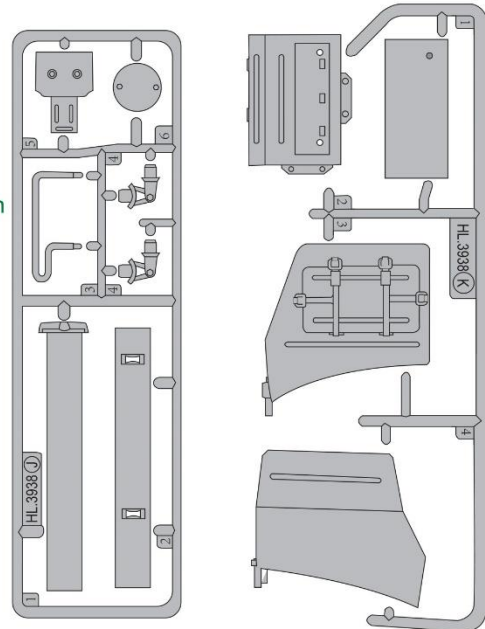
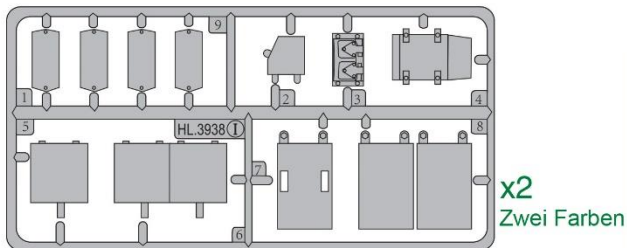
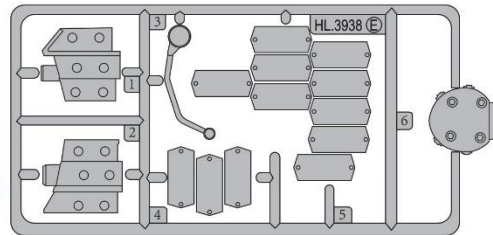
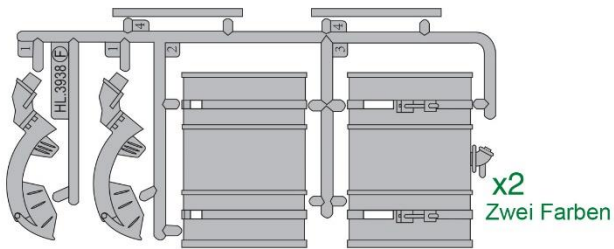
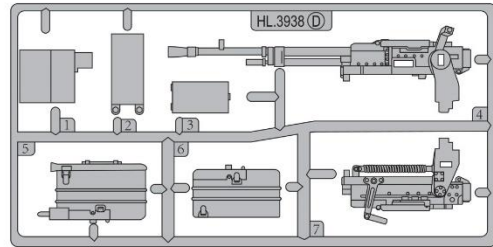
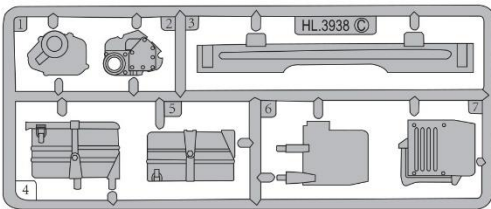
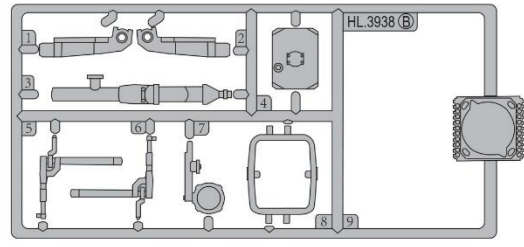
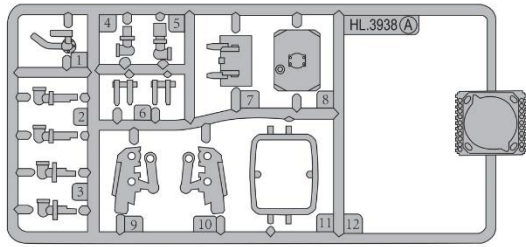

● **Teilleiste**

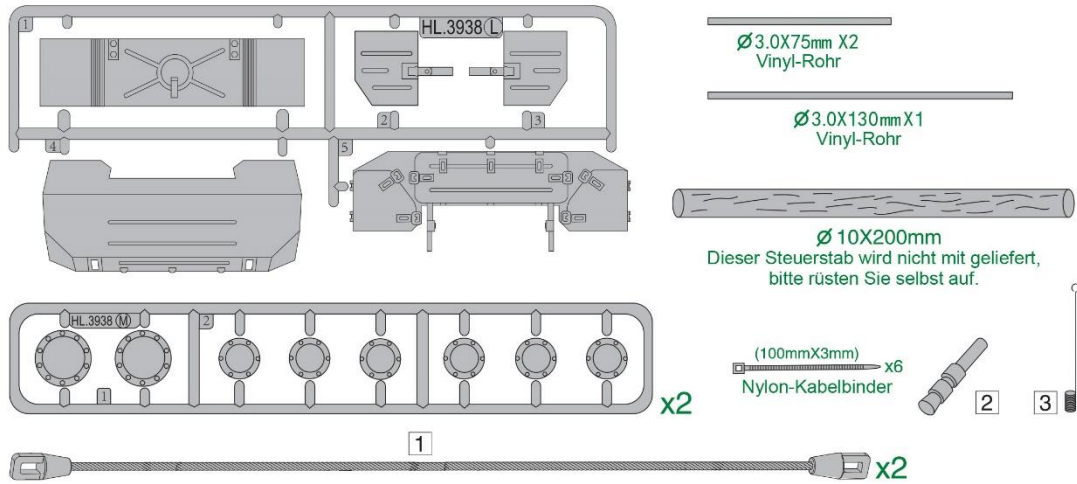

● **Wie man das Zubehör installiert.**

**⚠ Vorsicht**

Heimwerkerkomponenten: Wenn der Zwischenraum zu groß ist, verringern Sie ihn mit eigenem Werkzeug.  
 Wenn der Zwischenraum zu eng ist, erweitern Sie ihn mit eigenem Werkzeug.

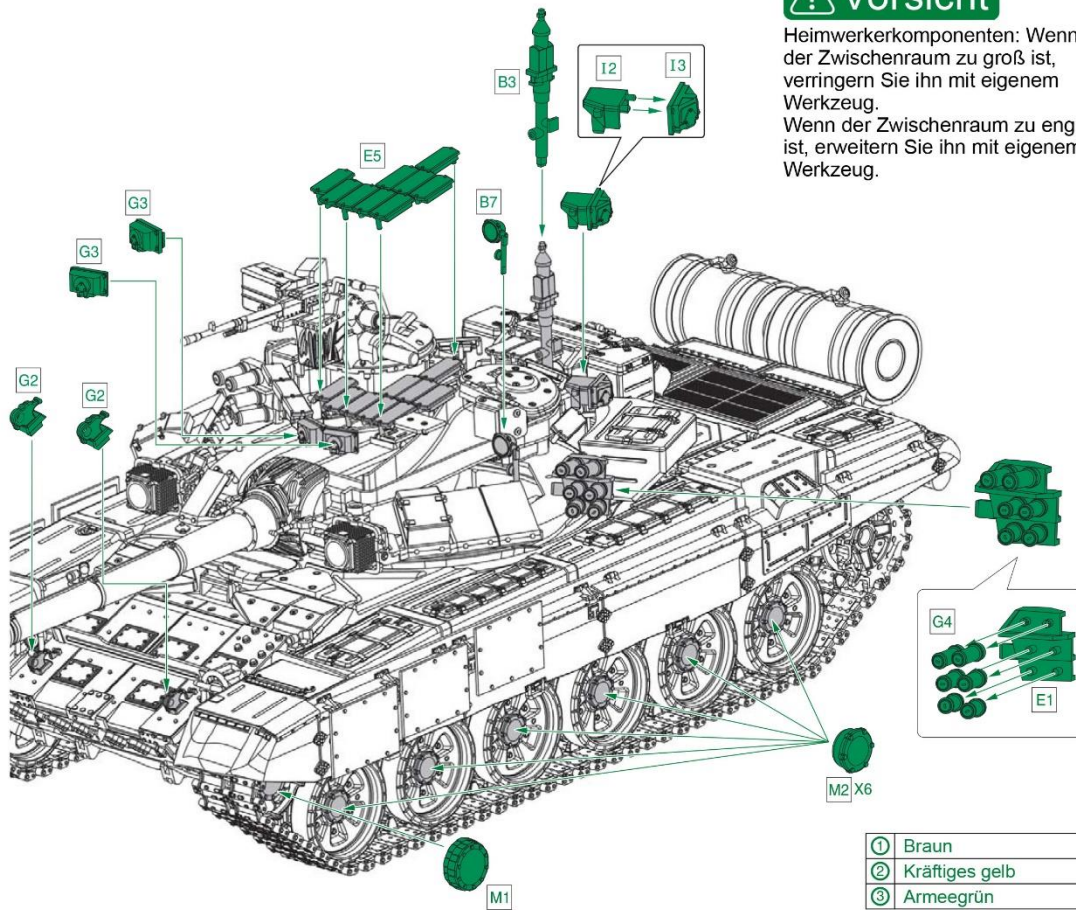

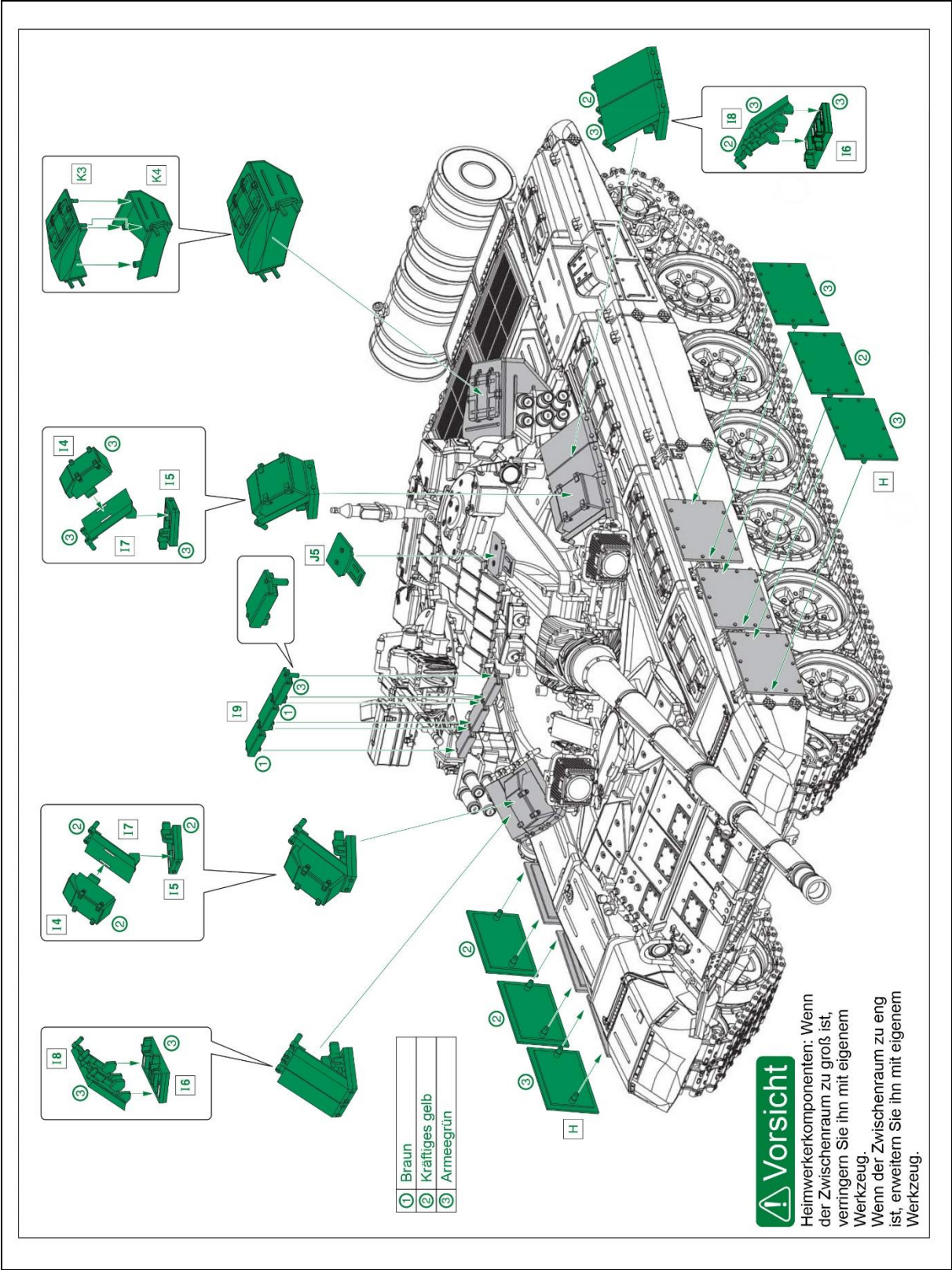

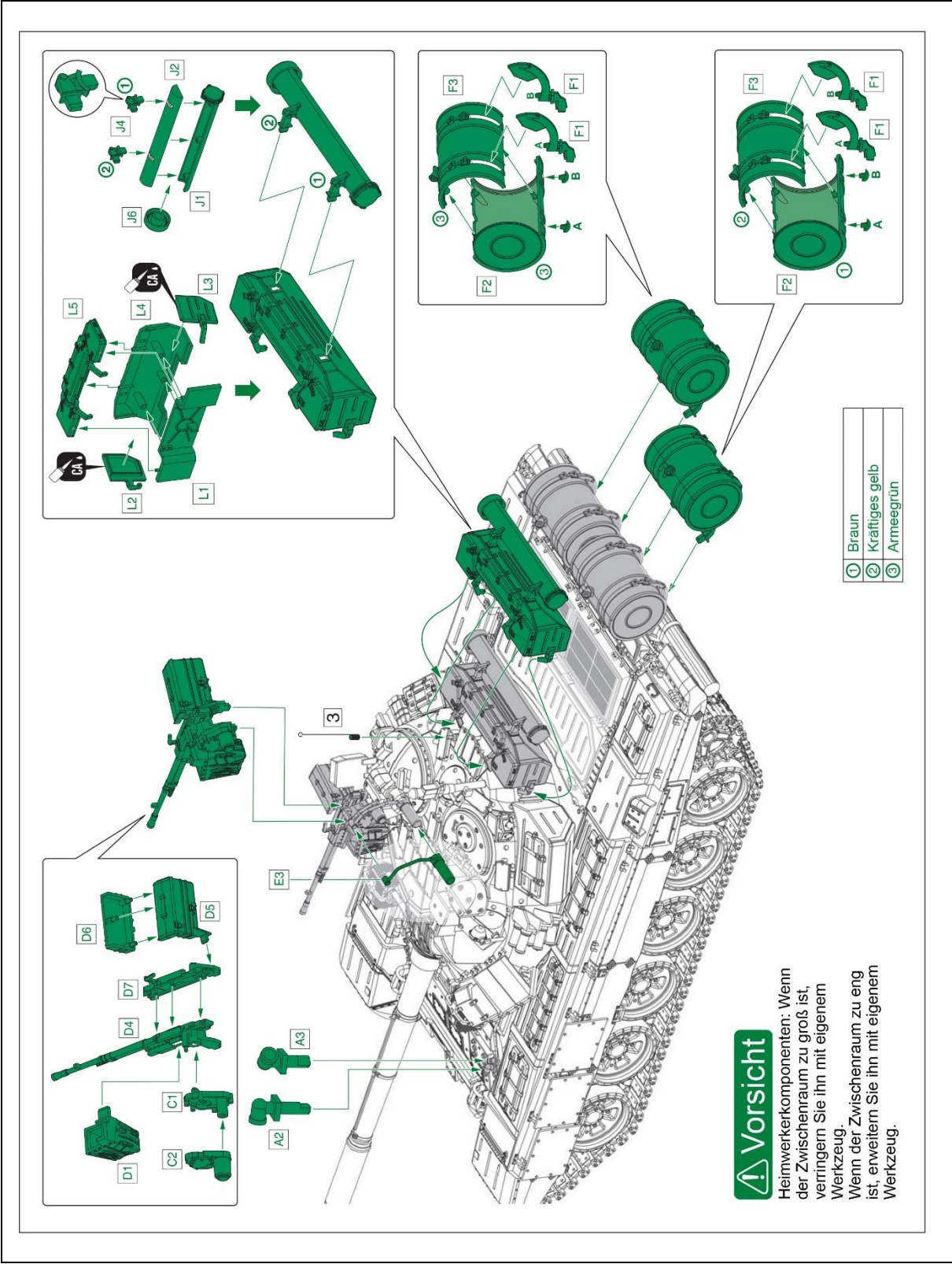

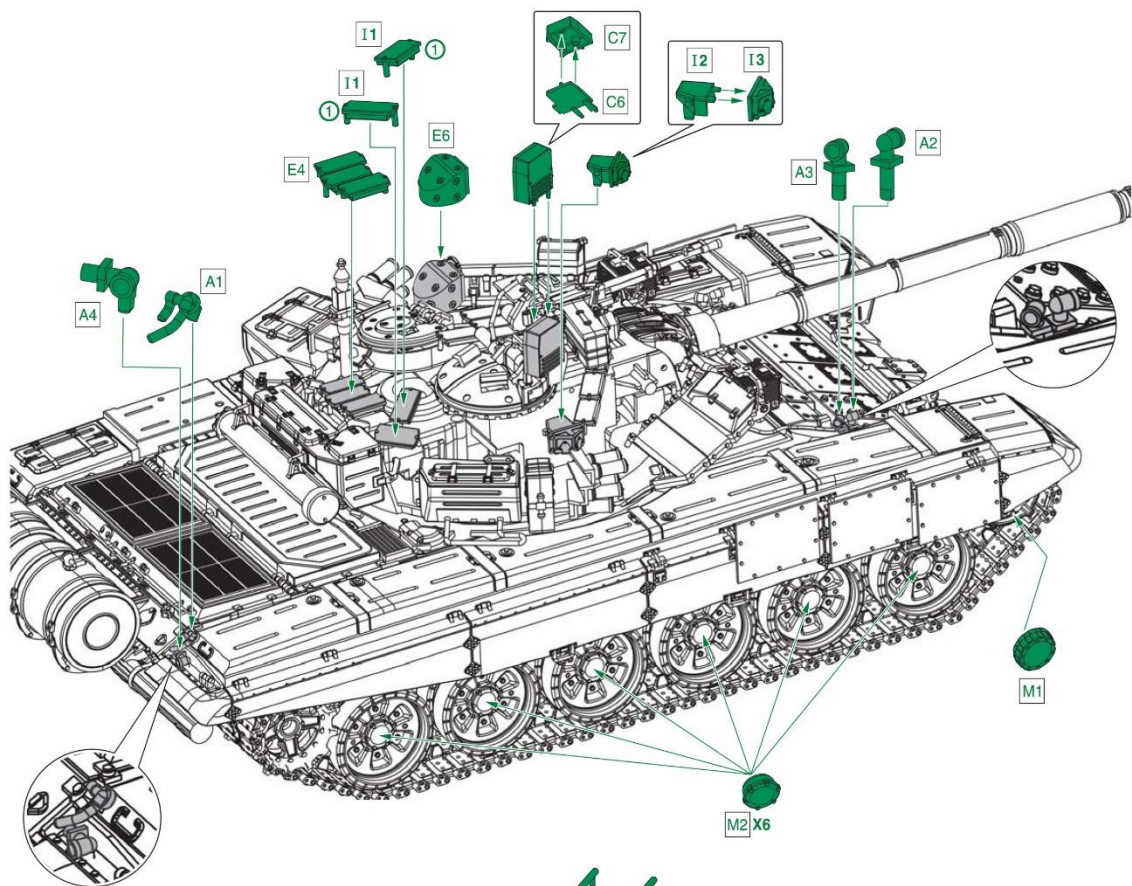

①	Braun
②	Kräftiges gelb
③	Armeegrün

**⚠ Vorsicht**

Heimwerkerkomponenten: Wenn der Zwischenraum zu groß ist, verringern Sie ihn mit eigenem Werkzeug.  
 Wenn der Zwischenraum zu eng ist, erweitern Sie ihn mit eigenem Werkzeug.

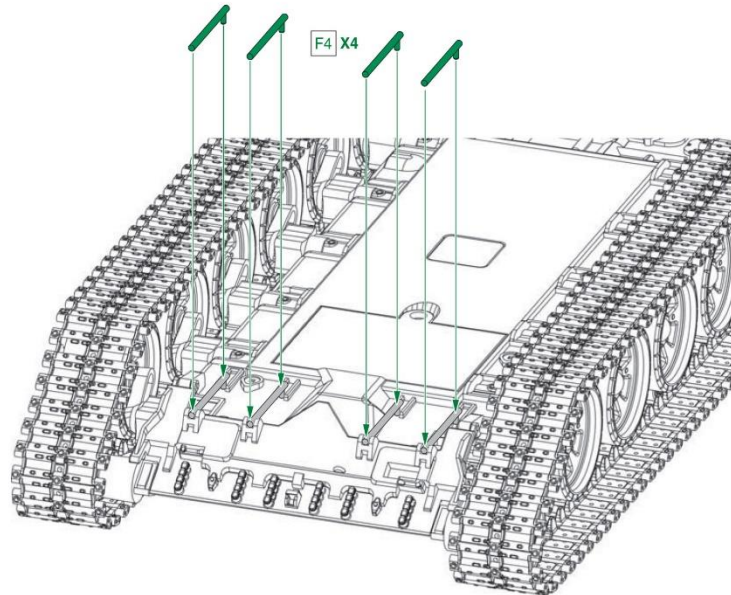

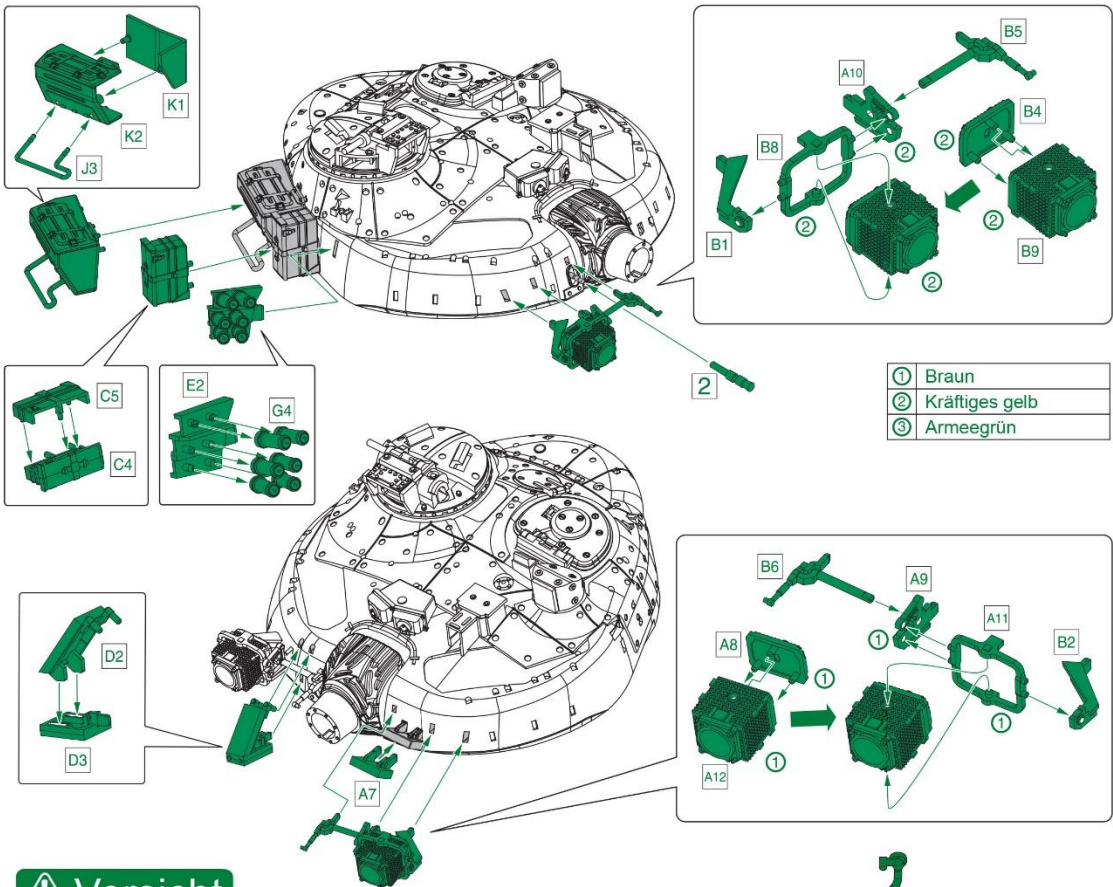

**⚠ Vorsicht**

Heimwerkerkomponenten: Wenn der Zwischenraum zu groß ist, verringern Sie ihn mit eigenem Werkzeug.  
Wenn der Zwischenraum zu eng ist, erweitern Sie ihn mit eigenem Werkzeug.

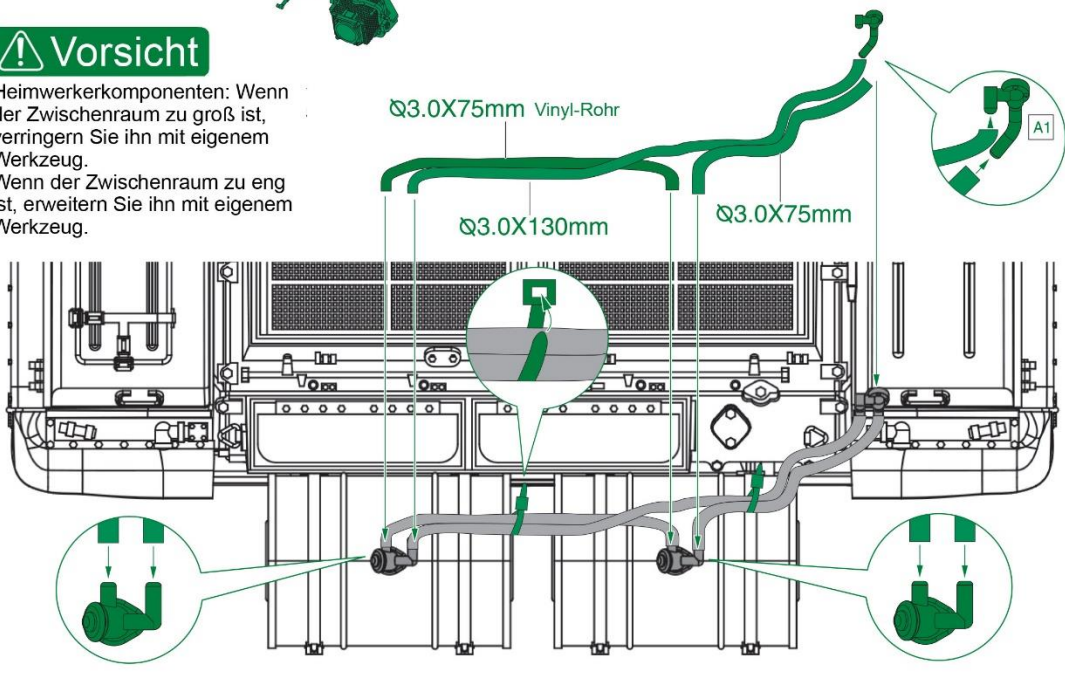

**⚠ Vorsicht**

Heimwerkerkomponenten: Wenn der Zwischenraum zu groß ist, verringern Sie ihn mit eigenem Werkzeug.  
Wenn der Zwischenraum zu eng ist, erweitern Sie ihn mit eigenem Werkzeug.

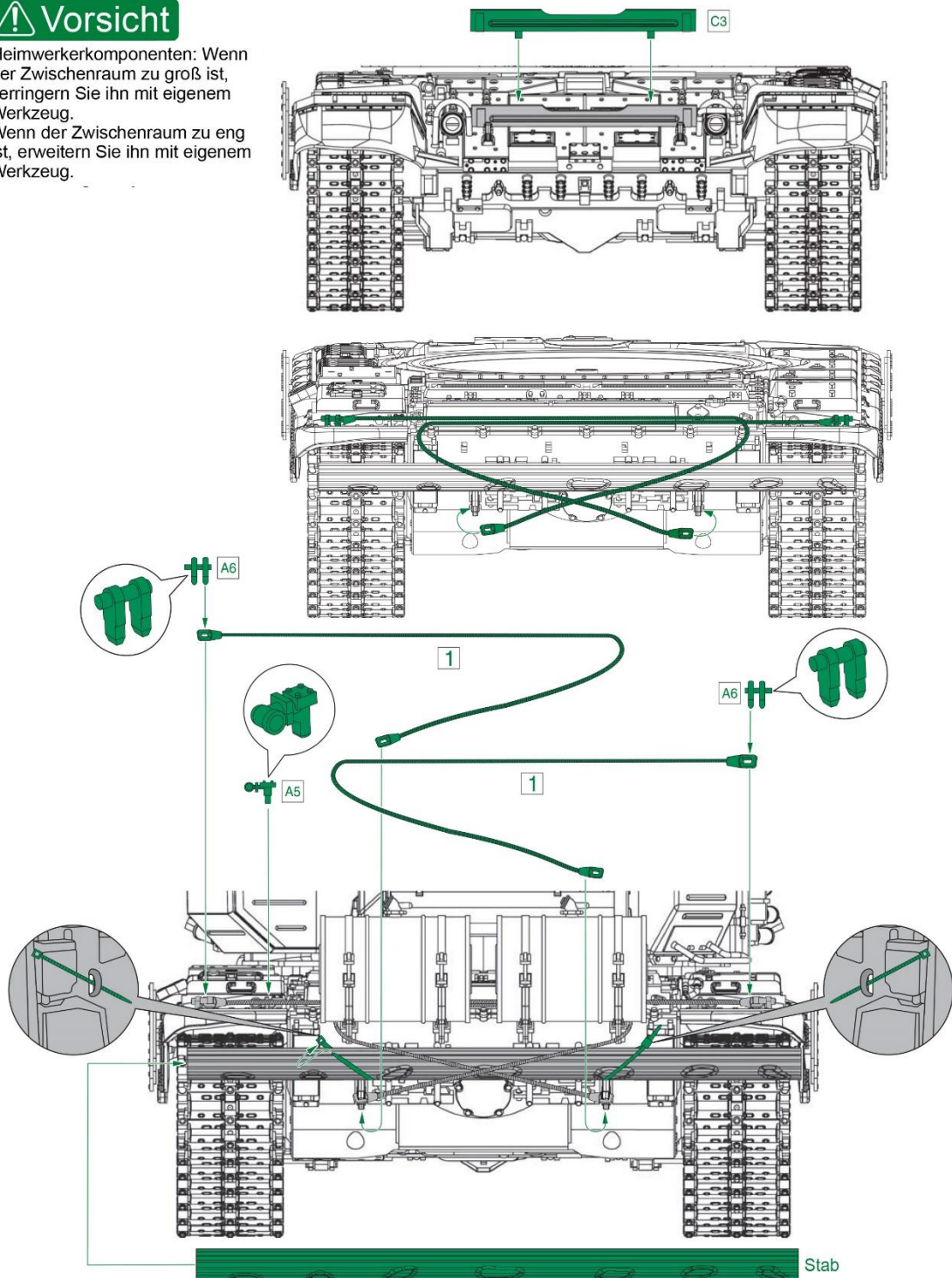



## 6 Wie man die Aufkleber festklebt.

1. Den richtigen Aufkleber vorsichtig herausnehmen und vom Papier ziehen.



2. Kleben Sie den Aufkleber auf die Position, und dann drücken Sie von einer Seite zur anderen bis zum Rand.

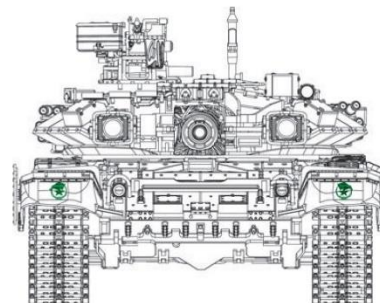
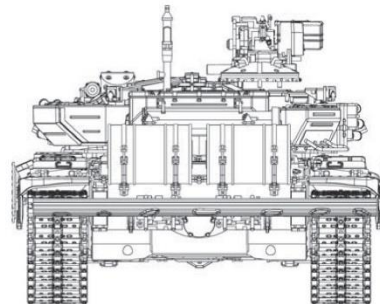
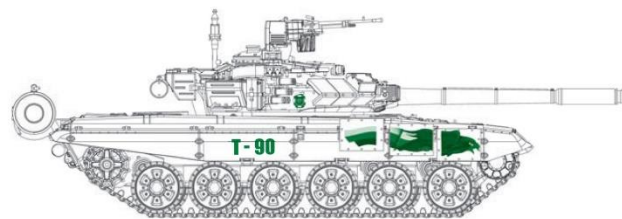
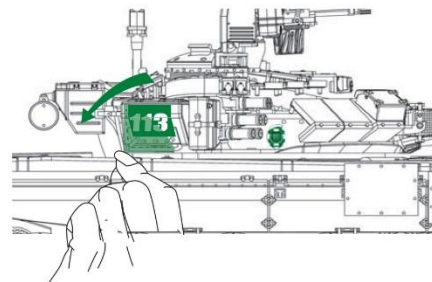
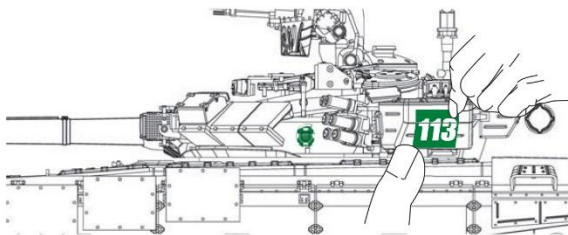

Wie gezeigt, werden die Aufkleber wie auf dem ursprünglichen Produkt aufgeklebt. Der Benutzer kann aber die Aufkleber jedoch nach Belieben anbringen.



## Besonderer Hinweis

### Bedienungsanleitung zum Rauchset

Es befindet sich ab Werk Aerosol im Panzer, Sie müssen nichts nachfüllen und können das Produkt 1 Stunde lang benutzen. (Das Aerosol ist aufgebraucht, wenn Sie innerhalb 1 Stunde einen Brandgeruch riechen, dann müssen Sie Aerosol hinzufügen, um eine Fehlfunktion des Rauchsets zu vermeiden). Fügen Sie 2 ml Aerosol hinzu. Sie müssen für jede Anwendung von ca. 1 Stunde Aerosol hinzufügen, außer bei der ersten Anwendung.

#### Vorsicht

1. Nach der Auffüllung des Aerosols muss das Ende des Tanks um 45° geneigt werden, dann kurz pausieren, damit das Aerosol die gesamte Anlage des Mittelteils überfluten kann.
2. Wenn der Akku schwach wird, der Rauch nicht mehr richtig sichtbar ist oder aufhört zu rauchen, sollten Sie den Akku sofort aufladen.
3. Wenn der Akku ausreichend voll ist, und der Rauch dünner wird, füllen Sie das Rauchöl nach, um Schäden an der Rauchanlage zu vermeiden.

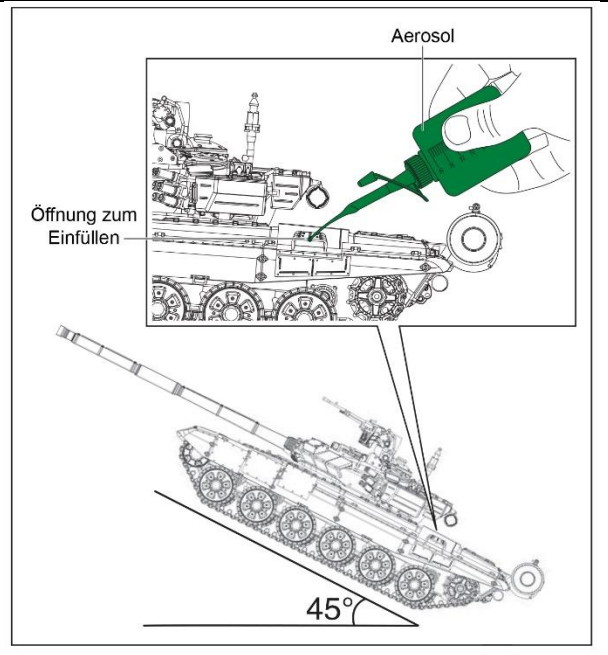

**Hinweis: Reparaturleistung für Schäden, die aus folgenden Gründen entstanden sind, werden berechnet, ob im Rahmen der Qualitätsgarantie oder nicht.**



1 Versehentliches Herabfallen oder starker Stoß, der zu Schäden am Tank oder an der Steuerung führt.



2 Wird der Panzer beim Nass oder feucht, kann es zu Fehlfunktionen oder Störungen kommen.



3 Wenn Sie den Panzer durch Schmutz, Sand Schlamm oder auf unebenen Grund fahren lassen, kann es zu Fehlfunktionen oder Störungen kommen.



4 Wenn der Panzer auf einem Teppich, Rasen oder an einem Ort mit starkem Widerstand gefahren wird, kann es zu Fehlfunktionen oder Störungen kommen.



5 Wenn Sie andere Kugeln, als die BB Kugeln in das Kanonenrohr füllen, kann es zu Fehlfunktionen oder Störungen kommen.

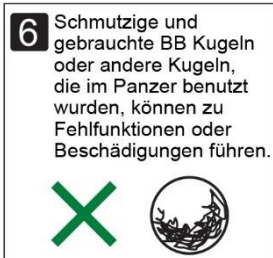

6 Schmutzige und gebrauchte BB Kugeln oder andere Kugeln, die im Panzer benutzt wurden, können zu Fehlfunktionen oder Beschädigungen führen.

7

Andere Fehlfunktionen aufgrund von Verstößen gegen die in diesem Handbuch beschriebenen Warnungen oder Vorsichtsmaßnahmen.

8

Fehlfunktionen aufgrund von Missgeschicken (umgekehrter Batterieanschluss, feuchte Teile oder Stöße)

9

Fehlfunktionen aufgrund unsachgemäßer Montage oder Umrüstung oder Verwendung von nicht spezifizierten Teilen.

10

Fehlfunktionen, die während dem Fahren, durch Stürze oder durch schlechte Lagerbedingungen verursacht werden.

11

Fehlfunktionen, die durch die Verwendung von nicht spezifizierten Batterien verursacht werden. Fahrwerks- oder Motorschäden, die durch Überfahren von Stellen mit übermäßigem Widerstand verursacht werden.

12

Sonstige Fehlfunktionen oder Ausfälle, die nicht im Rahmen unserer Qualitätsgarantie liegen.

\* Der Hersteller bietet keine Reparaturdienstleistungen für Waren an, die vom Benutzer umgebaut oder demontiert wurden.

## Elektronikbauteile

<p><b>TK-BX001</b></p>  <p>Links Rechts ø8x58mm</p>	<p><b>TK-BX002</b></p> 	<p><b>TK-BX007A</b></p>  <p>V: 6.0</p>	<p><b>TK-BX008A</b></p>  <p>V: 6.0</p>
<p>Antriebsgetriebe (Kunststoffgetriebe)</p>	<p>Schussgerät # 1 (Airsoft)</p>	<p>Antriebsgetriebe (Kunststoffgetriebe)</p>	<p>Steuergetriebe</p>
<p><b>TK-SM001B</b></p>  <p>V: 6.0S</p>	<p><b>TK-SP003</b></p>  <p>V: 5.3</p>	<p><b>TK-SP005</b></p>  <p>V: 6.1</p>	<p><b>TK-EC001D</b></p>  <p>V: 6.0S</p>
<p>Raucherzeuger</p>	<p>Lautsprechereinheit # 1 (Hoher Klang)</p>	<p>Doppellautsprechereinheit # 2 (Hoher Klang)</p>	<p>Multifunktionsschaltungseinheit (2,4 GHz)</p>
<p><b>TK-EC001E</b></p>  <p>V: 6.1S</p>	<p><b>TK-EC004D</b></p>  <p>V: 6.0</p>	<p><b>TK-EC008</b></p> 	<p><b>TK-EC010</b></p> 
<p>Multifunktionsschaltungseinheit (2,4 GHz)</p>	<p>Sendeplatine (2,4 GHz)</p>	<p>Hauptnetzschalter AN/AUS (SS-22H03 G7)</p>	<p>(Airsoft) Schießschalter # 1 (Rückstoßschalter)</p>
<p><b>TK-EC013E</b></p>  <p>IR6.0</p>	<p><b>TK-EC042</b></p>  <p>IR6.0</p>	<p><b>TK-EC018</b></p> 	<p><b>TK-EC015A</b></p> 
<p>PH-3Pol-Buchse</p>	<p>Infrarotempfänger</p>	<p>Ø 5 mm Infrarot-Sendeleitung</p>	<p>Ø 3 mm LED (weiße LED leuchtet rot)</p>
<p><b>TK-EC017</b></p> 	<p><b>TK-EC017A</b></p> 	<p><b>TK-EC021</b></p> 	<p><b>TK-EC022</b></p> 
<p>Ø 5 mm LED (weiße LED leuchtet weiß)</p>	<p>Ø 5 mm LED (weiße LED leuchtet rot)</p>	<p>2 Pol-Einkopfkabel (120 mm)</p>	<p>2 Pol-Einkopfkabel (Ø 2,1 180 / 270 mm)</p>
<p><b>TK-EC023</b></p> 	<p><b>TK-EC024</b></p> 	<p><b>TK-EC054</b></p> 	<p><b>TK-EC055</b></p> 
<p>2 Pol-Einkopfkabel (Ø 1,0 150 / 180 mm)</p>	<p>2 Pol-Einkopfkabel (Ø 1,0 320 / 430 mm)</p>	<p>3 Pol-Einkopfkabel (Ø 1,0 220 / 420 mm)</p>	<p>DuPont 2 Pol-Einkopfkabel (Ø 1,0 150 / 350 / 420 mm)</p>

## Elektronikbauteile

TK-EC028

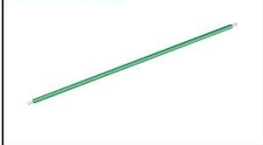

Verbindungsleitung (rot)  
90/150/310/330 mm

TK-EC029



Verbindungsleitung (schwarz)  
90/150/310/330 mm

TK-EC033



7,2 Akku Ni-MH  
2000 mAh

TK-EC034



7,2 Akku Ni-MH  
3000 mAh

TK-EC035B



7,4 V Lithium Akku  
(Doppelstecker)

TK-EC053



7,4 V Ladegerät  
(Balance Ladegerät)

TK-EC035C



Standard  
7,4 V Lithium Akku  
(eingebaute intelligente  
Schutzplatine)

TK-EC035D



Standard  
7,4 V Lithium Akku  
(eingebaute intelligente  
Schutzplatine)

TK-EC053B



USB Ladekabel

TK-EC053C



USB-Transformator

TK-EC041D



Fernsteuerung  
(Rauchedition 2,4 GHz)

## Andere Bauteile

TK-AC001



6 mm BB Kugelgeschoss

TK-AC002



Rauchöl

TK-AC005



Zubehörbox

TK-AC006



Ø 1 mm – Ø 4 mm  
hitzebeständiger Schlauch

TK-AC007



Gummistopper

TK-AC008



PVC-Matte

TK-AC009



Ziel

TK-PT3938



Aufkleber

3938-AC001C



Benutzerhandbuch

## Hop-up Optionale Teile

Die folgenden optionalen Teile für die Aufrüstung können über lokale Händler bezogen werden.

### TK-BX001B

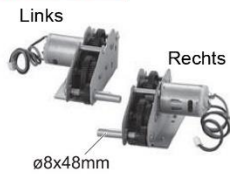

Metall-Getriebeantriebsgehäuse  
(A: Zinklegierung,  
B: Stahlgetriebebehälter)

### TK-BX001C

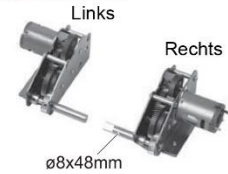

Antriebsbox Ultimate Edition  
(Vollwellenlager, Stahlgetriebe)

### J1

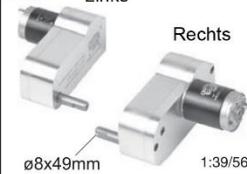

CNC Antriebsgetriebe  
(Craftsman-Serie)

### TK-MC3818



Metall-Raupenfahrzug

### TK-MDW3938



Metall-Antriebsrad (inkl.  
Schrauben, Sprungmatte)

### TK-MIW3938



Metallrollen  
(inkl. Schrauben, Lager)

### TK-BSA3938



Lagersitzanordnung  
der Antriebswelle

### TK-MMW3938



Metall-Hauptrad  
(inkl. Reifen)

### TK-MRA3938



Metall-Schwinge

### TK-HC3938



Radkappe  
(Hauptrad, Laufrad)

### CR-TL006



Schraubendreher  
(Sechskant Ø 1,5 mm)

### TK-BSM380A



Hochgeschwindigkeits-  
Kohlebürstenmotor

### TK-DSA001

## Das Lager der Antriebswellenbaugruppe wird übernommen

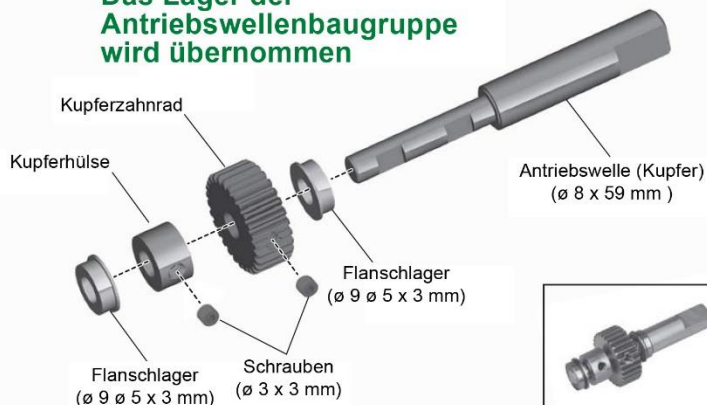

### TK-SS001



Stahlwelle

### TK-FB001



Bundbuchsen

## Wie das Lager der Antriebswelle montiert wird.

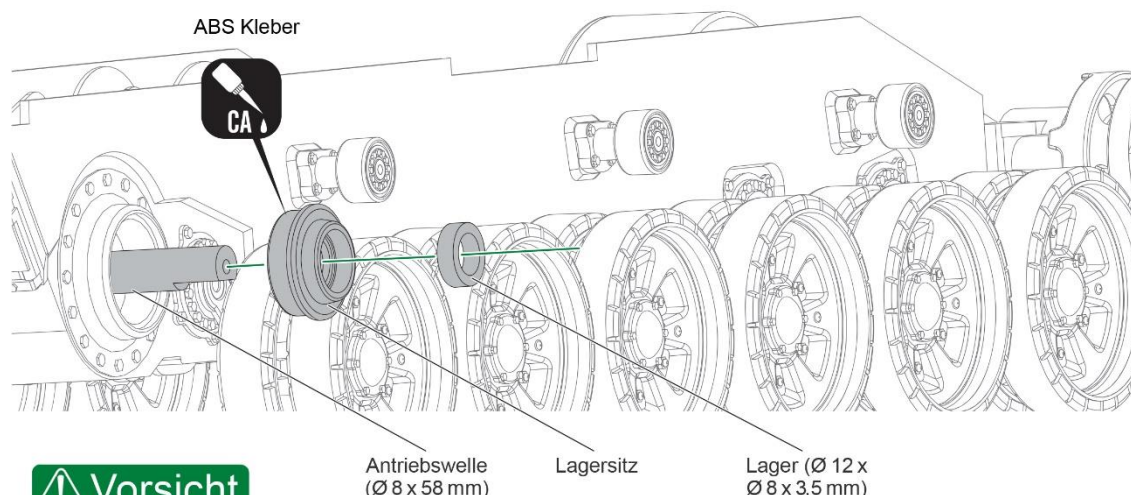

### **Vorsicht**

Die Lagersitz Baugruppe zur Antriebswelle ist nicht im Lieferumfang enthalten. Bitte kaufen Sie sie bei Bedarf separat.

## Wie Sie die Panzerketten anpassen

1. Mit dem Kreuzschraubenzieher die Laufrollen gegen den Uhrzeigersinn lösen. (Achtung: Zwischen den Laufrollenrädern und dem Nachsteller befinden sich Ausgleichsscheiben).
2. Verwenden Sie dann den Schraubendreher, um sie zu lösen, und stellen Sie den Einstellknopf für die Leerlaufräder gegen den Uhrzeigersinn ein.
3. Wenn die Kette zu locker ist, drehen Sie den Einstellknopf für die Laufräder im Uhrzeigersinn auf die entsprechende Spurspannungsposition und drehen Sie die Schraube dann im Uhrzeigersinn.
4. Wenn die Kette zu fest ist, drehen Sie den Einstellknopf der Laufräder gegen den Uhrzeigersinn auf die entsprechende Spannungsstellung der Kette und ziehen Sie die Schraube im Uhrzeigersinn an.
5. Montieren Sie die Laufräder und die Ketten richtig, die Panzerkettenspannungsverstellung ist abgeschlossen.

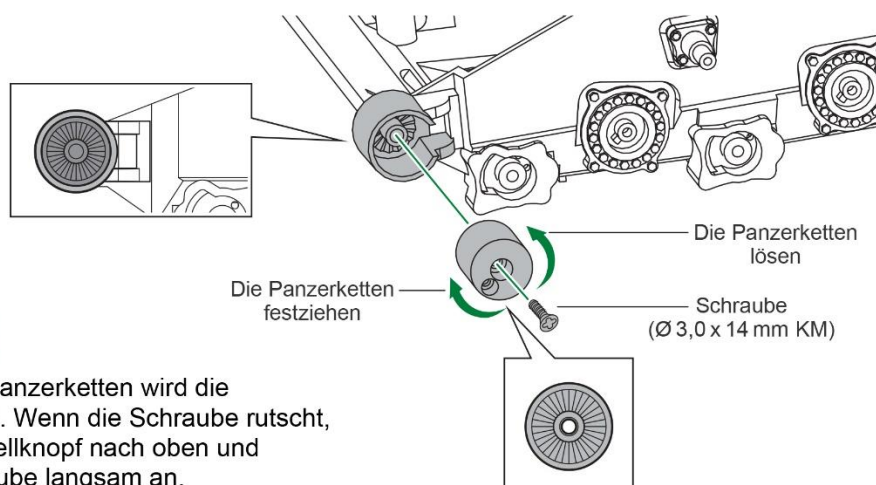

### **Vorsicht**

Beim Anziehen der Panzerketten wird die Spannung eingestellt. Wenn die Schraube rutscht, ziehen Sie den Einstellknopf nach oben und ziehen Sie die Schraube langsam an.

## RUSSIAN T-90 MBT



### Vorstellung des ferngesteuerten Gefechtspanzers RUSSIAN T-90

Während der moderne Krieg heute mehr und mehr auf Informationen und Hightech-Elektronik und Elektrowaffen angewiesen ist, spielt der Panzer nach wie vor eine zentrale Rolle bei den Bodentruppen. Bekannt für starke Antriebskraft und Massenerstörer, sind sie die ideale Waffe für Militärfans auf der ganzen Welt.

In den letzten Jahrzehnten wurden Hunderte von simulierten Panzern entwickelt und von Generationen von Menschen weltweit geschätzt. Die Technologie wird nach und nach entwickelt, angefangen von der ersten holzbetriebenen Variante über die motorisierte bis hin zur kabellosen Variante. Jetzt ist es an der Zeit, dass wir einen weiteren Durchbruch in der Geschichte der Panzermodelle anstreben.

Als Ergebnis unserer Forschungsarbeit hat ein ganz neues Modell, der RC-Kampfpanzer RUSSIAN T-90 (Maßstab 1:16) mit einem lebendigen Aussehen, sein Debüt auf dem Markt gegeben. Verglichen mit den beiden früheren Modellen 1/35 und 1/60 (Maßstab), ist dieser viel größer und simuliert mehr Details eines echten Panzers. Zudem macht der allgemein übliche Maßstab von 1/16 den Panzer realistischer und herausragender, wenn er zusammen mit anderen Modellen der gleichen Größe verwendet wird.

Der erste Punkt ist seine hervorragende Manövrierleistung. Als neuester Panzer hat er eine hohe Beweglichkeit und überschreitet die Grenzwerte der Bewegungen herkömmlicher ferngesteuerter Fahrzeuge. Außer den normalen Bewegungen, wie Vorwärtsrollen, Rückwärtsrollen, links-abbiegen und rechts abbiegen kann er Spin-Stunt und Super-Spin-Stunt mit Ketten durchführen, die einzigartige und charakteristische Bewegungen eines Panzer sind. Da der Panzer die volle R/C-Funktion verwendet, kann die Geschwindigkeit vorwärts und rückwärts gesteuert werden.

Der zweite Punkt ist der, dass sich der Turm auch seitwärts drehen lässt und die Kanone rauf und runter geht und so die tatsächlichen Zielhandlungen eines Panzers imitiert. Das starke Maschinenluftgewehr (mit Hop-up System) kann BB Kugeln ca. 25 m weit schießen. Und noch dazu können die Kugeln automatisch nachgeladen werden, wie in einem richtigen Panzer.

Der dritte Punkt ist, dass seine simulative Musik, sein simulatives Motor-Strat-up-Geräusch, sein Motorgeräusch, sein Maschinengewehrgeräusch und sein Kanonengeräusch und seine Rauchfunktion, den Benutzer persönlich vor Ort versetzt.

Es gibt eine rote Anzeigeleuchte für BB Kugeln, die nahe des direkten Ziellochs am Kampfpanzers schießen. Es leuchtet vor dem Schießen auf, zur Warnung der Leute, dass geschossen wird und macht so den Panzer zu einem richtigen Jäger.

„Fahr vorwärts! Ziel! Schieß!“ All diese Funktionen eines richtigen Panzers können mit diesem Panzer simuliert werden.

Die Farbe und das Muster des Panzers erinnert ebenso stark an einen richtigen Panzer. Die Tarnbeschichtung des Panzers macht das Fahren und Schießen interessanter. Extra entwickelt, um das Spiel attraktiver zu machen. Es gibt auch einen Panzerführer, der das Spiel attraktiver machen soll. Die handliche Steuerung ist einfach zu bedienen. Nur eine Hand reicht aus, um die Grundbewegungen des Panzers zu steuern. Und Si können es auch benutzen, um viele komplizierte Bewegungen zu steuern. So läuft und schießt beispielsweise der Panzer gleichzeitig.

Der Panzer ist mit einer wiederaufladbaren Batterie ausgestattet, während die Fernbedienung 8 x AA Batterien benötigt. Voll geladen fährt der Panzer 30 Minuten. Darüber hinaus kann der Panzer verschiedene Kristalle wechseln, so dass mehr als 1 Panzer gleichzeitig und störungsfrei laufen kann.

„Kreativität, Technologie, Qualität“ sind die 3 Slogans unseres Unternehmens für das neue Jahrhundert, die in unserer 1/16 RC Kampfpanzer-Serie umgesetzt sind. In Zukunft werden wir unser Bestes tun, um Ihnen mehr hochqualitative Produkte anzubieten.