



## **E591-003 BENUTZERHANDBUCH**

Lieber Kunde: Danke für den Kauf dieses Produktes.  
Bitte lesen Sie das Benutzerhandbuch sorgfältig, bevor Sie den Artikel benutzen.  
Bewahren Sie das Benutzerhandbuch zum Nachschlagen auf.

## **E591-003 MANUEL DE L'UTILISATEUR**

Cher client : Nous vous remercions d'avoir acheté ce produit.  
Veuillez lire attentivement le manuel d'utilisation avant d'utiliser l'article.  
Conservez le manuel d'utilisation pour toute référence ultérieure.

## **E591-003 USER MANUAL**

Dear Customer: Thank you for purchasing this product.  
Please read the user manual carefully before using the product.  
Keep the user manual for future reference.



## Einführung

Sehr geehrter Kunde,  
mit dem Kauf dieses Produktes haben Sie eine sehr gute Entscheidung getroffen. Wir sind uns sicher, dass Sie sehr viel Freude an diesem nach wenigen Handgriffen fahrbereiten Modell haben werden.  
Wir danken Ihnen und wünschen Ihnen viel Spaß.

Sie haben ein Qualitätsprodukt aus dem Hause s-idee erworben, das unseren strengen Tests und Qualitäts-Standards entspricht.

Diese Bedienungsanleitung ist Bestandteil dieses Geräts. Sie enthält wichtige Hinweise zur Inbetriebnahme und Handhabung. Bewahren Sie sie deshalb gut auf und liefern Sie sie mit, wenn Sie dieses Produkt an Dritte weitergeben.

Dieses Elektro-Modell entspricht dem heutigen Stand der Technik und erfüllt die Anforderungen der geltenden nationalen und europäischen Richtlinien. Die Konformität wurde nachgewiesen, die entsprechenden Erklärungen und Unterlagen sind beim Hersteller hinterlegt. Um diesen Zustand zu erhalten und einen gefahrlosen Betrieb sicherzustellen, müssen Sie als Anwender diese Bedienungsanleitung beachten!

Bei Fragen wenden Sie sich an die  
Tel.Nr.: +4932127243547  
oder per Email an: info@s-idee.de

Lesen Sie folgende Bedienungsanleitung vor Inbetriebnahme genau durch. Sie zeigt Ihnen nicht nur die richtige Inbetriebnahme, sondern hilft Ihnen gleichzeitig bei der Bedienung des Modells.

## Bestimmungsgemäße Verwendung

Das Produkt ist ein Modellbaufahrzeug, welches über eine Funk-Fernsteueranlage (im Lieferumfang) ferngesteuert werden kann.

**Beachten Sie, dass der Betrieb von funk-ferngesteuerten Produkten den Bestimmungen des jeweiligen Landes unterliegt.**

Die zum Modell gehörige Fernsteueranlage ist ausschließlich zur Verwendung mit Modellfahrzeugen bestimmt. Versuchen Sie nicht, sie zur funkgesteuerten Bedienung anderer Geräte einzusetzen.

## Sicherheits- und Gefahrenhinweise

**Bei Sach- und Personenschäden, die durch unsachgemäße Handhabung oder Nichtbeachtung dieser Montage- und Bedienungsanleitung verursacht werden, übernehmen wir keine Haftung.**

**In solchen Fällen, und bei Eingriffen in den Motor oder Schäden, die durch Nichtbeachten der Wartungs- und Betriebsmittelvorgabe entstanden sind, erlischt jeder Garantieanspruch.**

Um einen gefahrlosen Betrieb sicherzustellen, müssen Sie als Anwender diese Montageund Bedienungsanleitung beachten.

**Von der Garantie ausgeschlossen sind ferner normaler Verschleiß im Betrieb und Unfallschäden. Für Folgeschäden übernehmen wir keine Haftung!**

- Der unsachgemäße Betrieb kann schwerwiegende Personen- und Sachschäden verursachen.
- Lassen Sie das Verpackungsmaterial nicht achtlos liegen. Plastikfolien/-tüten, Styroporteile, etc. könnten für Kinder zu einem gefährlichen Spielzeug werden.
- Aus Sicherheits- und Zulassungsgründen (CE) ist das eigenmächtige Umbauen und/oder Verändern des Modells oder seiner Zubehörteile nicht gestattet.
- Funk-Ferngesteuerte Modelle sind kein Spielzeug. Kinder unter 14 Jahren sollten das Modell nur unter Aufsicht eines Erwachsenen benutzen.
- Gehen Sie kein Risiko ein! Ihre eigene Sicherheit und die Ihres Umfeldes liegt alleine in Ihrem verantwortungsbewussten Umgang mit dem Modell.
- Fahren Sie nur, solange Sie direkten Sichtkontakt zum Modell haben. Fahren Sie deshalb auch nicht bei Nacht.
- Fahren Sie nur, wenn Ihre Reaktionsfähigkeit uneingeschränkt gegeben ist. Müdigkeit, Alkohol- oder Medikamenten-Einfluss kann zu Fehlreaktionen führen und schwere Sachoder Personenschäden nach sich ziehen.
- Beachten Sie, dass dieses Modellfahrzeug nicht auf öffentlichen Straßen und Wegen gefahren werden darf. Betreiben Sie es nur auf privaten oder extra zu diesem Zweck ausgewiesenen Plätzen.
- Fahren Sie nicht auf Tiere oder Menschen zu.
- Fahren Sie nicht bei Regen, durch nasses Gras, Wasser, Schlamm oder Schnee. Das Modell ist nicht wasserdicht.
- Vermeiden Sie auch das Fahren bei sehr niedrigen Außentemperaturen. Bei Kälte kann der Kunststoff der Karosserie an Elastizität verlieren; dann führen auch kleine Unfälle zu Schäden am Modell.
- Prüfen Sie vor dem Betrieb stets am stehenden Modell, ob es wie erwartet auf die Fernsteuerbefehle reagiert.
- Stellen Sie vor dem Betrieb sicher, dass die Akkus im Empfänger nicht unerwartet zu schwach werden und dass Sie dadurch die Kontrolle über Ihr Modell verlieren könnten.
- Stellen Sie vor jeder Inbetriebnahme sicher, dass innerhalb der Reichweite Ihrer Sender/Empfänger-Anlage keine weiteren Modelle auf der gleichen Frequenz betrieben werden. Sie könnten die Kontrolle über Ihr Modell verlieren.
- Lassen Sie immer den Fernsteuersender eingeschaltet, solange das Modell in Betrieb ist. Zum Abstellen des Modells schalten Sie immer erst das Modell ab, dann den Sender.
- Sollten sich Fragen ergeben, die nicht mit Hilfe der Bedienungsanleitung abgeklärt werden können, so setzen Sie sich bitte mit unserer technischen Auskunft oder einem anderen Fachmann in Verbindung.
- Beachten Sie auch die Sicherheitshinweise in den einzelnen Kapiteln dieser Anleitung.

## Hinweise zum Umgang mit Akkus und Batterien

### ACHTUNG: bitte beachten

nach jeder Nutzung bitte den Akku min. 30 min abkühlen lassen, damit dieser nicht überhitzt wird. Erst dann kann der Akku erneut aufgeladen werden. Falls dies nicht beachtet wird, kann es zu einer Explosion des Akkus führen und Verletzungen und sogar zu einem Feuer führen.

Laden Sie Akkus nur unter ständiger Beaufsichtigung auf. Den Akku nur auf einer feuerfesten Unterlage aufladen. Der Hersteller übernimmt für diese Schäden keinerlei Haftung und Verantwortung darüber.

- Als Spannungsquelle dürfen nur die mitgelieferten oder bauart-ähnliche Batterien oder Akkus verwendet werden.
- Versuchen Sie keinesfalls, herkömmliche Batterien wieder aufzuladen. Dies könnte schlimmstenfalls zur Explosion führen.
- Prüfen Sie, ob tatsächlich Akkus im Gerät eingelegt sind, bevor Sie es mit dem Ladegerät verbinden.
- Mischen Sie niemals Akkus mit Batterien.
- Verwenden Sie keine Batterien oder Akkus mit unterschiedlichen Ladezuständen. Die schwächeren Akkus / Batterien (oder die Akkus mit geringerer Kapazität) könnten tiefentladen werden und somit auslaufen.
- Soll ein anderes als das mitgelieferte Ladegerät verwendet werden, so dürfen nur Ladegeräte verwendet werden die für diesen Verwendungszweck und für die technischen Spezifikationen der verwendeten Akkus geeignet sind.
- Bei längerem Nichtgebrauch sind Akkus oder Batterien im Modell und der Fernsteuerung stets zu entfernen.

### Produktmerkmale

- Elektro Modell E591-003 wie beschrieben
- Betriebsbereite Fernsteueranlage
- Elektromotor

### Lieferumfang

- Wie im gekauften Artikel beschrieben

### Wartung und Pflege

Das Modell und seine Zubehörteile dürfen nur äußerlich mit einem weichen, trockenen Tuch oder Pinsel gereinigt werden. Verwenden Sie auf keinen Fall aggressive Reinigungsmittel oder chemische Lösungen, da sonst die Oberfläche des Gehäuses beschädigt werden könnte und gesundheitsschädliche oder explosive Dämpfe entstehen könnten.

### Umwelthinweis

Sollte das Modell oder eines seiner Zubehörteile nicht mehr funktionstüchtig und eine Reparatur nicht mehr möglich sein, beachten Sie beim Entsorgen bitte die allgemein geltenden gesetzlichen Bestimmungen. Beachten Sie, dass sich Batterien oder Akkus im Modell und in der Fernbedienung befinden.

### Entsorgung von gebrauchten Batterien/Akkus



Als Endverbraucher sind Sie gesetzlich (Batterieverordnung) zur Rückgabe aller gebrauchten Batterien und Akkus verpflichtet. Eine Entsorgung über den Hausmüll ist untersagt! Schadstoffhaltige Batterien/Akkus sind mit nebenstehenden Symbolen gekennzeichnet, die auf das Verbot der Entsorgung über den Hausmüll hinweisen. Die Bezeichnungen für das ausschlaggebende Schwermetall sind Cd = Cadmium, HG = Quecksilber, Pb = Blei. Verbrauchte Batterien/Akkus/Knopfzellen können Sie unentgeltlich bei den Sammelstellen Ihrer Gemeinde, unseren Filialen oder überall dort

abgeben, wo Batterien/Akkus/Knopfzellen verkauft werden!

Sie erfüllen damit die gesetzlichen Verpflichtungen und leisten Ihren Beitrag zum Umweltschutz!

### Technische Daten

Klassifizierung RC-Elektro-Modell mit Elektromotor

Sendefrequenz 2,4 Ghz

Antrieb Elektromotor

Stromversorgung Sender 3 x Mignonzelle, Typ AA / 1,5 V nicht enthalten

Stromversorgung Antrieb Akkupack 7,4 V

### Konformitätserklärung

Hiermit erklärt s-idee, dass der Funkanlagentyp E591-003 der Richtlinie 2014/53/EU

entspricht. Der vollständige Text der EU-Konformitätserklärung ist unter [www.s-idee.de](http://www.s-idee.de) verfügbar.

Diese Bedienungsanleitung ist eine

Publikation der Fa. s-idee, Im Bühl 5, 73432 Aalen

Die ausführliche Konformitätserklärung kann jederzeit per Email unter [info@s-idee.de](mailto:info@s-idee.de) angefordert werden.



Diese Bedienungsanleitung entspricht dem technischen Stand bei Drucklegung.

Änderung in Technik und Ausstattung vorbehalten.

Copyright by s-idee.de

# Elektro- und Elektronikgeräte

## Informationen für private Haushalte

Das Elektro- und Elektronikgerätegesetz (ElektroG) enthält eine Vielzahl von Anforderungen an den Umgang mit Elektro- und Elektronikgeräten. Die wichtigsten sind hier zusammengestellt:

### 1. Getrennte Erfassung von Altgeräten

Elektro- und Elektronikgeräte, die zu Abfall geworden sind, werden als Altgeräte bezeichnet. Besitzer von Altgeräten haben diese einer vom unsortierten Siedlungsabfall getrennten Erfassung zuzuführen. Altgeräte gehören insbesondere nicht in den Hausmüll, sondern in spezielle Sammel- und Rückgabesysteme.

### 2. Batterien und Akkus sowie Lampen

Besitzer von Altgeräten haben Altbatterien und Altakkumulatoren, die nicht vom Altgerät umschlossen sind, sowie Lampen, die zerstörungsfrei aus dem Altgerät entnommen werden können, im Regelfall vor der Abgabe an einer Erfassungsstelle vom Altgerät zu trennen. Dies gilt nicht, soweit Altgeräte einer Vorbereitung zur Wiederverwendung unter Beteiligung eines öffentlich-rechtlichen Entsorgungsträgers zugeführt werden.

### 3. Möglichkeiten der Rückgabe von Altgeräten

Besitzer von Altgeräten aus privaten Haushalten können diese bei den Sammelstellen der öffentlich-rechtlichen Entsorgungsträger oder bei den von Herstellern oder Vertriebern im Sinne des ElektroG eingerichteten Rücknahmestellen unentgeltlich abgeben.

BRücknahmepflichtig sind Geschäfte mit einer Verkaufsfläche von min. 400qm für Elektro- und Elektronikgeräte sowie diejenigen Lebensmittelgeschäfte mit einer Gesamtverkaufsfläche von min. 800qm, die mehrmals pro Jahr oder dauerhaft Elektro- und Elektronikgeräte anbieten und auf dem Markt bereitstellen. Dies gilt auch bei Vertrieb unter Verwendung von Fernkommunikationsmitteln, wenn die Lager- und Versandflächen für Elektro- und Elektronikgeräte min. 400qm betragen oder die gesamten Lager- und Versandflächen min. 800qm betragen.

Vertreiber haben die Rücknahme grundsätzlich durch geeignete Rückgabemöglichkeiten in zumutbarer Entfernung zum jeweiligen Endnutzer zu gewährleisten.

Die Möglichkeit der unentgeltlichen Rückgabe eines Altgerätes besteht bei rücknahmepflichtigen Vertriebern unter anderem dann, wenn ein neues gleichartiges Gerät, das im Wesentlichen die gleichen Funktionen erfüllt, an einen Endnutzer abgegeben wird. Wenn ein neues Gerät an einen privaten Haushalt ausgeliefert wird, kann das gleichartige Altgerät auch dort zur unentgeltlichen Abholung übergeben werden; dies gilt bei einem Vertrieb unter Verwendung von Fernkommunikationsmitteln für Gerät der Kategorien 1, 2 oder 4 gemäß § 2 Abs. 1 ElektroG, nämlich „Wärmeüberträger“, „Bildschirmgeräte“ oder Großgeräte (letztere mit mindestens einer äußeren Abmessung über 50 cm). Zu einer entsprechenden Rückgabe-Absicht werden Endnutzer beim Abschluss eines Kaufvertrages befragt. Außerdem besteht die Möglichkeit der unentgeltlichen Rückgabe bei Sammelstellen der Verreiber unabhängig vom Kauf eines neuen Gerätes für solche Altgeräte, die in keiner äußeren Abmessung größer als 25cm sind, und zwar beschränkt auf drei Altgeräte pro Geräteart.

### 4. Datenschutz-Hinweis

Altgeräte enthalten häufig sensible personenbezogene Daten. Dies gilt insbesondere für Geräte der Informations- und Telekommunikationstechnik wie Computer, Smartphones, Speicherkarten. Bitte beachten Sie in Ihrem eigenen Interesse, dass für die Löschung der Daten auf den zu entsorgenden Altgeräten jeder Endnutzer selbst verantwortlich ist.

### 5. Bedeutung des Symbols „durchgestrichene Mülltonne“



Das auf Elektro- und Elektronikgeräten regelmäßig abgebildete Symbol einer durchgestrichenen Mülltonne weist darauf hin, dass das jeweilige Gerät am Ende seiner Lebensdauer getrennt vom unsortierten Siedlungsabfall zu erfassen ist.



Artikelnummer.: E591-003

Material: Kunststoff, Metall und elektronische Komponenten

Autobatterie: 1 x 7,4 V AA-Akku

Batterien für die Fernbedienung: 3 x 1,5 V AA-Batterien (nicht enthalten)

## Einführung zur Fernbedienung

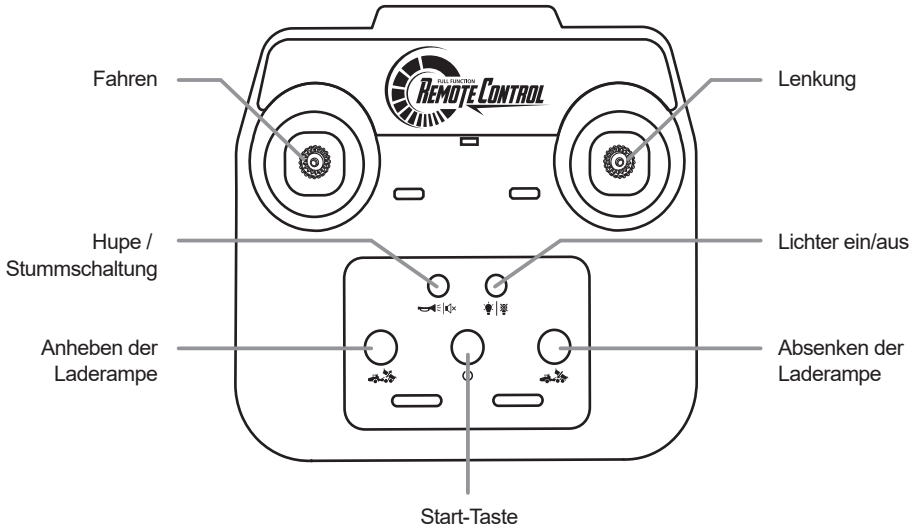

## Einsetzen der Batterien

1. Entfernen Sie die Batteriefachabdeckung auf der Rückseite der Fernbedienung. Legen Sie 3 x 1,5 V AA-Batterien mit der richtigen Polarität in das Batteriefach ein. Setzen Sie die Batteriefachabdeckung wieder ein und befestigen Sie sie mit den Schrauben (Bild. A01).
2. Die Batteriefachabdeckung auf der Rückseite des Fahrzeugs entfernen. Legen Sie eine wiederaufladbare 7,4-V-Batterie polungsrichtig in das Batteriefach ein. Setzen Sie die Batteriefachabdeckung wieder ein und befestigen Sie sie mit den Schrauben (Bild. A02).

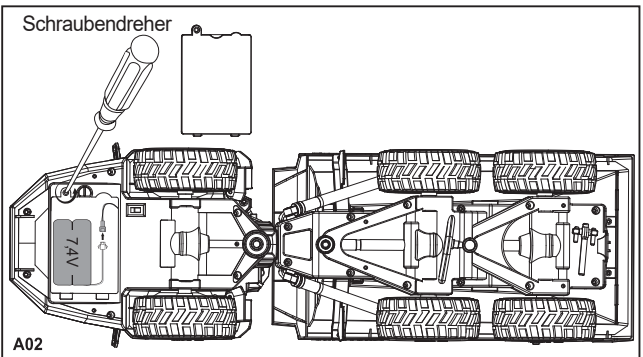
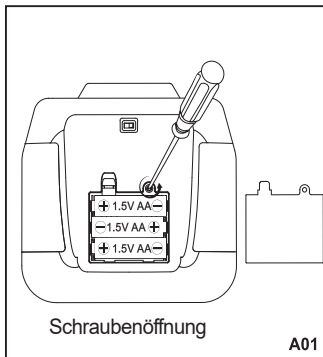

## Aufladen

### Aufladen des Akkus



Standard-Spannungsausgang ist 5V

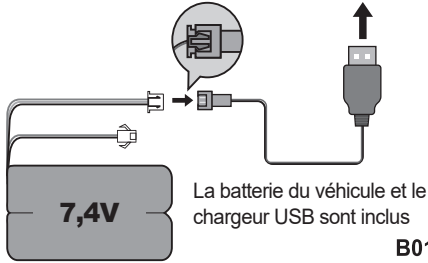

### Vorsicht!

- Schalten Sie das Gerät immer aus und entfernen Sie die Batterie, wenn das Fahrzeug nicht in Gebrauch ist oder gelagert wird. Der Ladevorgang der Fahrzeugbatterie dauert etwa 3 Stunden. Laden Sie nicht länger als 8 Stunden.
- Bewahren Sie das Ladekabel ordnungsgemäß auf und verwenden Sie es nicht mit anderen Batterien. Die Kontrollleuchte leuchtet, wenn das USB-Ladegerät an den Stromausgang angeschlossen ist.
- Schließen Sie den Akku an das USB-Ladegerät an und die Anzeigeleuchte beginnt zu blinken, um anzuzeigen, dass der Akku geladen wird.
- Wenn die Anzeigeleuchte erlischt, trennen Sie den Akku vom Ladegerät ( Bild B01).

## Vorsichtsmaßnahmen bei der Verwendung des Akkus

1. Die Batterien müssen bei der ersten Verwendung aufgeladen werden.
2. Die wiederaufladbaren Batterien sollten vor dem Aufladen aus dem Spielzeug entfernt werden.
3. Die Ladezeit für die Spielzeugbatterien beträgt ca 3 Stunden. Bitte laden Sie nicht länger als 8 Stunden.
4. Die Batterien müssen mit der richtigen Polarität eingelegt werden.
5. Nicht wiederaufladbare Batterien können nicht wieder aufgeladen werden.
6. Wiederaufladbare Batterien sollten nur unter Aufsicht von Erwachsenen aufgeladen werden.
7. Mischen Sie nicht verschiedene Batterietypen oder alte und neue Batterien.
8. Verbrauchte Batterien sind aus dem Spielzeug zu entfernen.
9. Das Spielzeug darf nicht an mehr als die empfohlene Anzahl von Stromquellen angeschlossen werden.
10. Die Stromanschlüsse dürfen nicht kurzgeschlossen werden.
11. Überprüfen Sie Batterien, Kabel, Stecker, Gehäuse und andere Teile regelmäßig. Wenn sie beschädigt sind, dürfen sie nicht verwendet werden.

## Inhalt



■ Ferngesteuertes LKW



■ 2.4GHz Sender

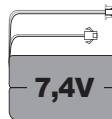

■ 7,4V Akku

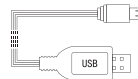

■ USB-Ladegerät



■ Benutzerhandbuch

## 2.4GHz 2.4GHz-Kopplung

1. Legen Sie die Batterie in das Fahrzeug und die Fernbedienung ein. Schalten Sie die Stromversorgung der Fernbedienung und des Fahrzeugs ein. Der Kopplungsvorgang beginnt automatisch. Die Anzeigeleuchte der Fernbedienung erlischt und zeigt damit an, dass der Kopplungsvorgang erfolgreich war. (Bild C01).
2. Die Fernbedienung kann jeweils nur mit einem Fahrzeug gekoppelt werden. Jedes Gerät verfügt über ein störungsfreies System.
3. Um die Fernbedienung und das Fahrzeug erneut zu koppeln, starten Sie einfach die Fernbedienung und das Fahrzeug neu.

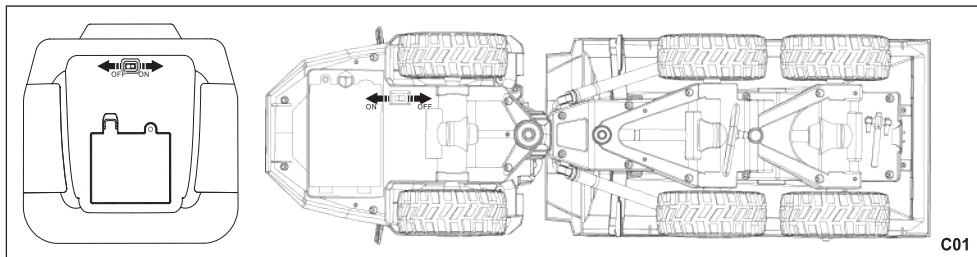

## Fahrzeugstart

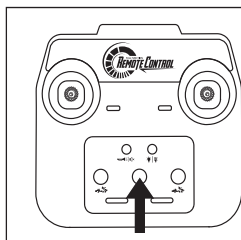

### Starttaste

Um das Fahrzeug einzuschalten, halten Sie die Starttaste gedrückt. Das Fahrzeug gibt einen Signalton ab, um anzuzeigen, dass der Leerlaufmodus aktiviert wurde. Um das Fahrzeug auszuschalten, drücken Sie die Starttaste erneut.

## Bedienelemente für Ton und Licht

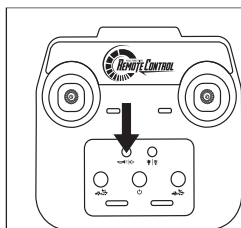

### Normal/still

Die Soundfunktion funktioniert, wenn das Fahrzeug eingeschaltet ist. Die Taste drücken, um einen Hupton zu erzeugen. Gedrückt halten, um den Ton auszuschalten.

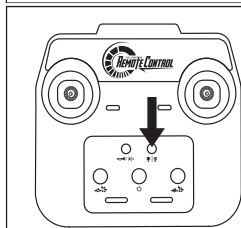

### Licht ein/aus

Drücken Sie diese Taste, um die Arbeitsscheinwerfer ein- und auszuschalten.

## Taste für die Lenkradverstellung am Vorderrad

Verwenden Sie die Taste für die Lenkradverstellung, um das Lenkrad entsprechend einzustellen.

Versatz nach rechts

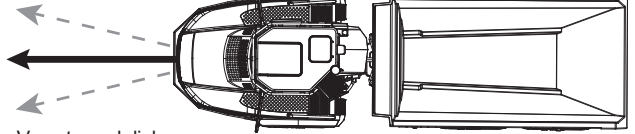

Versatz nach links

### Trimmung der Lenkung - linke Richtung

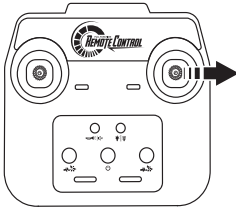
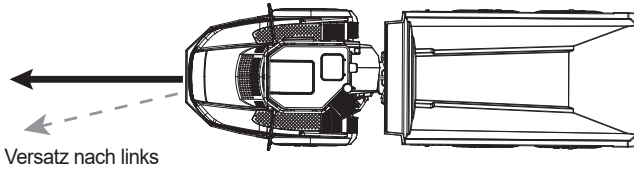

Verwenden Sie die Taste für die Lenkradtrimmung auf der rechten Seite.

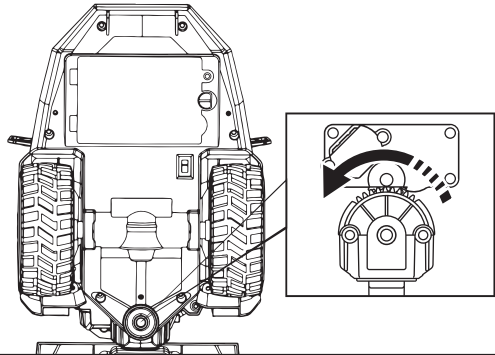

### Trimmung der Lenkung - rechte Richtung

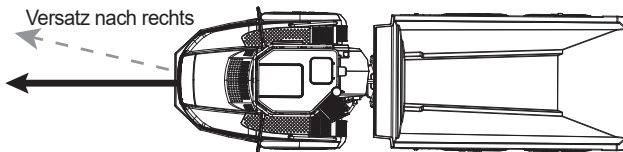

Verwenden Sie die Taste für die Lenkradtrimmung auf der linken Seite.

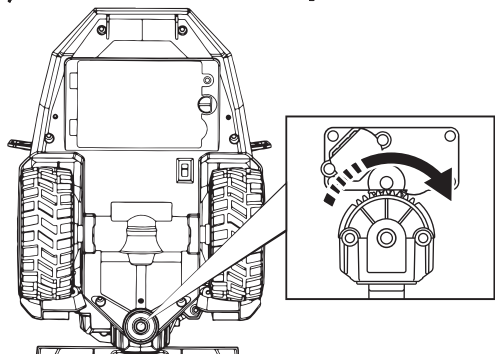

# Gebrauchsanweisung

## Anheben des Bettes

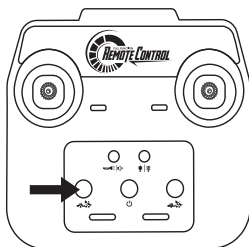

Halten Sie die Taste zum Anheben des Bettes gedrückt, um es anzuheben.

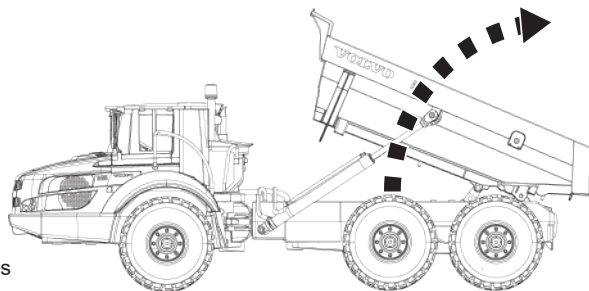

## Absenken des Bettes

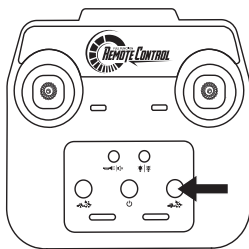

Um das Bett abzusenken, halten Sie die Taste zum Absenken des Bettes gedrückt.

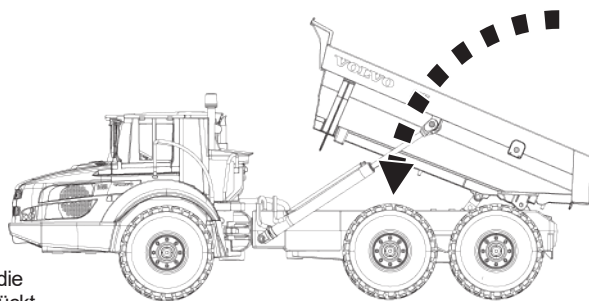

# Gebrauchsanweisung in voller Größe

## Vorwärts



Vorwärts

Verwenden Sie den Steuerknüppel, um die Vorwärtsbewegung zu steuern.

## Rückwärts

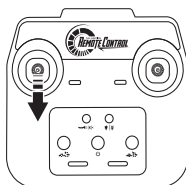

Rückwärts

Verwenden Sie den Joystick, um die Rückwärtsbewegung zu steuern.

## Links abbiegen

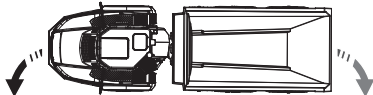
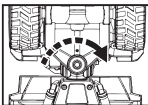
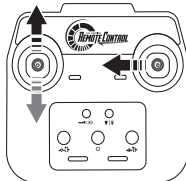

Nach links abbiegen

Verwenden Sie das Lenkrad, um die Fahrtrichtung des Fahrzeugs zu steuern.

## Rechts abbiegen

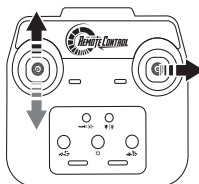

Nach rechts abbiegen

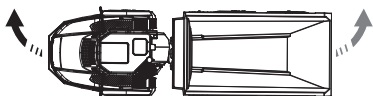

Verwenden Sie das Lenkrad, um die Fahrtrichtung des Fahrzeugs zu steuern.

## Fehlersuche

| Problem   | Ursache   | Lösung  |
|---|---|---|
| Das Fernbedienungslicht leuchtet nicht auf.             | Zu niedrige Batteriespannung oder falsche Polarität der Batterie. | Tauschen Sie die Batterie entsprechend der richtigen Polarität aus.                             |
| Die Fernbedienungsleuchte blinkt lange Zeit.            | Die Frequenz stimmt nicht überein.                                | Schalten Sie das Gerät aus und wieder ein.  |
| Das Fahrzeug reagiert nicht.                            | Die Spannung der Fahrzeugbatterie ist zu niedrig.                 | Laden Sie den Akku wieder auf.  |
|   | Die Frequenz stimmt nicht überein.                                | Schalten Sie das Gerät aus und wieder ein.  |
| Das Fahrzeug bleibt während der Fahrt plötzlich stehen. | Batteriestrom zu hoch oder zu niedrig.                            | Starten Sie die Fernsteuerung und das Fahrzeug neu.   |
| Das Fahrzeug bewegt sich zu langsam.                    | Niedrige Batteriespannung.  | Tauschen Sie die Batterie der Funksteuerung aus oder laden Sie die Fahrzeugbatterie wieder auf. |

## Hinweis

1. Spielen Sie mit diesem Spielzeug nicht auf der Straße oder in überfüllten Gebieten, um Gefahren zu vermeiden.
2. Spielen Sie mit diesem Produkt nicht in stehendem Wasser, da dies zu einem Kurzschluss und einer Beschädigung des Stromkreises führen kann.
3. Die Oberfläche dieses Produkts sollte sauber gehalten werden. Wenn es schmutzig ist, wischen Sie Flecken mit einem sauberen, weichen Tuch von der Oberfläche des Spielzeugs;
4. Die Geschwindigkeit des Fahrzeugs verlangsamt sich während des Betriebs beträchtlich, und der Akku kann leer sein. Bitte laden Sie ihn rechtzeitig auf.



geprüft nach internationalen Standards.



**Warnung:**

Ursprungsland: China

nicht geeignet für  
Kinder  
unter 3 Jahren  
enthält Kleinteile



**WARNUNG:**

**Erstickungsgefahr** – kleine Teile  
Nicht für Kinder unter 3 Jahren.

DIE SPEZIFIZIERUNGEN UND FARBEN  
DER INHALTE KÖNNEN VOM FOTO  
ABWEICHEN.



**MADE IN CHINA**

## Introduction

Cher client, e,

En achetant ce produit, vous avez pris une très bonne décision. Nous sommes certains que vous aurez beaucoup de plaisir à utiliser ce modèle qui est prêt à rouler après quelques manipulations.

Nous vous remercions et vous souhaitons beaucoup de plaisir.

Vous avez acheté un produit de qualité de la maison s-idee, qui répond à nos tests et normes de qualité très stricts.

Ce mode d'emploi fait partie intégrante de cet appareil. Il contient des informations importantes sur la mise en service et la manipulation. Conservez-le donc précieusement et fournissez-le si vous cédez ce produit à un tiers.

Ce modèle électrique est conforme à l'état actuel de la technique et répond aux exigences des directives nationales et européennes en vigueur. La conformité a été prouvée, les déclarations et documents correspondants sont déposés par le fabricant. Afin de maintenir cet état et d'assurer un fonctionnement sans danger, vous devez, en tant qu'utilisateur, lire ce document. respecter le mode d'emploi !

Si vous avez des questions, veuillez contacter le  
numéro de téléphone : +4932127243547  
ou par e-mail à : info@s-idee.de

Lisez attentivement le mode d'emploi suivant avant la mise en service. Il vous montre non seulement la mise en service correcte, mais vous aide en même temps à l'utiliser.

## Utilisation prévue

Le produit est un modèle réduit de véhicule qui peut être télécommandé à l'aide d'un système de radiocommande (inclus dans la livraison).

**Veillez noter que l'utilisation de produits radiocommandés est soumise aux dispositions en vigueur dans le pays concerné.**

Le système de radiocommande fourni avec le modèle est exclusivement destiné à être utilisé avec des modèles réduits de véhicules. N'essayez pas de l'utiliser pour commander par radio d'autres appareils.

## Consignes de sécurité et de danger

**Nous déclinons toute responsabilité en cas de dommages matériels ou corporels causés par une manipulation incorrecte ou le non-respect de ces instructions de montage et d'utilisation. Dans de tels cas, ainsi qu'en cas d'intervention sur le moteur ou de dommages dus à la non-observation des consignes d'entretien et de maintenance.**

le non-respect des consignes d'entretien et d'utilisation, tout droit à la garantie est annulé.

**Pour garantir un fonctionnement sans risque, l'utilisateur doit respecter les présentes instructions de montage et d'utilisation.**

**Sont également exclus de la garantie l'usure normale en cours de fonctionnement et les dommages accidentels. Nous déclinons toute responsabilité en cas de dommages consécutifs !**

- Une utilisation non conforme peut entraîner de graves dommages corporels et matériels.
- Ne laissez pas le matériel d'emballage traîner négligemment. Les films/sacs en plastique, les pièces en polystyrène, etc. pourraient devenir des jouets dangereux pour les enfants.
- Pour des raisons de sécurité et d'homologation (CE), il est interdit de transformer et/ou de modifier le modèle ou ses accessoires de son propre chef.
- Les modèles radiocommandés ne sont pas des jouets. Les enfants de moins de 14 ans ne devraient utiliser le modèle que sous la surveillance d'un adulte.
- Ne prenez pas de risques ! Votre propre sécurité et celle de votre entourage reposent uniquement sur votre utilisation responsable du modèle.
- Ne roulez que tant que vous avez un contact visuel direct avec le modèle. Ne conduisez donc pas de nuit.
- Ne conduisez que si votre capacité de réaction est illimitée. La fatigue, l'influence de l'alcool ou de médicaments peuvent provoquer des réactions erronées et entraîner de graves dommages matériels ou corporels.
- Notez que ce modèle réduit de véhicule ne doit pas être conduit sur les routes et chemins publics. Ne l'utilisez que sur des terrains privés ou spécialement désignés à cet effet.
- Ne roulez pas vers des animaux ou des personnes.
- Ne roulez pas sous la pluie, dans l'herbe mouillée, l'eau, la boue ou la neige. Ce modèle n'est pas étanche.
- Évitez également de rouler lorsque la température extérieure est très basse. Par temps froid, le plastique de la carrosserie peut perdre de son élasticité ; même de petits accidents peuvent alors endommager le modèle.
- Avant l'utilisation, vérifiez toujours sur le modèle à l'arrêt s'il réagit comme prévu aux ordres de télécommande.
- Assurez-vous avant l'utilisation que les batteries du récepteur ne deviennent pas trop faibles de manière inattendue, ce qui pourrait vous faire perdre le contrôle de votre modèle.
- Avant chaque mise en service, assurez-vous qu'aucun autre modèle ne fonctionne sur la même fréquence dans la portée de votre installation émetteur/récepteur. Vous pourriez perdre le contrôle de votre modèle.
- Laissez toujours l'émetteur de la télécommande allumé tant que le modèle est en fonctionnement. Pour arrêter le modèle, éteignez toujours d'abord le modèle, puis l'émetteur.
- Si vous avez des questions qui ne peuvent pas être résolues à l'aide du mode d'emploi, veuillez contacter notre service de renseignements techniques ou un autre spécialiste.
- Veuillez également tenir compte des consignes de sécurité figurant dans les différents chapitres de ce mode d'emploi.



## Remarques sur la manipulation des batteries et des piles

### ATTENTION :

Après chaque utilisation, laissez refroidir la batterie pendant au moins 30 minutes pour éviter qu'elle ne surchauffe. Ce n'est qu'ensuite que la batterie peut être rechargée. Si vous ne respectez pas cette consigne, vous risquez de faire exploser la batterie et de vous blesser, voire de provoquer un incendie.

**Ne rechargez les batteries que sous surveillance permanente. Ne chargez la batterie que sur une surface résistante au feu. Le fabricant n'assume aucune responsabilité pour ces dommages.**

- Seules les piles ou les accumulateurs fournis ou de type similaire doivent être utilisés comme source d'alimentation.
- N'essayez en aucun cas de recharger des piles classiques. Cela pourrait, dans le pire des cas, entraîner une explosion. Vérifiez que les piles sont bien installées dans l'appareil avant de le connecter au chargeur.
- Ne mélangez jamais des accumulateurs et des piles.
- N'utilisez pas de piles ou d'accumulateurs ayant des niveaux de charge différents. Les accumulateurs / piles les plus faibles (ou les accumulateurs à de plus faible capacité) pourraient être profondément déchargés et donc couler.
- Si un autre chargeur que celui fourni doit être utilisé, seuls les chargeurs adaptés à cet usage et aux spécifications techniques des accumulateurs utilisés doivent être utilisés.
- En cas de non-utilisation prolongée, les accus ou les batteries du modèle et de la radiocommande doivent toujours être retirés.

### Caractéristiques du produit

- Modèle électrique E591-003 tel que décrit
- Système de télécommande prêt à l'emploi
- Moteur électrique

### Contenu de la livraison

- comme dans celui que vous avez acheté

### Maintenance et entretien

Le modèle et ses accessoires ne doivent être nettoyés que de l'extérieur avec un chiffon doux et sec ou un pinceau. N'utilisez en aucun cas des produits de nettoyage agressifs ou des solutions chimiques, car la surface du boîtier pourrait être endommagée et des vapeurs nocives ou explosives pourraient se dégager.

### Avertissement environnemental

Si le modèle ou l'un de ses accessoires n'est plus en état de fonctionnement et qu'une réparation n'est plus possible, veuillez respecter les dispositions légales générales en vigueur lors de l'élimination. Notez que des piles ou des accumulateurs se trouvent dans le modèle et dans la télécommande.

### Élimination des piles usagées/piles rechargeables



En tant qu'utilisateur final, vous êtes légalement tenu (Ordonnance relative à l'élimination des piles usagées) de rapporter toutes les piles et les accumulateurs usagés. Il est interdit de les jeter avec les ordures ménagères !

Les piles/accumulateurs contenant des substances nocives sont marqués des symboles ci-contre, qui indiquent l'interdiction de les jeter avec les ordures ménagères. Les désignations du métal lourd déterminant sont Cd = cadmium, HG = mercure, Pb = plomb. Vous pouvez remettre gratuitement les

piles/accumulateurs/piles-boutons usagés aux points de collecte de votre commune, à nos filiales ou partout où des piles/accumulateurs/piles-boutons sont vendus !

Vous remplissez ainsi les obligations légales et contribuez à la protection de l'environnement !

### Caractéristiques techniques

Classification Modèle électrique RC avec moteur électrique

Fréquence d'émission 2,4 Ghz

Propulsion moteur électrique

Alimentation émetteur 3 x piles mignon, type AA / 1,5 V non incluses

Alimentation électrique de la propulsion Pack d'accus 7,4 V

### Déclaration de la conformité

Par la présente, s-idee déclare que le type d'équipement radio E591-003 est conforme à la directive 2014/53/EU. Le texte complet de la déclaration de conformité UE est disponible sur [www.s-idee.de](http://www.s-idee.de). Ce mode d'emploi est une publication de la société s-idee, Im Bühl 5, 73432 Aalen La déclaration de conformité détaillée peut être demandée à tout moment par courriel à l'adresse [info@s-idee.de](mailto:info@s-idee.de).



Ce mode d'emploi correspond à l'état technique au moment de l'impression.

Sous réserve de modification de la technique et de l'équipement.

Droits d'auteur par [s-idee.de](http://s-idee.de)

## Appareils électriques et électroniques

### Informations pour les ménages privés

La loi sur les appareils électriques et électroniques (ElektroG) contient un grand nombre d'exigences concernant la manipulation des appareils électriques et électroniques. Les plus importantes sont résumées ici :

#### 1. Collecte sélective des déchets d'équipements

Les équipements électriques et électroniques qui sont devenus des déchets sont appelés "déchets". Les détenteurs de ces Les propriétaires d'appareils usagés sont tenus de les faire collecter séparément des déchets municipaux non triés. Les appareils usagés ne doivent notamment pas être jetés avec les ordures ménagères, mais déposés dans des systèmes de collecte et de retour spéciaux.

#### 2. Les piles et accumulateurs ainsi que les lampes

En règle générale, les détenteurs d'appareils usagés sont tenus de séparer de l'appareil usagé, avant de le remettre à un point de collecte, les piles et accumulateurs usagés qui ne sont pas enfermés dans l'appareil usagé ainsi que les lampes qui peuvent en être retirées sans être détruites. Cette disposition ne s'applique pas lorsque les appareils usagés font l'objet d'une préparation en vue de leur réutilisation avec la participation d'un organisme de droit public chargé de l'élimination des déchets.

#### 3. Possibilités de retour des appareils usagés

Les détenteurs d'appareils usagés provenant de ménages privés peuvent les remettre gratuitement aux points de collecte des organismes de droit public chargés de l'élimination des déchets ou aux points de reprise mis en place par les fabricants ou les distributeurs au sens de la loi sur les appareils électriques.

Les magasins d'équipements électriques et électroniques d'une surface de vente d'au moins 400 m<sup>2</sup> sont tenus de reprendre les déchets.

ainsi que les magasins d'alimentation d'une surface de vente totale d'au moins 800 m<sup>2</sup> qui proposent et mettent à disposition sur le marché plusieurs fois par an ou proposent et mettent à disposition sur le marché des équipements électriques et électroniques de manière permanente. Cela s'applique également en cas de distribution par des moyens de communication à distance, si les zones de stockage et d'expédition des équipements électriques et électroniques sont d'au moins 400 mètres carrés ou si les zones de stockage et d'expédition totales sont d'au moins 800 mètres carrés. Les distributeurs doivent en principe garantir la reprise par des possibilités de retour appropriées à une distance raisonnable de l'utilisateur final concerné.

La possibilité de reprendre gratuitement un ancien appareil existe pour les distributeurs qui sont tenus de le reprendre, entre autres, si un nouvel appareil du même type et remplissant essentiellement les mêmes fonctions est fourni à un utilisateur final. Si un nouvel appareil est livré à un ménage privé, les DEEE similaires peuvent également y être remis gratuitement pour être collectés ; ceci s'applique en cas de distribution par communication à distance d'appareils des catégories 1, 2 ou 4 selon l'article 2, paragraphe 1, de l'ElektroG, à savoir les "transmetteurs de chaleur", les "équipements à écran de visualisation" ou les gros appareils (ces derniers ayant au moins une dimension extérieure supérieure à 50 cm). Les utilisateurs finaux sont interrogés sur leur intention de retourner ces équipements lorsqu'ils concluent un contrat d'achat. En outre, il existe une possibilité de reprise gratuite aux points de collecte des distributeurs, indépendamment de l'achat d'un nouvel appareil, pour ces déchets d'appareils dont l'une des dimensions extérieures ne dépasse pas 25 cm, dans la limite de trois déchets d'appareils par type d'appareil.

#### 4. Note sur la protection des données

Les appareils usagés contiennent souvent des données personnelles sensibles. C'est notamment le cas des appareils d'information et de télécommunication tels que les ordinateurs, les smartphones et les cartes mémoire. Dans votre propre intérêt, veuillez noter que chaque utilisateur final est responsable de l'effacement des données sur les appareils usagés à éliminer est responsable.

#### 5. Signification du symbole de la poubelle barrée d'une croix



Le symbole d'une poubelle barrée régulièrement apposé sur les équipements électriques et électroniques indique que l'appareil en question doit être collecté séparément des déchets municipaux non triés à la fin de sa durée de vie.

Numéro d'article: E591-003

Matériaux : plastique, métal et composants électroniques

Batterie du véhicule : 1 pile rechargeable AA de 7,4 V

Pile de la télécommande : 3 piles AA de 1,5 V (non incluses)

## Introduction à la télécommande

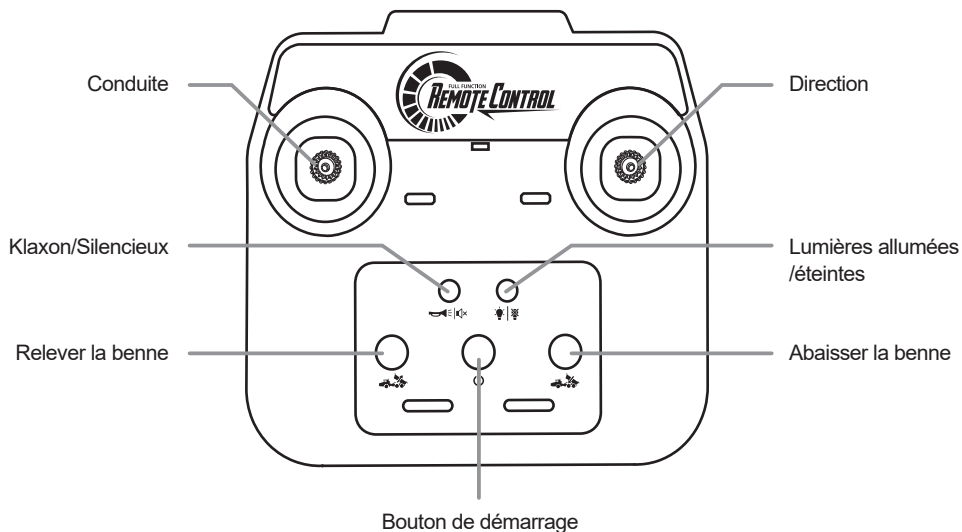

## Installation des piles

1. Retirez le couvercle du compartiment à piles situé à l'arrière de la télécommande. Installez 3 piles AA de 1,5 V en respectant la polarité indiquée dans le compartiment à piles. Réinstallez le couvercle du compartiment à piles et fixez-le à l'aide de la vis (image A01).
2. Retirez la porte du compartiment à piles à l'arrière du véhicule. Installez une pile rechargeable de 7,4 V en respectant la polarité indiquée dans le compartiment à piles. Réinstallez le couvercle du compartiment à piles et fixez-le à l'aide de la vis (image A02).

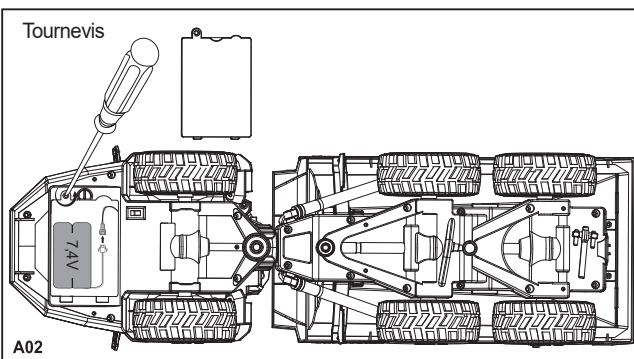
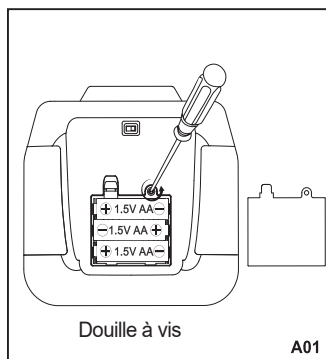

## Chargement de la batterie

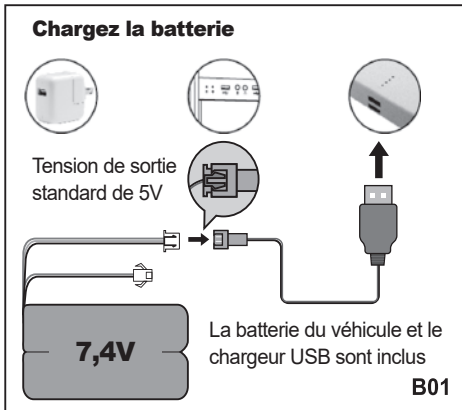

### Avis :

- Éteignez toujours l'appareil et retirez les batteries lorsque le véhicule n'est pas utilisé et lorsqu'il est stocké. Le temps de charge de la batterie du véhicule est d'environ 3 heures. Ne la chargez pas plus de 8 heures.
- Prenez soin de la ligne de charge et évitez de l'utiliser avec d'autres batteries. Lorsque le chargeur USB est connecté à la sortie d'alimentation, le voyant s'allume.
- Connectez la batterie au chargeur USB et le voyant commence à clignoter, indiquant que la batterie est en cours de chargement.
- Déconnectez la batterie du chargeur une fois que le témoin lumineux est éteint (image B01).

## Précautions pour l'utilisation des piles

1. Les piles doivent être chargées lors de la première utilisation.
2. Les piles rechargeables doivent être retirées du jouet avant d'être chargées.
3. Le temps de charge de la pile du jouet est d'environ 3 heures. Ne pas charger plus de 8 heures.
4. Les piles doivent être insérées en respectant la polarité.
5. Les piles non rechargeables ne doivent pas être rechargées.
6. Les piles rechargeables doivent être chargées que sous la surveillance d'un adulte.
7. Les différents types de piles ou les piles neuves et usagées ne doivent pas être mélangés.
8. Les piles épuisées doivent être retirées du jouet.
9. Le jouet ne doit pas être connecté à un nombre de sources d'alimentation supérieur à celui recommandé.
10. Les bornes d'alimentation ne doivent pas être court-circuitées.
11. Inspectez régulièrement la batterie, le cordon, la fiche, le boîtier et les autres pièces. Ne pas utiliser l'appareil s'il est endommagé.

## Contenu



■ CAMION  
ARTICULÉ RC



■ Emetteur  
2,4GHz

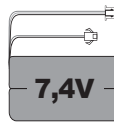

■ Batterie 7,4V

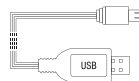

■ Chargeur USB



■ Instructions  
d'utilisation

## Procédure d'appairage 2.4GHz

1. Installez les piles dans le véhicule et dans la télécommande. Allumez la télécommande et le véhicule. La procédure d'appairage démarre automatiquement. Le voyant de la télécommande s'éteint, ce qui signifie que la procédure d'appairage a réussi. (Image C01).
2. La télécommande ne peut être associée qu'à un seul véhicule à la fois. Chaque ensemble dispose d'un système sans interférence.
3. Pour apparaître à nouveau la télécommande et le véhicule, il suffit de redémarrer la télécommande et le véhicule.

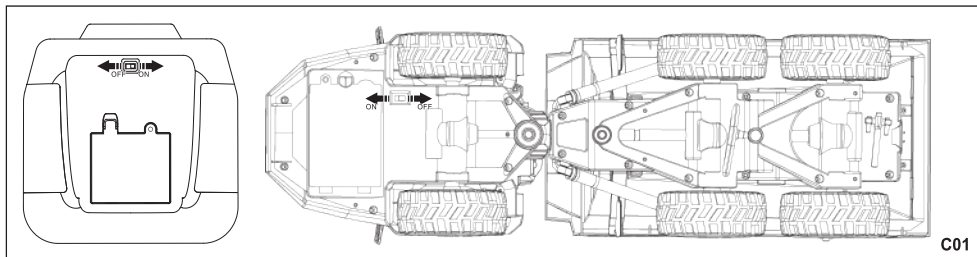

## Démarrage du véhicule

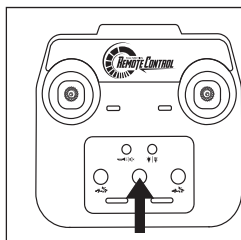

### Bouton de démarrage

Pour mettre le véhicule en marche, appuyez longuement sur le bouton de démarrage. Le véhicule émet un son indiquant que le mode ralenti a été activé. Pour éteindre le véhicule, appuyez une nouvelle fois sur le bouton de démarrage.

## Contrôle des sons et des lumières

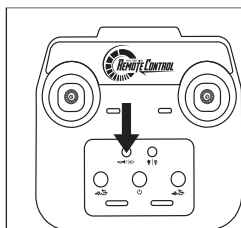

### Klaxon/Silencieux

La fonction sonore fonctionne dès que le véhicule est mis en marche. Appuyez sur le bouton pour émettre un son de klaxon. Une pression longue permet de désactiver les sons.

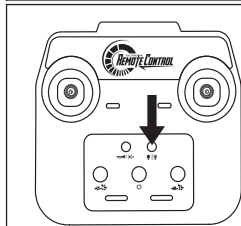

### Lumières allumées/éteintes

Appuyez sur le bouton pour allumer/éteindre les lampes de travail.

## Bouton de garniture de volant avant

Utiliser les boutons de réglage de la direction pour ajuster la direction en conséquence.

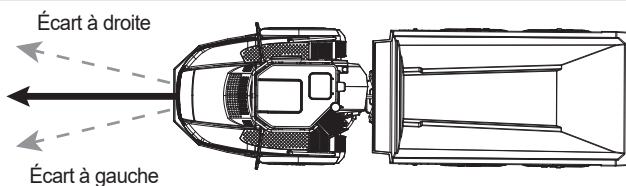

### Dispositif de réglage de la direction - Direction gauche

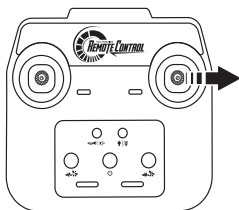
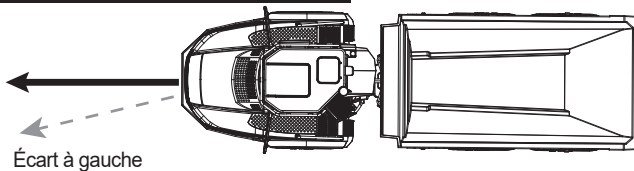

Utiliser le bouton de trim de direction droit.

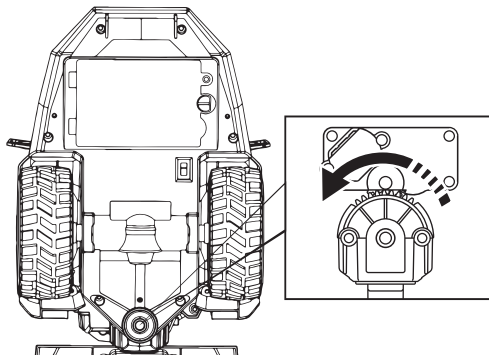

### Dispositif de réglage de la direction - Direction droite

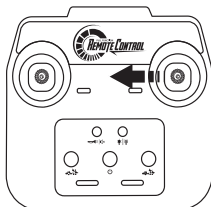
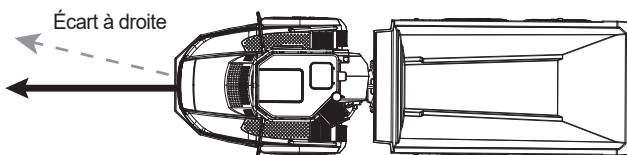

Utiliser le bouton de trim de direction gauche.

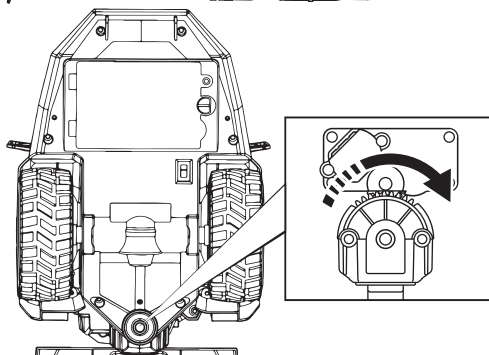

## Instructions d'utilisation

### Relever le lit

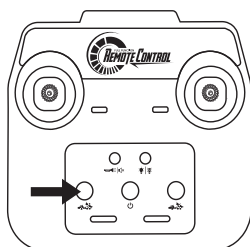

Pour relever le lit, appuyez longuement sur le bouton de relèvement du lit.

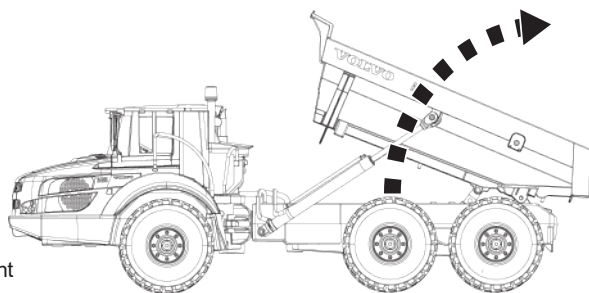

### Abaisser le lit

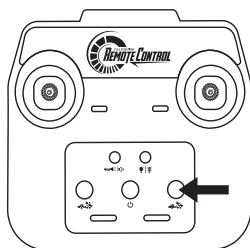

Pour abaisser le lit, appuyez longuement sur le bouton d'abaissement du lit.

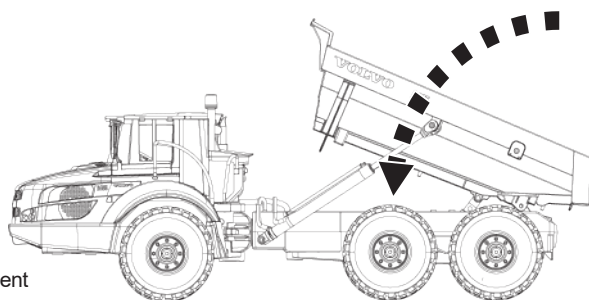

## Instructions d'utilisation

### En avant



En avant

Utilisez le bâton de conduite pour contrôler le mouvement vers l'avant.

### En arrière



En arrière

Utilisez le bâton de conduite pour contrôler le mouvement vers l'arrière.

### Tourner à gauche

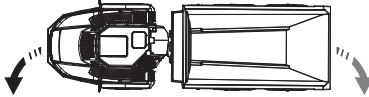
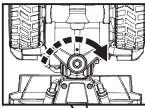
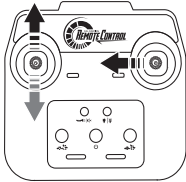

Tourner à gauche

Utilisez la manette de direction pour contrôler la direction du véhicule.

### Tourner à droite

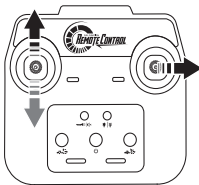

Tourner à droite

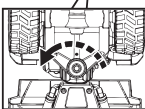
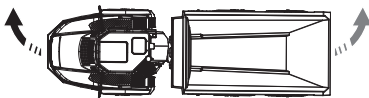

Utilisez la manette de direction pour contrôler la direction du véhicule.



## Résolution des problèmes

| Problème  | Raison  | Solution  |
|---|---|---|
| Le voyant de la télécommande ne s'allume pas.                     | La tension de la batterie est faible ou la batterie est connectée avec une polarité incorrecte. | Remplacez les piles en respectant la polarité.                                |
| Le voyant de la télécommande clignote pendant une longue période. | Désactivation de la fréquence.  | Eteindre l'appareil et le rallumer.   |
| Le véhicule ne répond pas.  | La tension de la batterie du véhicule est faible.   | Rechargez la batterie.  |
|   | Désactivation de la fréquence.  | Eteindre l'appareil et le rallumer.   |
| Arrêt soudain pendant le fonctionnement du véhicule.              | Le courant de la batterie est trop élevé ou trop faible.  | Redémarrez la télécommande et le camion.                                      |
| Le mouvement du véhicule est trop lent.                           | La tension de la batterie est faible.   | Remplacez les piles de la radiocommande ou rechargez la batterie du véhicule. |

## Avis

1. Ne pas jouer à ce jouet sur les routes ou dans des endroits très fréquentés pour éviter tout danger.
2. Ne pas jouer avec ce produit dans de l'eau stagnante, car cela pourrait court-circuiter le circuit et l'endommager.
3. La surface du produit doit rester propre. Si elle est sale, utilisez un chiffon propre et doux pour essuyer les taches sur la surface du jouet ;
4. La vitesse du véhicule ralentit considérablement pendant le fonctionnement, et la batterie peut être insuffisante. Veuillez la recharger à temps.



Testé selon les normes internationales Normes.



Avertissement :

Ne convient pas aux enfants de moins de 3 ans  
Contient de petites pièces

Pays d'origine : Chine



**AVERTISSEMENT :**

**Risque d'étouffement** - petites pièces  
Ne convient pas aux enfants de moins de 3 ans.

LES SPÉCIFICATIONS ET LES COULEURS DU CONTENU PEUVENT DIFFÉRER DE LA PHOTO.



**FABRIQUÉ EN CHINE**

Item No.: E591-003

Materials: plastic, metal and electronic components

Vehicle battery: 1 pc of the 7.4V AA rechargeable battery

Remote control battery: 3 pcs of 1.5V AA batteries (not included)



## Remote Control Introduction

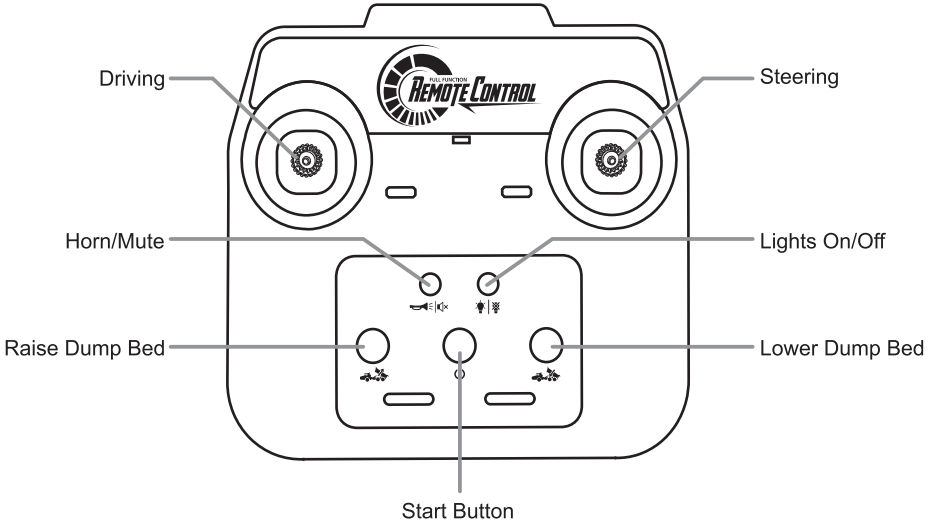

## Installing Batteries

1. Remove the battery compartment door at the back of the remote control. Install 3 pcs of 1.5V AA batteries in the correct polarity as indicated into the battery compartment. Reinstall the battery door and fix it with the screw (Picture A01).
2. Remove the battery compartment door at the back of the vehicle. Install 1 pc of 7.4V rechargeable battery in the correct polarity as indicated into the battery compartment. Reinstall the battery door and fix it with the screw (Picture A02).

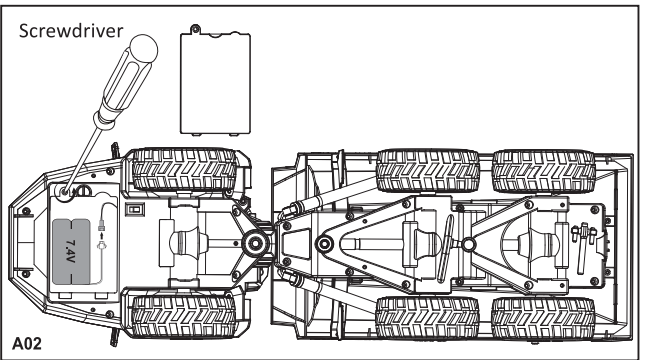
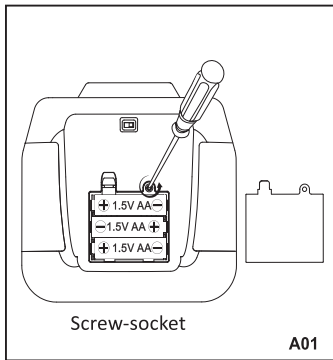

## Battery Charging

### Charging the battery

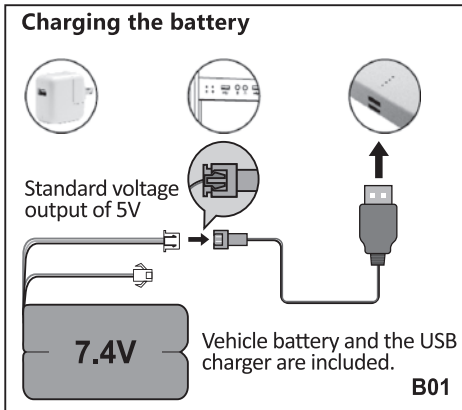

### Notice:

- Always turn off the set and remove the batteries when the vehicle is not in use and when it is being stored. The vehicle battery charging time is about 3 hours. Do not charge more than 8 hours.
- Take good care of the charging line and avoid using it with other batteries.
- When the USB charger is connected to the power output, the indicator light will glow.
- Connect the battery to the USB charger and the indicator light will start flashing indicating that the battery is being charged.
- Disconnect the battery from the charger once the indicator light is off (Picture B01).

## Precautions For Battery Use

1. Battery needs to be charged for the first time use.
2. Rechargeable batteries are to be removed from the toy before being charged.
3. The toy battery charging time is about 3 hours. Do not charge more than 8 hours.
4. Batteries are to be inserted with the correct polarity.
5. Non-rechargeable batteries are not to be recharged.
6. Rechargeable batteries are only to be charged under adult supervision.
7. Different types of batteries or new and used batteries are not to be mixed.
8. Exhausted batteries are to be removed from the toy.
9. The toy is not to be connected to more than recommended number of power supplies.
10. The supply terminals are not to be short-circuited.
11. Regularly inspect the battery, cord, plug, enclosure and other parts. Do not use if damaged.

## Contents



■ RC ARTICULATED HAULER



■ 2.4GHz Transmitter

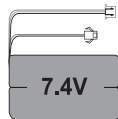

■ 7.4V Battery

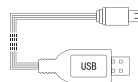

■ USB Charger



■ Operation Instruction

## 2.4GHz Pairing Procedure

1. Install the batteries into the vehicle and the remote control. Turn on the remote control and the vehicle. The pairing procedure will start automatically. The remote control indicator light will turn off, the pairing procedure was successful. (Picture C01).
2. The remote control can be paired only with one vehicle at one time. Each set has an interference free system.
3. To be re-pair the remote control and vehicle, just resart the remote control and the vehicle.

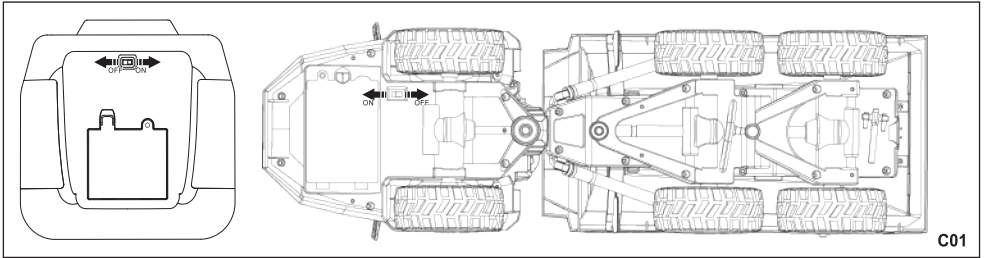

## Vehicle Start

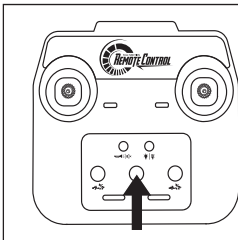

### Start Button

To turn on the vehicle, long press the start button. The vehicle will emit a sound indicating that the idling mode has been activated. To turn off the vehicle, press the start button one more time.

## Sounds And Lights Control

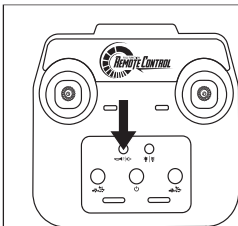

### Horn/Mute

The sounds feature works after the vehicle is turned on. Press the button to emit horn sound. Long press to turn off sounds.

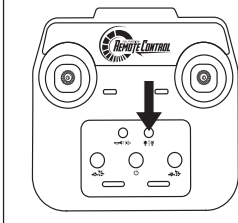

### Lights On/Off

Press the button to turn on/off the working lights.

## Front Wheel Steering Trim Button

Use steering trim buttons to adjust the steering accordingly.

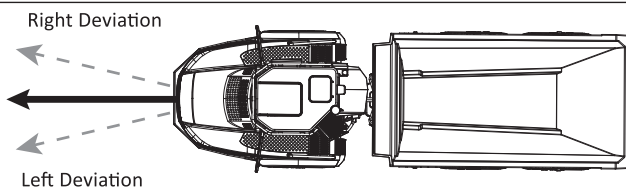

### Steering Trim - Left Direction

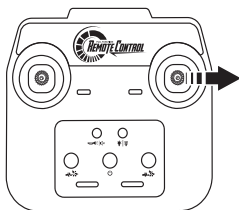
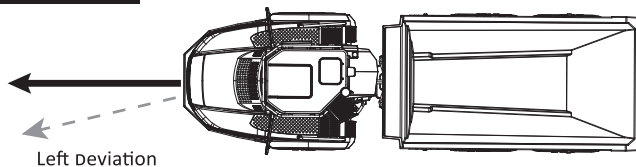

Use the right steering trim button.

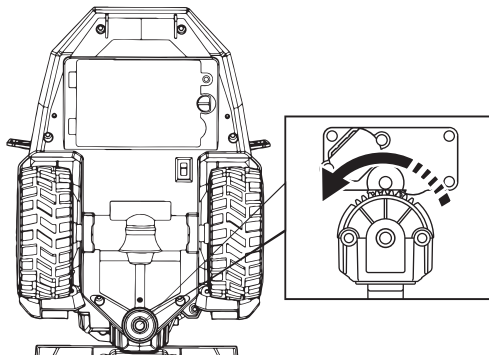

### Steering Trim - Right Direction

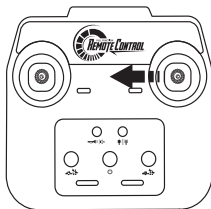
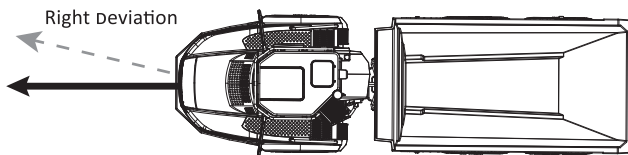

Use the left steering trim button.

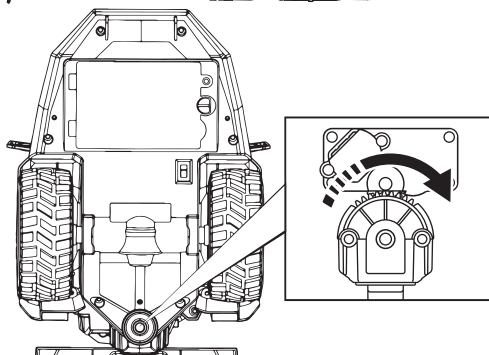

# Operation Instructions

## Rise Bed

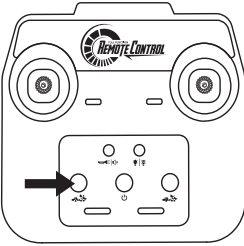

To raise the bed long press on the raising bed button.

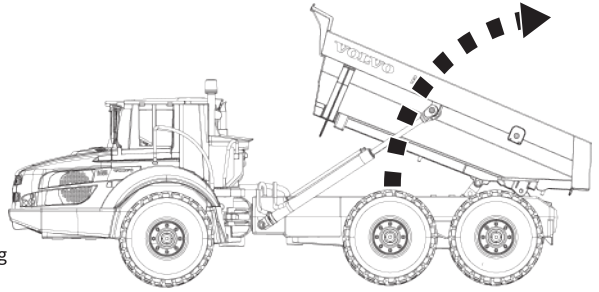

## Lower Bed

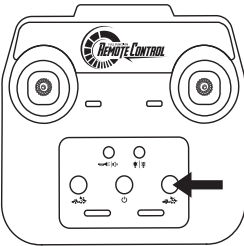

To lower down the bed long press on the lowering bed button.

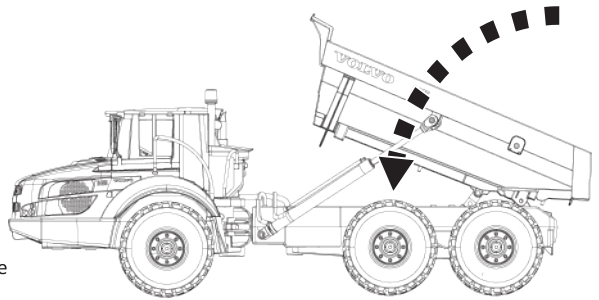

# Full Proportional Operation Instructions

## Forward



Forward

Use the driving stick to control forward movement.

## Backward



Backward

Use the driving stick to control backward movement.

## Turn Left

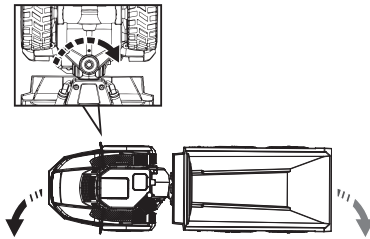
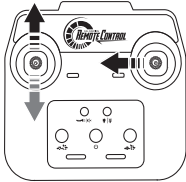

Turn Left

Use the steering stick to control vehicle's driving direction.

## Turn Right

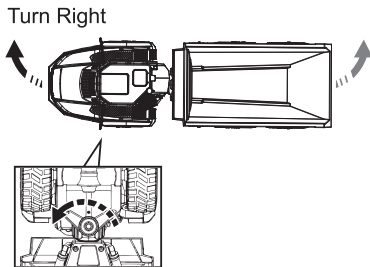
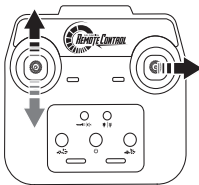

Turn Right

Use the steering stick to control vehicle's driving direction.

## Troubleshooting

| Problem   | Reason  | Solution  |
|---|---|---|
| The remote control light does not light up.       | The battery voltage is low or the battery is connected with the wrong polarity. | Replace the batteries in the correct polarity.                      |
| The remote control light flashes for a long time. | Frequency mismatch.   | Turn off the unit and turn it on again.                             |
| The vehicle does not respond.                     | The vehicle battery voltage is low.   | Re-charge the battery.  |
|   | Frequency mismatch.   | Turn off the unit and turn it on again.                             |
| Sudden stop while vehicle is operating.           | Battery current is too high or too low.   | Restart the remote control and the truck.                           |
| The vehicle's movement is too slow.               | Low battery voltage.  | Replace radio control batteries or re-charge the vehicle's battery. |

## Notice

1. Do not play this toy on roads or crowded places to avoid danger.
2. Do not play this product in stagnant water, as it may short-circuit the circuit and damage it.
3. The surface of the product should be kept clean. If it is dirty, use a clean and soft cloth to wipe the stains on the surface of the toy;
4. The vehicle speed slows down significantly during operation, and the battery may be insufficient. Please charge in time.

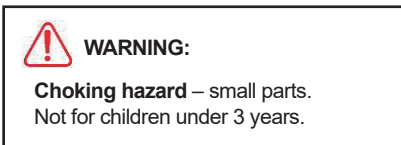
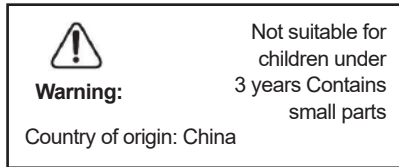
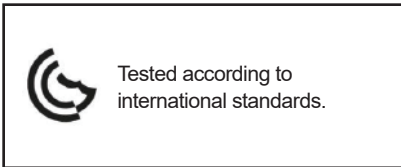

THE COMPANY HAS THE RIGHT OF FINAL INTERPRETATION OF THIS INSTRUCTION MANUAL STATEMENT.



**MADE IN CHINA**