



BC1039 BENUTZERHANDBUCH

Lieber Kunde: Danke für den Kauf dieses Produktes.
Bitte lesen Sie das Benutzerhandbuch sorgfältig, bevor Sie den Artikel benutzen.
Bewahren Sie das Benutzerhandbuch zum Nachschlagen auf.

BC1039 MANUEL DE L'UTILISATEUR

Cher client : Nous vous remercions d'avoir acheté ce produit.
Veuillez lire attentivement le manuel d'utilisation avant d'utiliser l'article.
Conservez le manuel d'utilisation pour toute référence ultérieure.

BC1039 USER MANUAL

Dear Customer: Thank you for purchasing this product.
Please read the user manual carefully before using the product.
Keep the user manual for future reference.



Einführung

Sehr geehrter Kunde,
mit dem Kauf dieses Produktes haben Sie eine sehr gute Entscheidung getroffen. Wir sind uns sicher, dass Sie sehr viel Freude an diesem nach wenigen Handgriffen fahrbereiten Modell haben werden.
Wir danken Ihnen und wünschen Ihnen viel Spaß.

Sie haben ein Qualitätsprodukt aus dem Hause s-idee erworben, das unseren strengen Tests und Qualitäts-Standards entspricht.

Diese Bedienungsanleitung ist Bestandteil dieses Geräts. Sie enthält wichtige Hinweise zur Inbetriebnahme und Handhabung. Bewahren Sie sie deshalb gut auf und liefern Sie sie mit, wenn Sie dieses Produkt an Dritte weitergeben.

Dieses Elektro-Modell entspricht dem heutigen Stand der Technik und erfüllt die Anforderungen der geltenden nationalen und europäischen Richtlinien. Die Konformität wurde nachgewiesen, die entsprechenden Erklärungen und Unterlagen sind beim Hersteller hinterlegt. Um diesen Zustand zu erhalten und einen gefahrlosen Betrieb sicherzustellen, müssen Sie als Anwender diese Bedienungsanleitung beachten!

Bei Fragen wenden Sie sich an die
Tel.Nr.: +4932127243547
oder per Email an: info@s-idee.de

Lesen Sie folgende Bedienungsanleitung vor Inbetriebnahme genau durch. Sie zeigt Ihnen nicht nur die richtige Inbetriebnahme, sondern hilft Ihnen gleichzeitig bei der Bedienung des Modells.

Bestimmungsgemäße Verwendung

Das Produkt ist ein Modellbaufahrzeug, welches über eine Funk-Fernsteueranlage (im Lieferumfang) ferngesteuert werden kann.

Beachten Sie, dass der Betrieb von funk-ferngesteuerten Produkten den Bestimmungen des jeweiligen Landes unterliegt.

Die zum Modell gehörige Fernsteueranlage ist ausschließlich zur Verwendung mit Modellfahrzeugen bestimmt. Versuchen Sie nicht, sie zur funkgesteuerten Bedienung anderer Geräte einzusetzen.

Sicherheits- und Gefahrenhinweise

Bei Sach- und Personenschäden, die durch unsachgemäße Handhabung oder Nichtbeachtung dieser Montage- und Bedienungsanleitung verursacht werden, übernehmen wir keine Haftung.

In solchen Fällen, und bei Eingriffen in den Motor oder Schäden, die durch Nichtbeachten der Wartungs- und Betriebsmittelvorgabe entstanden sind, erlischt jeder Garantieanspruch.

Um einen gefahrlosen Betrieb sicherzustellen, müssen Sie als Anwender diese Montage- und Bedienungsanleitung beachten.

Von der Garantie ausgeschlossen sind ferner normaler Verschleiß im Betrieb und Unfallschäden. Für Folgeschäden übernehmen wir keine Haftung!

- Der unsachgemäße Betrieb kann schwerwiegende Personen- und Sachschäden verursachen.
- Lassen Sie das Verpackungsmaterial nicht achtlos liegen. Plastikfolien/-tüten, Styroporteile, etc. könnten für Kinder zu einem gefährlichen Spielzeug werden.
- Aus Sicherheits- und Zulassungsgründen (CE) ist das eigenmächtige Umbauen und/oder Verändern des Modells oder seiner Zubehörteile nicht gestattet.
- Funk-Ferngesteuerte Modelle sind kein Spielzeug. Kinder unter 14 Jahren sollten das Modell nur unter Aufsicht eines Erwachsenen benutzen.
- Gehen Sie kein Risiko ein! Ihre eigene Sicherheit und die Ihres Umfeldes liegt alleine in Ihrem verantwortungsbewussten Umgang mit dem Modell.
- Fahren Sie nur, solange Sie direkten Sichtkontakt zum Modell haben. Fahren Sie deshalb auch nicht bei Nacht.
- Fahren Sie nur, wenn Ihre Reaktionsfähigkeit uneingeschränkt gegeben ist. Müdigkeit, Alkohol- oder Medikamenten-Einfluss kann zu Fehlreaktionen führen und schwere Sachoder Personenschäden nach sich ziehen.
- Beachten Sie, dass dieses Modellfahrzeug nicht auf öffentlichen Straßen und Wegen gefahren werden darf. Betreiben Sie es nur auf privaten oder extra zu diesem Zweck ausgewiesenen Plätzen.
- Fahren Sie nicht auf Tiere oder Menschen zu.
- Fahren Sie nicht bei Regen, durch nasses Gras, Wasser, Schlamm oder Schnee. Das Modell ist nicht wasserdicht.
- Vermeiden Sie auch das Fahren bei sehr niedrigen Außentemperaturen. Bei Kälte kann der Kunststoff der Karosserie an Elastizität verlieren; dann führen auch kleine Unfälle zu Schäden am Modell.
- Prüfen Sie vor dem Betrieb stets am stehenden Modell, ob es wie erwartet auf die Fernsteuerbefehle reagiert.
- Stellen Sie vor dem Betrieb sicher, dass die Akkus im Empfänger nicht unerwartet zu schwach werden und dass Sie dadurch die Kontrolle über Ihr Modell verlieren könnten.
- Stellen Sie vor jeder Inbetriebnahme sicher, dass innerhalb der Reichweite Ihrer Sender/Empfänger-Anlage keine weiteren Modelle auf der gleichen Frequenz betrieben werden. Sie könnten die Kontrolle über Ihr Modell verlieren.
- Lassen Sie immer den Fernsteuersender eingeschaltet, solange das Modell in Betrieb ist. Zum Abstellen des Modells schalten Sie immer erst das Modell ab, dann den Sender.
- Sollten sich Fragen ergeben, die nicht mit Hilfe der Bedienungsanleitung abgeklärt werden können, so setzen Sie sich bitte mit unserer technischen Auskunft oder einem anderen Fachmann in Verbindung.
- Beachten Sie auch die Sicherheitshinweise in den einzelnen Kapiteln dieser Anleitung.

Hinweise zum Umgang mit Akkus und Batterien

ACHTUNG: bitte beachten

nach jeder Nutzung bitte den Akku min. 30 min abkühlen lassen, damit dieser nicht überhitzt wird. Erst dann kann der Akku erneut aufgeladen werden. Falls dies nicht beachtet wird, kann es zu einer Explosion des Akkus führen und Verletzungen und sogar zu einem Feuer führen.

Laden Sie Akkus nur unter ständiger Beaufsichtigung auf. Den Akku nur auf einer feuerfesten Unterlage aufladen. Der Hersteller übernimmt für diese Schäden keinerlei Haftung und Verantwortung darüber.

- Als Spannungsquelle dürfen nur die mitgelieferten oder bauart-ähnliche Batterien oder Akkus verwendet werden.
- Versuchen Sie keinesfalls, herkömmliche Batterien wieder aufzuladen. Dies könnte schlimmstenfalls zur Explosion führen. Prüfen Sie, ob tatsächlich Akkus im Gerät eingelegt sind, bevor Sie es mit dem Ladegerät verbinden.
- Mischen Sie niemals Akkus mit Batterien.
- Verwenden Sie keine Batterien oder Akkus mit unterschiedlichen Ladezuständen. Die schwächeren Akkus / Batterien (oder die Akkus mit geringerer Kapazität) könnten tiefentladen werden und somit auslaufen.
- Soll ein anderes als das mitgelieferte Ladegerät verwendet werden, so dürfen nur Ladegeräte verwendet werden die für diesen Verwendungszweck und für die technischen Spezifikationen der verwendeten Akkus geeignet sind.
- Bei längerem Nichtgebrauch sind Akkus oder Batterien im Modell und der Fernsteuerung stets zu entfernen.

Produktmerkmale

- Elektro Modell BC1039 wie beschrieben
- Betriebsbereite Fernsteueranlage
- Elektromotor

Lieferumfang

- Wie im gekauften Artikel beschrieben

Wartung und Pflege

Das Modell und seine Zubehörteile dürfen nur äußerlich mit einem weichen, trockenen Tuch oder Pinsel gereinigt werden. Verwenden Sie auf keinen Fall aggressive Reinigungsmittel oder chemische Lösungen, da sonst die Oberfläche des Gehäuses beschädigt werden könnte und gesundheitsschädliche oder explosive Dämpfe entstehen könnten.

Umwelthinweis

Sollte das Modell oder eines seiner Zubehörteile nicht mehr funktionstüchtig und eine Reparatur nicht mehr möglich sein, beachten Sie beim Entsorgen bitte die allgemein geltenden gesetzlichen Bestimmungen.

Beachten Sie, dass sich Batterien oder Akkus im Modell und in der Fernbedienung befinden.

Entsorgung von gebrauchten Batterien/Akkus

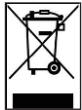

Als Endverbraucher sind Sie gesetzlich (Batterieverordnung) zur Rückgabe aller gebrauchten Batterien und Akkus verpflichtet. Eine Entsorgung über den Hausmüll ist untersagt!

Schadstoffhaltige Batterien/Akkus sind mit nebenstehenden Symbolen gekennzeichnet, die auf das Verbot der Entsorgung über den Hausmüll hinweisen. Die Bezeichnungen für das ausschlaggebende Schwermetall sind Cd = Cadmium, HG = Quecksilber, Pb = Blei. Verbrauchte Batterien/Akkus/Knopfzellen können Sie unentgeltlich bei den Sammelstellen Ihrer Gemeinde, unseren Filialen oder überall dort

abgeben, wo Batterien/Akkus/Knopfzellen verkauft werden!

Sie erfüllen damit die gesetzlichen Verpflichtungen und leisten Ihren Beitrag zum Umweltschutz!

Technische Daten

Klassifizierung RC-Elektro-Modell mit Elektromotor

Sendefrequenz 2,4 Ghz

Antrieb Elektromotor

Stromversorgung Sender 2 x Mignonzelle, Typ AA/ 1,5 V nicht enthalten

Stromversorgung Antrieb Akkupack 3.7 V

Konformitätserklärung

Hiermit erklärt s-idee, dass der Funkanlagentyp BC1039 der Richtlinie 2014/53/EU entspricht. Der vollständige Text der EU-Konformitätserklärung ist unter www.s-idee.de verfügbar.

Diese Bedienungsanleitung ist eine

Publikation der Fa. s-idee, Im Bühl 5, 73432 Aalen

Die ausführliche Konformitätserklärung kann jederzeit per Email unter info@s-idee.de angefordert werden.



Diese Bedienungsanleitung entspricht dem technischen Stand bei Drucklegung.

Änderung in Technik und Ausstattung vorbehalten.

Copyright by s-idee.de

Elektro- und Elektronikgeräte Informationen für private Haushalte

Das Elektro- und Elektronikgerätegesetz (ElektroG) enthält eine Vielzahl von Anforderungen an den Umgang mit Elektro- und Elektronikgeräten. Die wichtigsten sind hier zusammengestellt:

1. Getrennte Erfassung von Altgeräte

Elektro- und Elektronikgeräte, die zu Abfall geworden sind, werden als Altgeräte bezeichnet. Besitzer von Altgeräten haben diese einer vom sortierten Siedlungsabfall getrennten Erfassung zuzuführen. Altgeräte gehören insbesondere nicht in den Hausmüll, sondern in spezielle Sammel- und Rückgabesysteme.

2. Batterien und Akkus sowie Lampen

Besitzer von Altgeräten haben Altbatterien und Altakkumulatoren, die nicht vom Altgerät umschlossen sind, sowie Lampen, die zerstörungsfrei aus dem Altgerät entnommen werden können, im Regelfall vor der Abgabe an einer Erfassungsstelle vom Altgerät zu trennen. Dies gilt nicht, soweit Altgeräte einer Vorbereitung zur Wiederverwendung unter Beteiligung eines öffentlich-rechtlichen Entsorgungsträgers zugeführt werden.

3. Möglichkeiten der Rückgabe von Altgeräten

Besitzer von Altgeräten aus privaten Haushalten können diese bei den Sammelstellen der öffentlich-rechtlichen Entsorgungsträger oder bei den von Herstellern oder Vertreibern im Sinne des ElektroG eingerichteten Rücknahmestellen unentgeltlich abgeben.

BRücknahmepflichtig sind Geschäfte mit einer Verkaufsfläche von min. 400qm für Elektro- und Elektronikgeräte sowie diejenigen Lebensmittelgeschäfte mit einer Gesamtverkaufsfläche von min. 800qm, die mehrmals pro Jahr oder dauerhaft Elektro- und Elektronikgeräte anbieten und auf dem Markt bereitstellen. Dies gilt auch bei Vertrieb unter Verwendung von Fernkommunikationsmitteln, wenn die Lager- und Versandflächen für Elektro- und Elektronikgeräte min. 400qm betragen oder die gesamten Lager- und Versandflächen min. 800qm betragen. Vertreter haben die Rücknahme grundsätzlich durch geeignete Rückgabemöglichkeiten in zumutbarer Entfernung zum jeweiligen Endnutzer zu gewährleisten.

Die Möglichkeit der unentgeltlichen Rückgabe eines Altgerätes besteht bei rücknahmepflichtigen Vertreibern unter anderem dann, wenn ein neues gleichartiges Gerät, das im Wesentlichen die gleichen Funktionen erfüllt, an einen Endnutzer abgegeben wird. Wenn ein neues Gerät an einen privaten Haushalt ausgeliefert wird, kann das gleichartige Altgerät auch dort zur unentgeltlichen Abholung übergeben werden; dies gilt bei einem Vertrieb unter Verwendung von Fernkommunikationsmitteln für Gerät der Kategorien 1, 2 oder 4 gemäß § 2 Abs. 1 ElektroG, nämlich „Wärmeüberträger“, „Bildschirmgeräte“ oder Großgeräte (letztere mit mindestens einer äußeren Abmessung über 50 cm). Zu einer entsprechenden Rückgabe-Absicht werden Endnutzer beim Abschluss eines Kaufvertrages befragt. Außerdem besteht die Möglichkeit der unentgeltlichen Rückgabe bei Sammelstellen der Vertreter unabhängig vom Kauf eines neuen Gerätes für solche Altgeräte, die in keiner äußeren Abmessung größer als 25cm sind, und zwar beschränkt auf drei Altgeräte pro Geräteart.

4. Datenschutz-Hinweis

Altgeräte enthalten häufig sensible personenbezogene Daten. Dies gilt insbesondere für Geräte der Informations- und Telekommunikationstechnik wie Computer, Smartphones, Speicherkarten. Bitte beachten Sie in ihrem eigenen Interesse, dass für die Löschung der Daten auf den zu entsorgenden Altgeräten jeder Endnutzer selbst verantwortlich ist.

5. Bedeutung des Symbols „durchgestrichene Mülltonne“



Das auf Elektro- und Elektronikgeräten regelmäßig abgebildete Symbol einer durchgestrichenen Mülltonne weist darauf hin, dass das jeweilige Gerät am Ende seiner Lebensdauer getrennt vom unsortierten Siedlungsabfall zu erfassen ist.

Produktkonfiguration

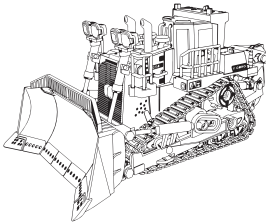

Ferngesteuerter Traktor*1

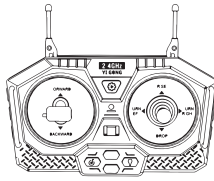

Fernbedienung *1



3,7-V-Akku x1

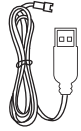

USB-Ladekabel x1

Hauptteile des Traktor

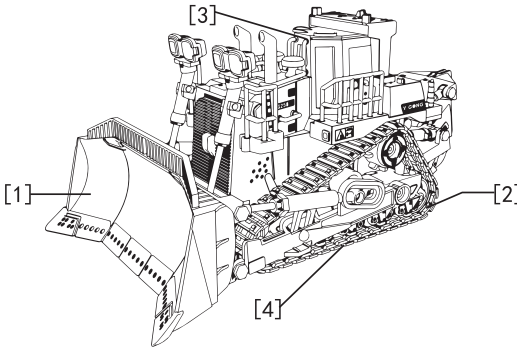

- [1] Traktorschaufeln
- [2] Raupenräder
- [3] Simuliertes Foliendeck
- [4] Batteriefach

Einbau und Verwendung der Batterien

1. Einlegen der Batterien für die Fernbedienung

Schrauben Sie den Deckel des Batteriefachs gegen den Uhrzeigersinn ab und legen Sie 2X1,5 "AA"-Batterien (nicht im Lieferumfang enthalten) entsprechend der angegebenen Polarität in das Fach ein und schrauben Sie den Deckel des Batteriefachs im Uhrzeigersinn ab.

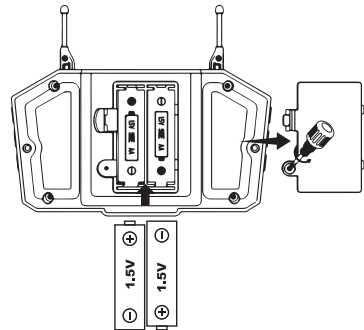

2. Einbau der Traktorbattery

Vergewissern Sie sich, dass der Netzschalter ausgeschaltet ist, entfernen Sie die Schrauben der Batterieabdeckung und nehmen Sie die Abdeckung des Batteriefachs ab. Stecken Sie den Stromanschluss des 3,7-V-Akkus in den Stromanschluss des Batteriefachs des Traktors, ziehen Sie ihn im Uhrzeigersinn fest und schließen Sie das Batteriefach.

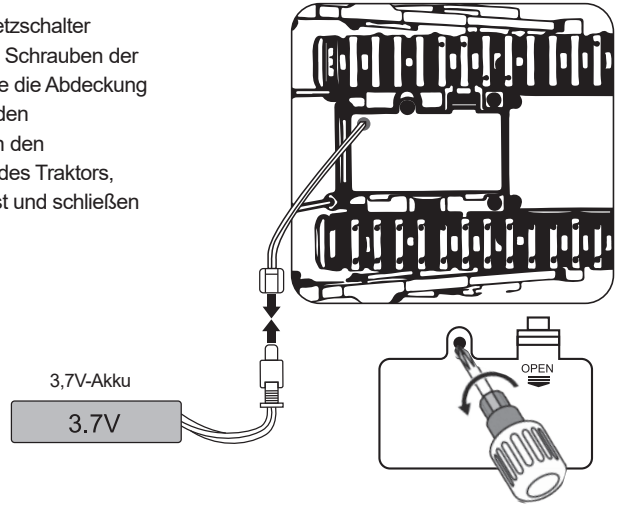

WARNUNG

Wenn der Traktor längere Zeit nicht benutzt wird, nehmen Sie die Batterie heraus.

3. Aufladen der Traktorbattery

Stecken Sie den Netzstecker des Akkus in das USB-Ladekabel und verbinden Sie das USB-Ladekabel mit dem USB-Anschluss des Adapters oder des Computers.

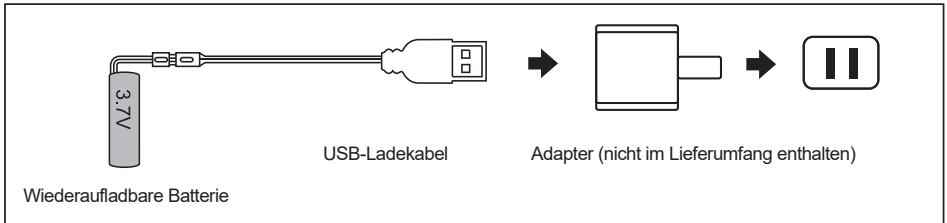

- Vergewissern Sie sich vor dem Laden, dass die Eingangsspannung des Adapters mit der aktuellen Spannung übereinstimmt;
- Die Ausgangsspannung des Adapters sollte mit der Spannung der Batterie übereinstimmen;
- Das Aufladen sollte unter Aufsicht von Erwachsenen erfolgen;
- Halten Sie sich beim Laden von brennbaren Materialien fern und lassen Sie sich beim Laden von einem Erwachsenen beaufsichtigen.

Demonstration der Bedienung

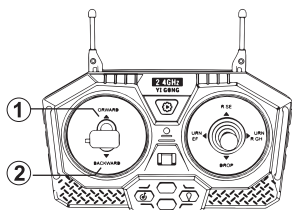

Fernsteuerung ①, der Traktor fährt vorwärts;
Fernbedienung ②, der Traktor fährt rückwärts.

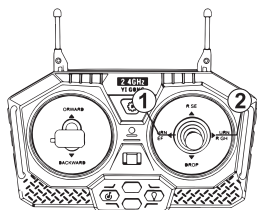
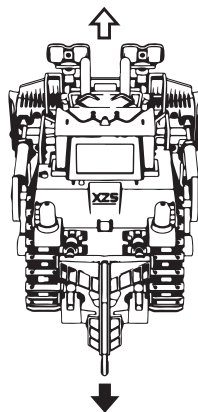

Fernbedienung ①, der Traktor dreht sich nach links;
Fernbedienung ②, der Traktor dreht sich nach rechts.

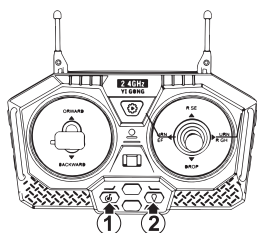
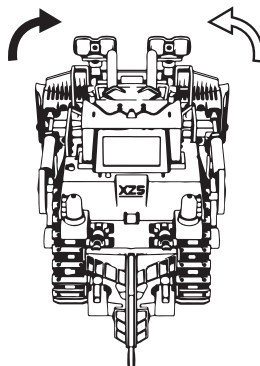

Fernbedienung ①, um den Ton einzuschalten;
Fernbedienung ②, um das Licht einzuschalten.

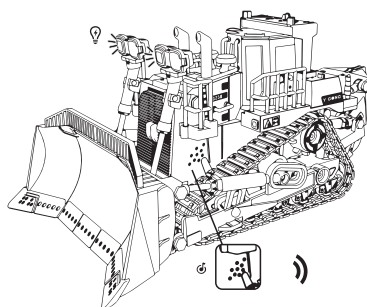

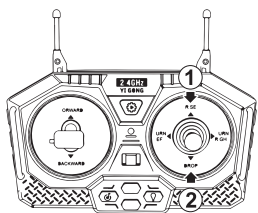

Fernsteuerung auf ① gedrückt, Traktorschaufel hebt sich;
 Drücken Sie die Fernbedienung auf ②, um die Traktorschaufel abzusenken;

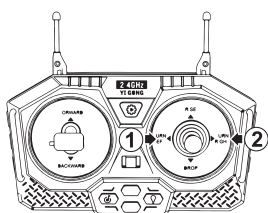
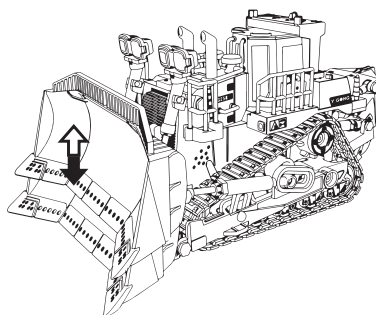

Drücken und halten Sie die Fernbedienung auf ①, der Traktor dreht sich 360° nach links
 Drücken Sie die Fernbedienung lange auf ②, der Traktor dreht sich um 360° nach rechts;

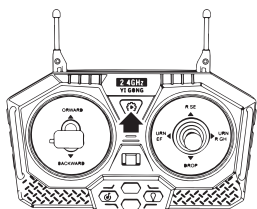
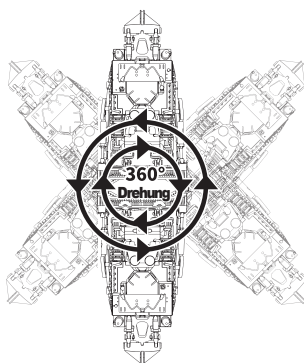

Drücken Sie die Taste der Fernbedienung (wie auf dem Bild gezeigt) und der Traktors wird automatisch vorgeführt.

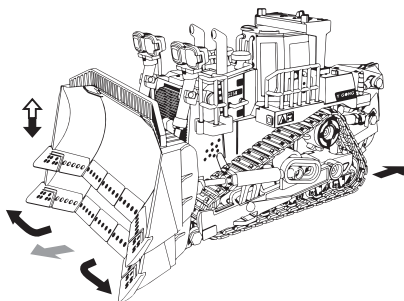

Bitte wischen Sie nach dem Gebrauch die Oberflächenflecken mit einem trockenen Tuch ab, um eine Beschädigung der Teile zu vermeiden und die Lebensdauer des Produkts zu verlängern.

Vorsichtsmaßnahmen für die Batterie

- In den Spielzeugen verwendete Batterietypen: 1X3,7V wiederaufladbare Batterien für den Traktor; 2X1,5V "AA" nicht wiederaufladbare Batterien für die Fernbedienung (Batterien nicht enthalten);
- Nicht wiederaufladbare Batterien sind nicht wiederaufladbar;
- Wiederaufladbare Batterien sollten nur unter Aufsicht von Erwachsenen aufgeladen werden;
- Wiederaufladbare Batterien müssen vor dem Aufladen aus dem Spielzeug entfernt werden.
- Entnehmen Sie die Batterie und legen Sie sie entsprechend dem Etikett auf dem Batteriefach des Spielzeugs ein.
- Verwenden Sie nur empfohlene Batterien desselben oder eines gleichwertigen Typs;
- Alte und neue Batterien dürfen nicht gemischt werden;
- Keine Alkali-, Standard- (Kohle-Zink-) oder wiederaufladbaren (NiCd-) Batterien mischen;
- Erschöpfte Batterien sind aus dem Spielzeug zu entfernen. Wenn es längere Zeit nicht benutzt wird, nehmen Sie bitte die Batterie aus dem Spielzeug
- Die Versorgungsklemmen dürfen nicht kurzgeschlossen werden
- Dieses Produkt kann nur mit dem mitgelieferten USB-Ladekabel aufgeladen werden, und es ist nicht erlaubt, USB-Ladekabel zu verwenden, die nicht empfohlen werden. Das USB-Ladekabel ist kein Spielzeug
- Das mit dem Produkt verwendete USB-Ladekabel sollte regelmäßig auf potenzielle Gefahren, wie z. B. Schäden an Kabeln oder Spulen, Steckern oder anderen Bauteilen, überprüft werden; liegt ein solcher Schaden vor, sollte das Produkt nicht verwendet werden, bis der Schaden ordnungsgemäß behoben ist.

Flugsicherheitsrichtlinien

- Bitte halten Sie das Gerät von Kindern fern, um Unfälle zu vermeiden. Es ist nicht für Kinder unter 3 Jahren geeignet.
- Spielen Sie nicht an gefährlichen Orten, wie z. B. auf öffentlichen Straßen, und wählen Sie einen sicheren Ort für den Betrieb, um Gefahren zu vermeiden.
- Benutzen Sie dieses Produkt nicht an hoch gelegenen Orten, wie z. B. Treppen oder Theken, und vermeiden Sie Stürze oder Stürze über Kopf.
- Setzen Sie das Produkt nicht direktem Sonnenlicht oder hohen Temperaturen aus, um Verformungen oder gar Schäden durch Sonnenlicht und hohe Temperaturen zu vermeiden.
- Spielen Sie nicht im Regen oder in Wasserpfützen (Schlamm). Wenn es versehentlich nass wird, verwenden Sie ein saugfähiges Tuch, um das Wasser aufzusaugen.
- Achten Sie darauf, dass Sie die Räder nicht mit Ihren Fingern, Haaren, Kleidern usw. berühren, um Verletzungen zu vermeiden.
- Wenn die Batterie des RC-Autos oder der Fernsteuerung schwach ist, verlangsamt sich die Geschwindigkeit des RC-Autos erheblich. Bitte tauschen Sie die Batterien rechtzeitig aus oder laden Sie sie auf.
- Bitte bewegen Sie den Traktorsarm des Traktors nicht gewaltsam mit Ihren Händen, um Schäden am Bagger zu vermeiden.
- Bitte brechen Sie die Antenne der Fernsteuerung nicht ab, da dies zu Verletzungen führen kann.
- Wartung: Wischen Sie Oberflächenverschmutzungen mit einem trockenen Tuch ab.

VORSICHT

Der Hydraulikhebel und das Raupenfahrwerk dieses Produkts können beschädigt werden und sich verschieben. Wenn Teile beschädigt werden oder verloren gehen, kaufen Sie das gleiche Modell beim Hersteller oder Händler und ersetzen und installieren Sie sie selbst, um die strukturelle Integrität des Produkts zu gewährleisten. Verwenden Sie für den Einbau keine anderen Modelle oder Teile anderer Marken, um die strukturelle Sicherheit des Produkts zu gewährleisten.

Wichtiger Hinweis

Achtung! Der Hersteller oder Vertreter kann nicht für Unfälle verantwortlich gemacht werden, die durch unsachgemäße Verwendung und Abnutzung von Teilen, unsachgemäße Montage oder den Betrieb in einer unsicheren Umgebung verursacht werden; bitte betreiben Sie dieses Produkt immer in einer sicheren Umgebung.

Fehlersuche

Probleme mit dem Produkt	Lösung
Der Traktors springt nicht an	<ol style="list-style-type: none">1. Der Netzschalter ist ausgeschaltet, schalten Sie ihn ein.2. Die Batterie ist nicht richtig eingesetzt, überprüfen Sie bitte die Plus- und Minuspole der Batterie, um sicherzustellen, dass sie richtig eingesetzt ist.3. Die Batterie ist leer, bitte laden Sie die Batterie auf oder ersetzen Sie sie durch eine neue.
Die Fernbedienung funktioniert nicht	<ol style="list-style-type: none">1. Die Batterie der Fernbedienung ist erschöpft, bitte ersetzen Sie sie durch eine neue.2. Der Traktors befindet sich nicht im Steuerbereich der Fernbedienung, halten Sie ihn innerhalb des Steuerbereichs.3. Es gibt elektromagnetische Störungen in der Umgebung, bitte bringen Sie das Spielzeug zum Gebrauch in einen geräumigen Bereich.

Hinweis: Elektromagnetische Störungen in der Umgebung können zu einer Fehlfunktion des Traktors führen. Sie können das ferngesteuerte Fahrzeug neu starten und wieder in Betrieb nehmen.



Introduction

Cher client, e,

En achetant ce produit, vous avez pris une très bonne décision. Nous sommes certains que vous aurez beaucoup de plaisir à utiliser ce modèle qui est prêt à rouler après quelques manipulations.

Nous vous remercions et vous souhaitons beaucoup de plaisir.

Vous avez acheté un produit de qualité de la maison s-idee, qui répond à nos tests et normes de qualité très stricts.

Ce mode d'emploi fait partie intégrante de cet appareil. Il contient des informations importantes sur la mise en service et la manipulation. Conservez-le donc précieusement et fournissez-le si vous cédez ce produit à un tiers.

Ce modèle électrique est conforme à l'état actuel de la technique et répond aux exigences des directives nationales et européennes en vigueur. La conformité a été prouvée, les déclarations et documents correspondants sont déposés par le fabricant. Afin de maintenir cet état et d'assurer un fonctionnement sans danger, vous devez, en tant qu'utilisateur, lire ce document, respecter le mode d'emploi !

Si vous avez des questions, veuillez contacter le
numéro de téléphone : +4932127243547
ou par e-mail à : info@s-idee.de

Lisez attentivement le mode d'emploi suivant avant la mise en service. Il vous montre non seulement la mise en service correcte, mais vous aide en même temps à l'utiliser.

Utilisation prévue

Le produit est un modèle réduit de véhicule qui peut être télécommandé à l'aide d'un système de radiocommande (inclus dans la livraison).

Veillez noter que l'utilisation de produits radiocommandés est soumise aux dispositions en vigueur dans le pays concerné.

Le système de radiocommande fourni avec le modèle est exclusivement destiné à être utilisé avec des modèles réduits de véhicules. N'essayez pas de l'utiliser pour commander par radio d'autres appareils.

Consignes de sécurité et de danger

Nous déclinons toute responsabilité en cas de dommages matériels ou corporels causés par une manipulation incorrecte ou le non-respect de ces instructions de montage et d'utilisation. Dans de tels cas, ainsi qu'en cas d'intervention sur le moteur ou de dommages dus à la non-observation des consignes d'entretien et de maintenance.

le non-respect des consignes d'entretien et d'utilisation, tout droit à la garantie est annulé.

Pour garantir un fonctionnement sans risque, l'utilisateur doit respecter les présentes instructions de montage et d'utilisation.

Sont également exclus de la garantie l'usure normale en cours de fonctionnement et les dommages accidentels. Nous déclinons toute responsabilité en cas de dommages consécutifs !

- Une utilisation non conforme peut entraîner de graves dommages corporels et matériels.
- Ne laissez pas le matériel d'emballage traîner négligemment. Les films/sacs en plastique, les pièces en polystyrène, etc. pourraient devenir des jouets dangereux pour les enfants.
- Pour des raisons de sécurité et d'homologation (CE), il est interdit de transformer et/ou de modifier le modèle ou ses accessoires de son propre chef.
- Les modèles radiocommandés ne sont pas des jouets. Les enfants de moins de 14 ans ne devraient utiliser le modèle que sous la surveillance d'un adulte.
- Ne prenez pas de risques ! Votre propre sécurité et celle de votre entourage reposent uniquement sur votre utilisation responsable du modèle.
- Ne roulez que tant que vous avez un contact visuel direct avec le modèle. Ne conduisez donc pas de nuit.
- Ne conduisez que si votre capacité de réaction est illimitée. La fatigue, l'influence de l'alcool ou de médicaments peuvent provoquer des réactions erronées et entraîner de graves dommages matériels ou corporels.
- Notez que ce modèle réduit de véhicule ne doit pas être conduit sur les routes et chemins publics. Ne l'utilisez que sur des terrains privés ou spécialement désignés à cet effet.
- Ne roulez pas vers des animaux ou des personnes.
- Ne roulez pas sous la pluie, dans l'herbe mouillée, l'eau, la boue ou la neige. Ce modèle n'est pas étanche.
- Évitez également de rouler lorsque la température extérieure est très basse. Par temps froid, le plastique de la carrosserie peut perdre de son élasticité ; même de petits accidents peuvent alors endommager le modèle.
- Avant l'utilisation, vérifiez toujours sur le modèle à l'arrêt s'il réagit comme prévu aux ordres de télécommande.
- Assurez-vous avant l'utilisation que les batteries du récepteur ne deviennent pas trop faibles de manière inattendue, ce qui pourrait vous faire perdre le contrôle de votre modèle.
- Avant chaque mise en service, assurez-vous qu'aucun autre modèle ne fonctionne sur la même fréquence dans la portée de votre installation émetteur/récepteur. Vous pourriez perdre le contrôle de votre modèle.
- Laissez toujours l'émetteur de la télécommande allumé tant que le modèle est en fonctionnement. Pour arrêter le modèle, éteignez toujours d'abord le modèle, puis l'émetteur.
- Si vous avez des questions qui ne peuvent pas être résolues à l'aide du mode d'emploi, veuillez contacter notre service de renseignements techniques ou un autre spécialiste.
- Veuillez également tenir compte des consignes de sécurité figurant dans les différents chapitres de ce mode d'emploi.

Remarques sur la manipulation des batteries et des piles

ATTENTION :

Après chaque utilisation, laissez refroidir la batterie pendant au moins 30 minutes pour éviter qu'elle ne surchauffe. Ce n'est qu'ensuite que la batterie peut être rechargée. Si vous ne respectez pas cette consigne, vous risquez de faire exploser la batterie et de vous blesser, voire de provoquer un incendie.

Ne rechargez les batteries que sous surveillance permanente. Ne chargez la batterie que sur une surface résistante au feu. Le fabricant n'assume aucune responsabilité pour ces dommages.

- Seules les piles ou les accumulateurs fournis ou de type similaire doivent être utilisés comme source d'alimentation.
- N'essayez en aucun cas de recharger des piles classiques. Cela pourrait, dans le pire des cas, entraîner une explosion. Vérifiez que les piles sont bien installées dans l'appareil avant de le connecter au chargeur.
- Ne mélangez jamais des accumulateurs et des piles.
- N'utilisez pas de piles ou d'accumulateurs ayant des niveaux de charge différents. Les accumulateurs / piles les plus faibles (ou les accumulateurs à de plus faible capacité) pourraient être profondément déchargés et donc couler.
- Si un autre chargeur que celui fourni doit être utilisé, seuls les chargeurs adaptés à cet usage et aux spécifications techniques des accumulateurs utilisés doivent être utilisés.
- En cas de non-utilisation prolongée, les accus ou les batteries du modèle et de la radiocommande doivent toujours être retirés.

Caractéristiques du produit

- Modèle électrique BC1039 tel que décrit
- Système de télécommande prêt à l'emploi
- Moteur électrique

Contenu de la livraison

- comme dans celui que vous avez acheté

Maintenance et entretien

Le modèle et ses accessoires ne doivent être nettoyés que de l'extérieur avec un chiffon doux et sec ou un pinceau. N'utilisez en aucun cas des produits de nettoyage agressifs ou des solutions chimiques, car la surface du boîtier pourrait être endommagée et des vapeurs nocives ou explosives pourraient se dégager.

Avertissement environnemental

Si le modèle ou l'un de ses accessoires n'est plus en état de fonctionnement et qu'une réparation n'est plus possible, veuillez respecter les dispositions légales générales en vigueur lors de l'élimination. Notez que des piles ou des accumulateurs se trouvent dans le modèle et dans la télécommande.

Élimination des piles usagées/piles rechargeables



En tant qu'utilisateur final, vous êtes également tenu (Ordonnance relative à l'élimination des piles usagées) de rapporter toutes les piles et les accumulateurs usagés. Il est interdit de les jeter avec les ordures ménagères !

Les piles/accumulateurs contenant des substances nocives sont marqués des symboles ci-contre, qui indiquent l'interdiction de les jeter avec les ordures ménagères. Les désignations du métal lourd déterminant sont Cd = cadmium, HG = mercure, Pb = plomb. Vous pouvez remettre gratuitement les

piles/accumulateurs/piles-boutons usagés aux points de collecte de votre commune, à nos filiales ou partout où des piles/accumulateurs/piles-boutons sont vendus !

Vous remplissez ainsi les obligations légales et contribuez à la protection de l'environnement !

Caractéristiques techniques

Classification Modèle électrique RC avec moteur électrique

Fréquence d'émission 2,4 Ghz

Propulsion moteur électrique

Alimentation émetteur 2 x piles mignon, type AA / 1,5 V non incluses

Alimentation électrique de la propulsion Pack d'accus 3.7 V

Déclaration de la conformité

Par la présente, s-idee déclare que le type d'équipement radio BC1039 est conforme à la directive 2014/53/EU. Le texte complet de la déclaration de conformité UE est disponible sur www.s-idee.de. Ce mode d'emploi est une publication de la société s-idee, Im Bühl 5, 73432 Aalen La déclaration de conformité détaillée peut être demandée à tout moment par courriel à l'adresse info@s-idee.de.



Ce mode d'emploi correspond à l'état technique au moment de l'impression.

Sous réserve de modification de la technique et de l'équipement.

Droits d'auteur par s-idee.de

Appareils électriques et électroniques

Informations pour les ménages privés

La loi sur les appareils électriques et électroniques (ElektroG) contient un grand nombre d'exigences concernant la manipulation des appareils électriques et électroniques. Les plus importantes sont résumées ici :

1. Collecte sélective des déchets d'équipements

Les équipements électriques et électroniques qui sont devenus des déchets sont appelés "déchets". Les détenteurs de ces Les propriétaires d'appareils usagés sont tenus de les faire collecter séparément des déchets municipaux non triés. Les appareils usagés ne doivent notamment pas être jetés avec les ordures ménagères, mais déposés dans des systèmes de collecte et de retour spéciaux.

2. Les piles et accumulateurs ainsi que les lampes

En règle générale, les détenteurs d'appareils usagés sont tenus de séparer de l'appareil usagé, avant de le remettre à un point de collecte, les piles et accumulateurs usagés qui ne sont pas enfermés dans l'appareil usagé ainsi que les lampes qui peuvent en être retirées sans être détruites. Cette disposition ne s'applique pas lorsque les appareils usagés font l'objet d'une préparation en vue de leur réutilisation avec la participation d'un organisme de droit public chargé de l'élimination des déchets.

3. Possibilités de retour des appareils usagés

Les détenteurs d'appareils usagés provenant de ménages privés peuvent les remettre gratuitement aux points de collecte des organismes de droit public chargés de l'élimination des déchets ou aux points de reprise mis en place par les fabricants ou les distributeurs au sens de la loi sur les appareils électriques.

Les magasins d'équipements électriques et électroniques d'une surface de vente d'au moins 400 m² sont tenus de reprendre les déchets.

ainsi que les magasins d'alimentation d'une surface de vente totale d'au moins 800 m² qui proposent et mettent à disposition sur le marché plusieurs fois par an ou proposent et mettent à disposition sur le marché des équipements électriques et électroniques de manière permanente. Cela s'applique également en cas de distribution par des moyens de communication à distance, si les zones de stockage et d'expédition des équipements électriques et électroniques sont d'au moins 400 mètres carrés ou si les zones de stockage et d'expédition totales sont d'au moins 800 mètres carrés. Les distributeurs doivent en principe garantir la reprise par des possibilités de retour appropriées à une distance raisonnable de l'utilisateur final concerné.

La possibilité de reprendre gratuitement un ancien appareil existe pour les distributeurs qui sont tenus de le reprendre, entre autres, si un nouvel appareil du même type et remplissant essentiellement les mêmes fonctions est fourni à un utilisateur final. Si un nouvel appareil est livré à un ménage privé, les DEEE similaires peuvent également y être remis gratuitement pour être collectés ; ceci s'applique en cas de distribution par communication à distance d'appareils des catégories 1, 2 ou 4 selon l'article 2, paragraphe 1, de l'ElektroG, à savoir les "transmetteurs de chaleur", les "équipements à écran de visualisation" ou les gros appareils (ces derniers ayant au moins une dimension extérieure supérieure à 50 cm). Les utilisateurs finaux sont interrogés sur leur intention de retourner ces équipements lorsqu'ils concluent un contrat d'achat. En outre, il existe une possibilité de reprise gratuite aux points de collecte des distributeurs, indépendamment de l'achat d'un nouvel appareil, pour ces déchets d'appareils dont l'une des dimensions extérieures ne dépasse pas 25 cm, dans la limite de trois déchets d'appareils par type d'appareil.

4. Note sur la protection des données

Les appareils usagés contiennent souvent des données personnelles sensibles. C'est notamment le cas des appareils d'information et de télécommunication tels que les ordinateurs, les smartphones et les cartes mémoire. Dans votre propre intérêt, veuillez noter que chaque utilisateur final est responsable de l'effacement des données sur les appareils usagés à éliminer est responsable.

5. Signification du symbole de la poubelle barrée d'une croix



Le symbole d'une poubelle barrée régulièrement apposé sur les équipements électriques et électroniques indique que l'appareil en question doit être collecté séparément des déchets municipaux non triés à la fin de sa durée de vie.

Configuration du produit

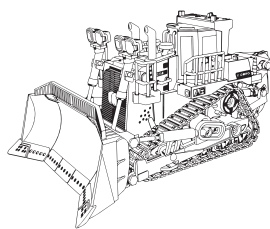

Tracteur x1

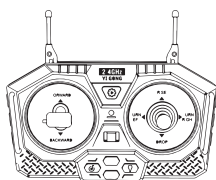

Télécommande x1



Batterie rechargeable 3,7V x1

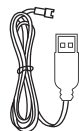

Câble de chargement USB x1

Principales pièces du tracteur

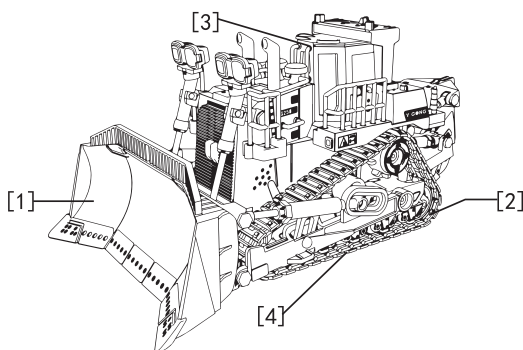

[1] Benne du tracteur

[2] Chenilles à roues

[3] Simulateur de contrôle

[4] Compartiment de batterie

Installation et utilisation de la batterie

1. Installation de la batterie de la télécommande

Desserrez dans le sens antihoraire pour ouvrir le couvercle du compartiment de la batterie, installez 2 piles 1,5V "AA" (piles non incluses) dans le compartiment de la batterie en fonction de la polarité donnée, serrez dans le sens horaire pour fermer le compartiment de la batterie.

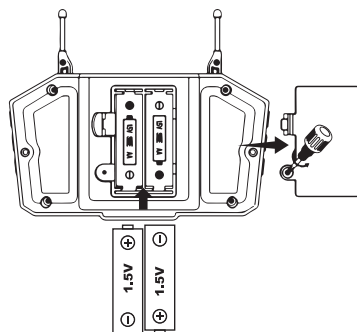

2. Installation de la batterie du tracteur

Assurez-vous que l'interrupteur d'alimentation est en position OFF, retirez la vis du couvercle de la batterie et retirez le couvercle du compartiment de la batterie, insérez le connecteur d'alimentation de la batterie rechargeable de 3,7 V dans le connecteur d'alimentation du compartiment de la batterie du tracteur, vissez dans le sens des aiguilles d'une montre pour fermer le compartiment à piles.

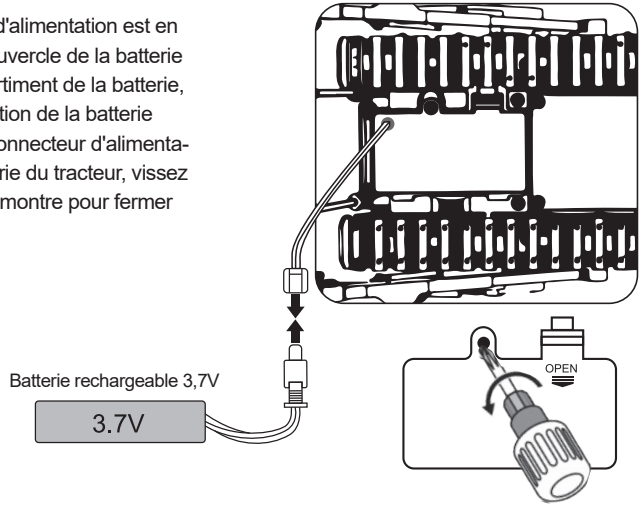

AVERTISSEMENT

Retirez la batterie si le tracteur ne va pas être utilisé pendant une longue période

3. Chargement de la batterie du tracteur

Insérez le connecteur d'alimentation de la batterie dans le câble de chargement USB, puis connectez le câble de chargement USB à l'adaptateur ou au port USB de l'ordinateur. Lorsque la charge est en cours, le voyant rouge reste allumé en continu, lorsque la charge est terminée, le voyant rouge s'éteint. Le temps de charge est d'environ 3 à 4 heures.

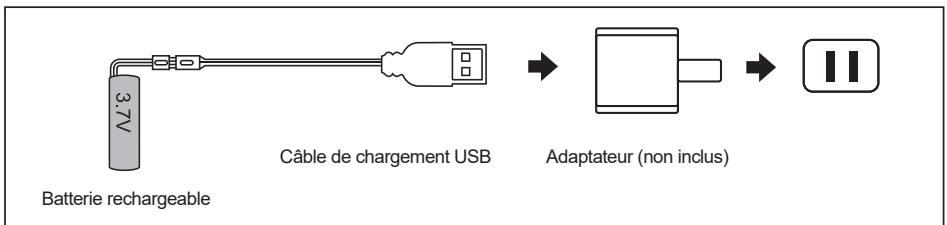

- Veuillez vérifier si la tension d'entrée de l'adaptateur est cohérente avec la tension actuelle avant de charger.
- La tension de sortie de l'adaptateur doit être cohérente avec la tension de la batterie.
- Lors de la charge, elle doit être effectuée sous la surveillance d'un adulte.
- Éloignez les matériaux inflammables lors de la charge et ayez un adulte qui surveille pendant la charge.

Démonstration d'opération

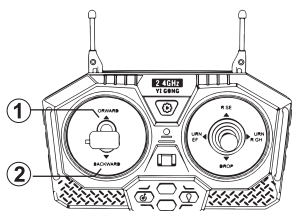

Télécommande ①, le tracteur avance ;
Télécommande ②, le tracteur recule.

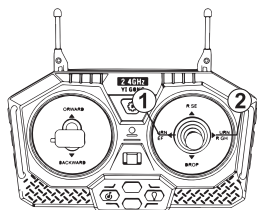
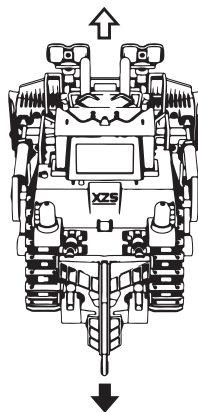

Télécommande ①, le tracteur tourne à gauche ;
Télécommande ②, le tracteur tourne à droite.

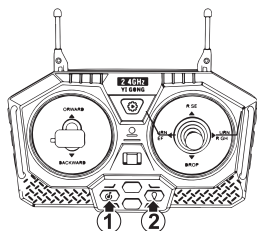
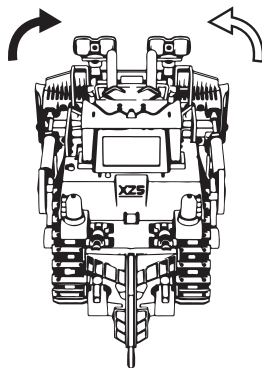

Télécommande ①, allumer le son ;
Télécommande ②, allumer la lumière.

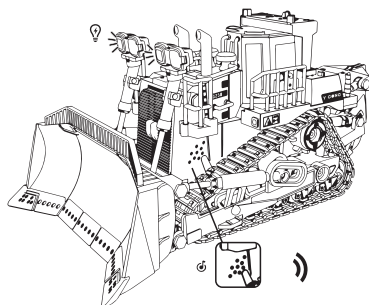

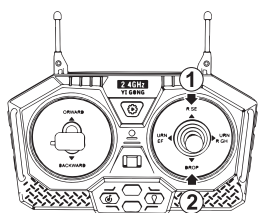

Télécommande ①, le tracteur avance ;
Télécommande ②, le tracteur recule.

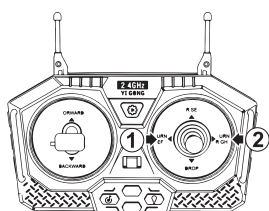
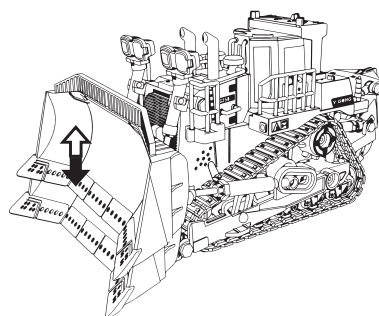

Appuyez longuement sur la télécommande vers ①,
le tracteur tourne à 360° vers la gauche ;
Appuyez longuement sur la télécommande vers ②,
le tracteur tourne à 360° vers la droite ;

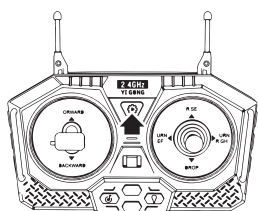
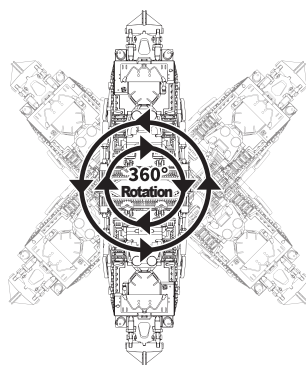

Appuyez sur le bouton de la télécommande
(comme indiqué sur l'image), le tracteur fera
automatiquement la démonstration.

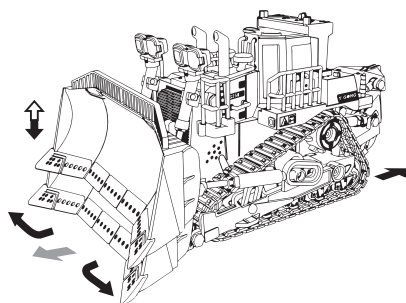

Après utilisation du produit, veuillez essuyer les taches de surface avec un chiffon sec pour éviter d'endommager les composants et prolonger la durée de vie du produit.

Précautions concernant la batterie :

- Les jouets utilisent le type de batterie : le tracteur utilise une batterie rechargeable 1 x 3,7 V ; la télécommande utilise des piles non rechargeables 2X1.5V "AA" (piles non incluses);
- Les piles non rechargeables ne doivent pas être chargées ;
- Les piles rechargeables ne peuvent être chargées que sous la supervision d'un adulte ;
- Les piles rechargeables doivent être retirées des jouets avant d'être chargées ;
- Retirez et insérez la pile selon l'étiquette sur la porte des piles du jouet ;
- Utilisez uniquement des piles du même type ou équivalent que celles recommandées ;
- Ne mélangez pas les piles neuves et usagées ;
- Ne mélangez pas les piles alcalines, standard (zinc-carbone) ou rechargeables (nickel-cadmium) ;
- Les piles usées doivent être retirées du jouet. Si le jouet n'est pas utilisé pendant une longue période, retirez la pile du jouet ;
- Les bornes d'alimentation ne doivent pas être court-circuitées ;
- Ce produit ne peut être chargé qu'avec le câble de chargement USB fourni, et il n'est pas autorisé d'utiliser un câble de chargement USB qui n'est pas recommandé. Le câble de chargement USB n'est pas un jouet ;
- Le câble de chargement USB à utiliser avec le produit doit être régulièrement examiné pour détecter tout danger potentiel, tel que des dommages au câble ou à la fiche, à l'enceinte ou à d'autres pièces. En cas de tels dommages, le produit ne doit pas être utilisé tant que ces dommages n'ont pas été correctement réparés.

Directives de sécurité en vol

- Gardez les petits accessoires hors de la portée des enfants pour éviter les accidents, ce produit n'est pas adapté aux enfants de moins de 3 ans.
- Ne jouez pas dans des endroits dangereux tels que les routes publiques, choisissez un endroit sûr pour l'utilisation afin d'éviter les dangers.
- N'utilisez pas ce produit sur des endroits élevés tels que des tubes ou des comptoirs et évitez les chutes ou les chocs violents.
- Ne placez pas ce produit en plein soleil ou dans des endroits à haute température pour éviter la déformation ou même les dommages causés par l'exposition au soleil et les températures élevées.
- Ne jouez pas les jours de pluie ou dans l'eau (la boue). Évitez de vous mouiller pour ne pas causer de dysfonctionnement. Si vous êtes accidentellement mouillé, veuillez utiliser un chiffon avec une bonne absorption d'eau pour absorber l'eau.
- Faites attention de ne pas toucher les roues avec les doigts, les cheveux, les vêtements, etc., pour éviter les blessures.
- Lorsque la batterie de la voiture RC ou de la télécommande est faible, la vitesse de la voiture RC ralentira considérablement. Veuillez remplacer la batterie ou la charger à temps.
- Veuillez ne pas déplacer violemment le bras de creusement du tracteur à la main afin d'éviter d'endommager le tracteur.
- Ne cassez pas l'antenne de la télécommande pour éviter les blessures.
- Entretien : essuyez les taches de surface avec un chiffon sec.

REMARQUE

Les tiges hydrauliques et les chenilles de ce produit sont faciles à endommager et à tomber. Si les pièces sont endommagées ou perdues, vous pouvez acheter les pièces du même modèle auprès du fabricant ou du revendeur et les remplacer et les installer vous-même pour assurer la structure complète du produit. N'utilisez pas de pièces de modèles ou de marques différents pour l'installation afin de garantir la sécurité structurelle du produit.

Avis important

Note ! Les produits sont fabriqués par lots après que les performances ont été strictement démontrées et testées pratiquement pour vérifier qu'ils répondent aux normes de sécurité. Pour toute utilisation d'un modèle télécommandé, le fabricant ou le revendeur ne sera pas responsable des accidents résultant d'une utilisation anormale des pièces et de l'usure, d'un assemblage incorrect ou d'une utilisation dans un environnement dangereux. Veuillez vous assurer d'utiliser ce produit dans un environnement sûr.

Dépannage

Problème du produit	La solution
le tracteur ne peut pas démarrer	<ol style="list-style-type: none">1. L'interrupteur d'alimentation est éteint, veuillez l'allumer.2. La batterie n'est pas installée correctement, veuillez vérifier les pôles positif et négatif de la batterie pour vous assurer que la batterie est installée correctement.3. La batterie est épuisée, veuillez charger la batterie ou la remplacer par une nouvelle batterie.
La télécommande ne peut pas être utilisée	<ol style="list-style-type: none">1. La batterie de la télécommande est épuisée, veuillez la remplacer par une nouvelle.2. Le tracteur n'est pas dans la plage de contrôle de la télécommande, veuillez le garder dans la plage contrôlable.3. Il y a une interférence électromagnétique autour, veuillez utiliser le jouet dans un endroit spacieux.

Remarque : les interférences des ondes électromagnétiques environnantes peuvent entraîner un dysfonctionnement du tracteur, vous pouvez redémarrer la voiture télécommandée pour la faire fonctionner à nouveau.



Product Configuration

EN

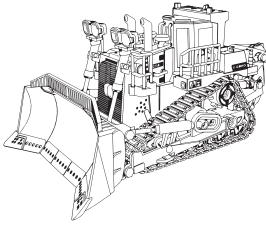

Tractor x1

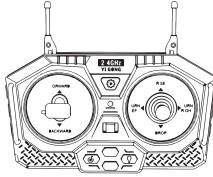

Remote controller x1



3.7V rechargeable battery x1

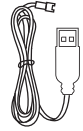

USB charging cable x1

Major Parts Of The Tractor

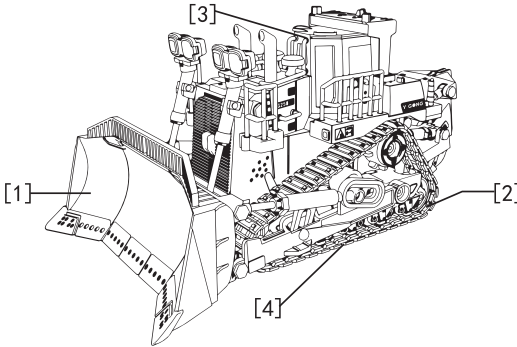

[1] Tractor Bucket

[2] Track-Type Wheels

[3] Simulation Control Deck

[4] Battery compartment

Battery Installation And Use

Remote Control Battery Installation

Unscrew counter clockwise to open the battery compartment cover, install 2X1.5"AA" batteries (batteries not included) into the battery compartment according to the given polarity, screw clockwise to close the battery compartment

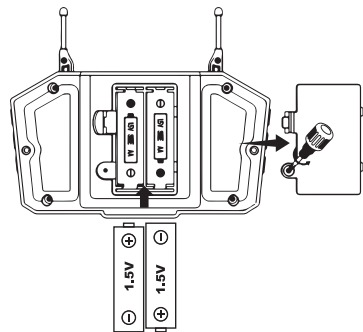

2. Tractor Battery Installation

Making sure that the power switch is in the OFF position, remove the screw from the battery cover and remove the battery compartment cover. Insert the power connector of the 3.7V rechargeable battery into the power connector of the tractor battery compartment, screw clockwise to close the battery compartment.

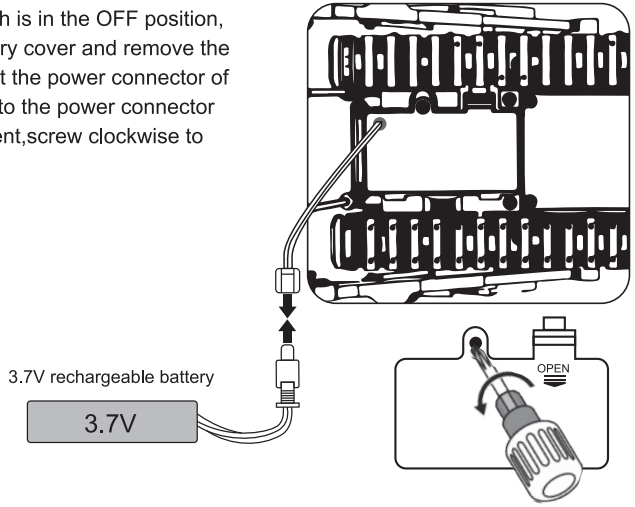

WARNING:

Remove the battery if the tractor is not going to be used for a long time

3. Tractor Battery Charging

Insert the power connector of the battery into the USB charging cable, and then connect the USB charging cable to the adapter or the USB port on the computer. When charging is proceeding, the red light keeps solid on, when charging is finished, the red light is off. The charging time is about 3-4 hours.

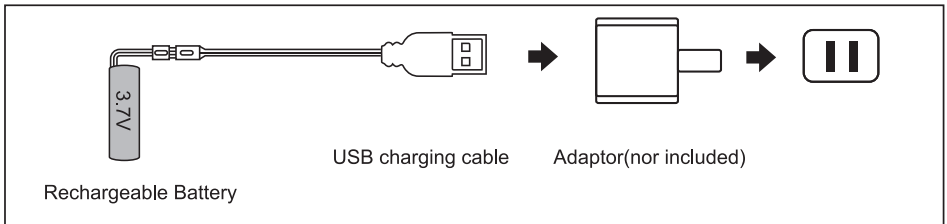

- Please check whether the adaptor input voltage is consistent with the current voltage before charging;
- The output voltage of the adaptor should be consistent with the battery voltage;
- When charging, it must be done under adult supervision;
- Keep away from flammable materials when charging, and have an adult watch over when charging.

Operation Demonstration

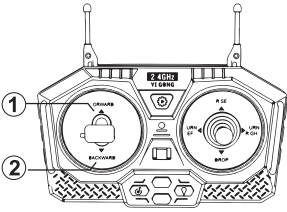

Remote control ① ,The tractor moves forward.
Remote control ② ,The tractor moves backward.

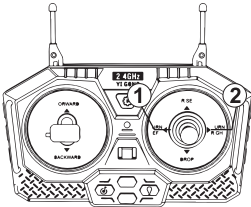
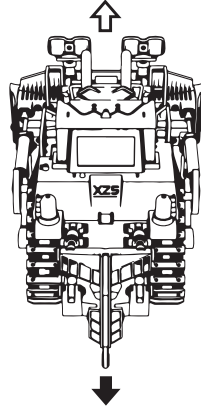

Remote control ① ,The tractor turn left.
Remote control ② ,The tractor turn right.

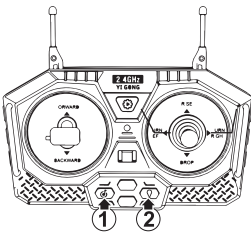
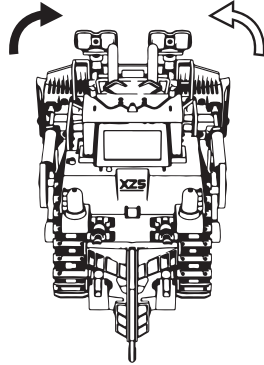

Remote control ① ,Turn on the Sound;
Remote control ② ,Turn on the Light .

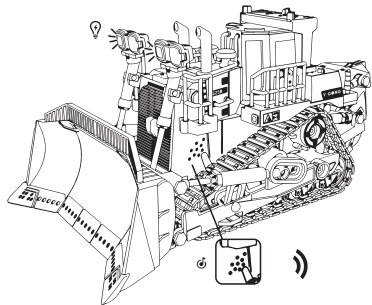

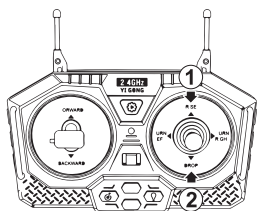

Remote controller is pushed to ①, the tractor bucket rise;
 Remote controller is pushed to ②, the tractor bucket down;

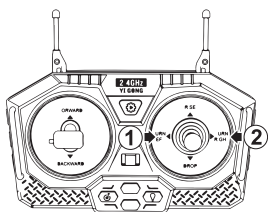
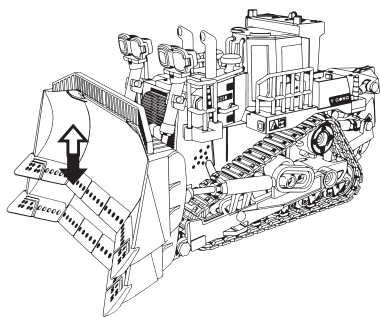

Long push the remote control to ①, the tractor rotates 360° to the left;
 Long push the remote control to ②, the tractor rotates 360° to the right;

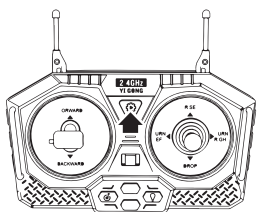
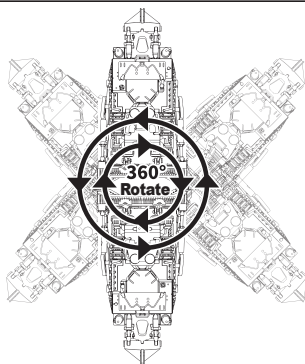

Press the remote control button (As shown in the picture), the tractor will automatically demonstrate.

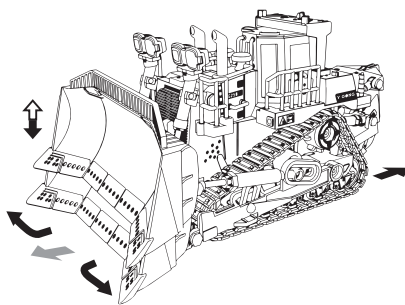

After using the product, please wipe the surface stains with a dry cloth to avoid damage to the components and prolong the service life of the product.

Battery Precautions

- Toys use battery type: Tractor uses 1X3.7V rechargeable battery; remote control uses 2X1.5V "AA" non-rechargeable batteries (batteries not included);
- Non rechargeable batteries are not to be charged;
- Rechargeable batteries can only be charged under adult supervision;
- Rechargeable batteries are to be removed from the toys before being charged;
- Take out and put in the battery according to the label on the toy battery room;
- Only batteries of the same or equivalent type as recommended are to be used;
- Don't mix old and new batteries;
- Don't mix alkaline, standard (carbon zinc), or rechargeable (nickel cadmium) batteries;
- Exhausted batteries are to be removed from the toy. If it is not used for a long time, please take out the battery in the toy;
- The supply terminals are not to be short-circuited;
- This product can only be charged with the delivered USB charging cable, and it is not allowed to use USB charging cable that are not recommended. USB charging cable is not toys;
- The USB charging cable to be used with the product should be regularly examined for potential hazard, such as damage to the cable or cord, plug, enclosure of other parts and that in the event of such damage, the product must not be used until that damage had been properly removed.

Flight Safety Guidelines

- Keep the small accessories away from kids to avoid accident, not suitable for children under 3 years.
- Don't play in dangerous places such as public roads, select a safe place for operating to avoid dangerous.
- Don't use this product on elevated places such as tables or counters, and avoid falling or heavy falls.
- Don't place this product in direct sunlight or high temperature places to avoid deformation or even damage caused by sun exposure and high temperature.
- Don't play on rainy days or water (mud) pits. Prevent being wetted by water, so as not to cause malfunction, if you accidentally get wet, please use a cloth with good water absorption to absorb the water.
- Be careful not to touch the wheels with fingers, hair, clothes, etc., to avoid injury.
- When the battery of the r/c car or the remote control is low, the speed of the remote control car will slow down significantly. Please replace the battery or charge it in time.
- Please do not violently move the tractor bucket by hand to avoid damage to the tractor.
- Don't break the remote control antenna to prevent injury.
- Maintenance: wipe the surface stains with a dry cloth.

NOTE

The bucket of this product are easy to damage and fall off. If the parts are damaged or lost, you can purchase the same model parts from the manufacturer or dealer, and replace and install them yourself to ensure the complete structure of the product. Do not use parts of different models or different brands for installation to ensure the structural safety of the product.

Important Notices

Note! The products are manufactured by batches after performances have been strictly demonstrated and practically tested to verify meeting safety standards. For any use of remote-controlled model, the manufacturer or dealer won't bear any responsibility for accidents resulted from abnormal parts usage and wearing, improper assembling or operation under unsafe environment. Please be sure to operate this product under safe environment.

Troubleshooting

Product Problem	The Solution
Tractor cannot start	<ol style="list-style-type: none">1. The power switch is off, please turn it on.2. The battery is not installed correctly, please check the positive and negative poles of the battery to ensure that the battery is installed correctly.3. The battery is exhausted, please charge the battery or replace with a new battery.
The remote control cannot be used	<ol style="list-style-type: none">1. The remote control battery is exhausted, please replace it with a new one.2. The Tractor is not in the control range of the remote control, please keep it in the controllable range.3. There is electromagnetic interference around, please take the toy to a spacious place for use.

Note: The surrounding electromagnetic wave interference may cause the Tractor to malfunction, you can restart the remote control car to operate again.

