



Gebrauchsanleitung RC-Modell WL 284131

Lieber Kunde: Danke für den Kauf dieses Produktes. Bitte lesen Sie das Benutzerhandbuch sorgfältig, bevor Sie den Artikel benutzen. Bewahren Sie das Benutzerhandbuch zum Nachschlagen auf.



D - BEDIENUNGSANLEITUNG

RC-Elektro-Modell Modell WL 284131



Einführung

Sehr geehrter Kunde,
mit dem Kauf dieses Produktes haben Sie eine sehr gute Entscheidung getroffen. Wir sind uns sicher, dass Sie sehr viel Freude an diesem nach wenigen Handgriffen fahrbereiten Modell haben werden.
Wir danken Ihnen und wünschen Ihnen viel Spaß.

Sie haben ein Qualitätsprodukt aus dem Hause s-idee erworben, das unseren strengen Tests und Qualitäts-Standards entspricht.

Diese Bedienungsanleitung ist Bestandteil dieses Geräts. Sie enthält wichtige Hinweise zur Inbetriebnahme und Handhabung. Bewahren Sie sie deshalb gut auf und liefern Sie sie mit, wenn Sie dieses Produkt an Dritte weitergeben.

Dieses Elektro-Modell entspricht dem heutigen Stand der Technik und erfüllt die Anforderungen der geltenden nationalen und europäischen Richtlinien. Die Konformität wurde nachgewiesen, die entsprechenden Erklärungen und Unterlagen sind beim Hersteller hinterlegt. Um diesen Zustand zu erhalten und einen gefahrlosen Betrieb sicherzustellen, müssen Sie als Anwender diese Bedienungsanleitung beachten!

Bei Fragen wenden Sie sich an die
Tel.Nr.: +4932127243547
oder per Email an: info@s-idee.de

Lesen Sie folgende Bedienungsanleitung vor Inbetriebnahme genau durch. Sie zeigt Ihnen nicht nur die richtige Inbetriebnahme, sondern hilft Ihnen gleichzeitig bei der Bedienung des Modells.

Bestimmungsgemäße Verwendung

Das Produkt ist ein Modellbaufahrzeug, welches über eine Funk-Fernsteueranlage (im Lieferumfang) ferngesteuert werden kann.

Beachten Sie, dass der Betrieb von funk-ferngesteuerten Produkten den Bestimmungen des jeweiligen Landes unterliegt.

Die zum Modell gehörige Fernsteueranlage ist ausschließlich zur Verwendung mit Modellfahrzeugen bestimmt. Versuchen Sie nicht, sie zur funkgesteuerten Bedienung anderer Geräte einzusetzen.

Sicherheits- und Gefahrenhinweise

Bei Sach- und Personenschäden, die durch unsachgemäße Handhabung oder Nichtbeachtung dieser Montage- und Bedienungsanleitung verursacht werden, übernehmen wir keine Haftung.

In solchen Fällen, und bei Eingriffen in den Motor oder Schäden, die durch Nichtbeachten der Wartungs- und Betriebsmittelvorgabe entstanden sind, erlischt jeder Garantieanspruch.

Um einen gefahrlosen Betrieb sicherzustellen, müssen Sie als Anwender diese Montage- und Bedienungsanleitung beachten.

Von der Garantie ausgeschlossen sind ferner normaler Verschleiß im Betrieb und Unfallschäden. Für Folgeschäden übernehmen wir keine Haftung!

- Der unsachgemäße Betrieb kann schwerwiegende Personen- und Sachschäden verursachen.
- Lassen Sie das Verpackungsmaterial nicht achtlos liegen. Plastikfolien/-tüten, Styroporsteile, etc. könnten für Kinder zu einem gefährlichen Spielzeug werden.
- Aus Sicherheits- und Zulassungsgründen (CE) ist das eigenmächtige Umbauen und/oder Verändern des Modells oder seiner Zubehörteile nicht gestattet.
- Funk-Ferngesteuerte Modelle sind kein Spielzeug. Kinder unter 14 Jahren sollten das Modell nur unter Aufsicht eines Erwachsenen benutzen.
- Gehen Sie kein Risiko ein! Ihre eigene Sicherheit und die Ihres Umfeldes liegt alleine in Ihrem verantwortungsbewussten Umgang mit dem Modell.
- Fahren Sie nur, solange Sie direkten Sichtkontakt zum Modell haben. Fahren Sie deshalb auch nicht bei Nacht.
- Fahren Sie nur, wenn Ihre Reaktionsfähigkeit uneingeschränkt gegeben ist. Müdigkeit, Alkohol- oder Medikamenten-Einfluss kann zu Fehlreaktionen führen und schwere Sach- oder Personenschäden nach sich ziehen.
- Beachten Sie, dass dieses Modellfahrzeug nicht auf öffentlichen Straßen und Wegen gefahren werden darf. Betreiben Sie es nur auf privaten oder extra zu diesem Zweck ausgewiesenen Plätzen.
- Fahren Sie nicht auf Tiere oder Menschen zu.
- Fahren Sie nicht bei Regen, durch nasses Gras, Wasser, Schlamm oder Schnee. Das Modell ist nicht wasserdicht.
- Vermeiden Sie auch das Fahren bei sehr niedrigen Außentemperaturen. Bei Kälte kann der Kunststoff der Karosserie an Elastizität verlieren; dann führen auch kleine Unfälle zu Schäden am Modell.
- Prüfen Sie vor dem Betrieb stets am stehenden Modell, ob es wie erwartet auf die Fernsteuerbefehle reagiert.
- Stellen Sie vor dem Betrieb sicher, dass die Akkus im Empfänger nicht unerwartet zu schwach werden und dass Sie dadurch die Kontrolle über Ihr Modell verlieren könnten.
- Stellen Sie vor jeder Inbetriebnahme sicher, dass innerhalb der Reichweite Ihrer Sender-/Empfänger-Anlage keine weiteren Modelle auf der gleichen Frequenz betrieben werden. Sie könnten die Kontrolle über Ihr Modell verlieren.
- Lassen Sie immer den Fernsteuersender eingeschaltet, solange das Modell in Betrieb ist. Zum Abstellen des Modells schalten Sie immer erst das Modell ab, dann den Sender.
- Sollten sich Fragen ergeben, die nicht mit Hilfe der Bedienungsanleitung abgeklärt werden können, so setzen Sie sich bitte mit unserer technischen Auskunft oder einem anderen Fachmann in Verbindung.
- Beachten Sie auch die Sicherheitshinweise in den einzelnen Kapiteln dieser Anleitung.

Hinweise zum Umgang mit Akkus und Batterien

ACHTUNG: bitte beachten

nach jeder Nutzung bitte den Akku min. 30 min abkühlen lassen, damit dieser nicht überhitzt wird. Erst dann kann der Akku erneut aufgeladen werden. Falls dies nicht beachtet wird, kann es zu einer Explosion des Akkus führen und Verletzungen und sogar zu einem Feuer führen.
Laden Sie Akkus nur unter ständiger Beaufsichtigung auf. Den Akku nur auf einer feuerfesten Unterlage aufladen.
Der Hersteller übernimmt für diese Schäden keinerlei Haftung und Verantwortung darüber.

- Als Spannungsquelle dürfen nur die mitgelieferten oder bauart-ähnliche Batterien oder Akkus verwendet werden.
- Versuchen Sie keinesfalls, herkömmliche Batterien wieder aufzuladen. Dies könnte schlimmstenfalls zur Explosion führen. Prüfen Sie, ob tatsächlich Akkus im Gerät eingelegt sind, bevor Sie es mit dem Ladegerät verbinden.
- Mischen Sie niemals Akkus mit Batterien.
- Verwenden Sie keine Batterien oder Akkus mit unterschiedlichen Ladezuständen. Die schwächeren Akkus / Batterien (oder die Akkus mit geringerer Kapazität) könnten tiefentladen werden und somit auslaufen.
- Soll ein anderes als das mitgelieferte Ladegerät verwendet werden, so dürfen nur Ladegeräte verwendet werden die für diesen Verwendungszweck und für die technischen Spezifikationen der verwendeten Akkus geeignet sind.
- Bei längerem Nichtgebrauch sind Akkus oder Batterien im Modell und der Fernsteuerung stets zu entfernen.

Produktmerkmale

- Elektro Modell WL 284131 wie beschrieben
- Betriebsbereite Fernsteueranlage
- Elektromotor

Lieferumfang

- wie im gekauften Artikel beschrieben

Wartung und Pflege

Das Modell und seine Zubehörteile dürfen nur äußerlich mit einem weichen, trockenen Tuch oder Pinsel gereinigt werden. Verwenden Sie auf keinen Fall aggressive Reinigungsmittel oder chemische Lösungsmittel, da sonst die Oberfläche des Gehäuses beschädigt werden könnte und gesundheitschädliche oder explosive Dämpfe entstehen könnten.

Umwelthinweis

Sollte das Modell oder eines seiner Zubehörteile nicht mehr funktionstüchtig und eine Reparatur nicht mehr möglich sein, beachten Sie beim Entsorgen bitte die allgemein geltenden gesetzlichen Bestimmungen.

Beachten Sie, dass sich Batterien oder Akkus im Modell und in der Fernbedienung befinden.

Entsorgung von gebrauchten Batterien/Akkus



Als Endverbraucher sind Sie gesetzlich (Batterieverordnung) zur Rückgabe aller gebrauchten Batterien und Akkus verpflichtet. Eine Entsorgung über den Hausmüll ist untersagt!
Schadstoffhaltige Batterien/Akkus sind mit nebenstehenden Symbolen gekennzeichnet, die auf das Verbot der Entsorgung über den Hausmüll hinweisen. Die Bezeichnungen für das ausschlaggebende Schwermetall sind **Cd** = Cadmium, **Hg** = Quecksilber, **Pb** = Blei. Verbrauchte Batterien/Akkus/Knopfzellen können Sie unentgeltlich bei den Sammelstellen Ihrer Gemeinde, unseren Filialen oder überall dort abgeben, wo Batterien/Akkus/Knopfzellen verkauft werden!
Sie erfüllen damit die gesetzlichen Verpflichtungen und leisten Ihren Beitrag zum Umweltschutz!

Technische Daten

Klassifizierung RC-Elektro-Modell mit Elektromotor
Sendefrequenz 2,4 Ghz
Antrieb Elektromotor
Stromversorgung Sender 4 x Mignonzelle, Typ AA / 1,5 V nicht enthalten
Stromversorgung Antrieb Akkupack 7,4 V / 400 mAh

Konformitätserklärung

Hiermit erklärt s-idee, dass der Funkanlagentyp WL 284131 der Richtlinie 2014/53/EU entspricht. Der vollständige Text der EU-Konformitätserklärung ist unter www.s-idee.de/KE/WL284131 verfügbar. Diese Bedienungsanleitung ist eine Publikation der Fa. s-idee, Im Bühl 5, 73432 Aalen
Die ausführliche Konformitätserklärung kann jederzeit per Email unter info@s-idee.de angefordert werden.



Diese Bedienungsanleitung entspricht dem technischen Stand bei Drucklegung. Änderung in Technik und Ausstattung vorbehalten.

Copyright by s-idee.de

Elektro- und Elektronikgeräte

Informationen für private Haushalte

Das Elektro- und Elektronikgerätegesetz (ElektroG) enthält eine Vielzahl von Anforderungen an den Umgang mit Elektro- und Elektronikgeräten. Die wichtigsten sind hier zusammengestellt:

1. Getrennte Erfassung von Altgeräte

Elektro- und Elektronikgeräte, die zu Abfall geworden sind, werden als Altgeräte bezeichnet. Besitzer von Altgeräten haben diese einer vom unsortierten Siedlungsabfall getrennten Erfassung zuzuführen. Altgeräte gehören insbesondere nicht in den Hausmüll, sondern in spezielle Sammel- und Rückgabesysteme.

2. Batterien und Akkus sowie Lampen

Besitzer von Altgeräten haben Altbatterien und Altakkumulatoren, die nicht vom Altgerät umschlossen sind, sowie Lampen, die zerstörungsfrei aus dem Altgerät entnommen werden können, im Regelfall vor der Abgabe an einer Erfassungsstelle vom Altgerät zu trennen. Dies gilt nicht, soweit Altgeräte einer Vorbereitung zur Wiederverwendung unter Beteiligung eines öffentlich-rechtlichen Entsorgungsträgers zugeführt werden.

3. Möglichkeiten der Rückgabe von Altgeräten

Besitzer von Altgeräten aus privaten Haushalten können diese bei den Sammelstellen der öffentlich-rechtlichen Entsorgungsträger oder bei den von Herstellern oder Vertreibern im Sinne des ElektroG eingerichteten Rücknahmestellen unentgeltlich abgeben.

Rücknahmepflichtig sind Geschäfte mit einer Verkaufsfläche von min. 400qm für Elektro- und Elektronikgeräte sowie diejenigen Lebensmittelgeschäfte mit einer Gesamtverkaufsfläche von min. 800qm, die mehrmals pro Jahr oder dauerhaft Elektro- und Elektronikgeräte anbieten und auf dem Markt bereitstellen. Dies gilt auch bei Vertrieb unter Verwendung von Fernkommunikationsmitteln, wenn die Lager- und Versandflächen für Elektro- und Elektronikgeräte min. 400qm betragen oder die gesamten Lager- und Versandflächen min. 800qm betragen. Vertreter haben die Rücknahme grundsätzlich durch geeignete Rückgabemöglichkeiten in zumutbarer Entfernung zum jeweiligen Endnutzer zu gewährleisten.

Die Möglichkeit der unentgeltlichen Rückgabe eines Altgerätes besteht bei rücknahmepflichtigen Vertreibern unter anderem dann, wenn ein neues gleichartiges Gerät, das im Wesentlichen die gleichen Funktionen erfüllt, an einen Endnutzer abgegeben wird. Wenn ein neues Gerät an einen privaten Haushalt ausgeliefert wird, kann das gleichartige Altgerät auch dort zur unentgeltlichen Abholung übergeben werden; dies gilt bei einem Vertrieb unter Verwendung von Fernkommunikationsmitteln für Gerät der Kategorien 1, 2 oder 4 gemäß § 2 Abs. 1 ElektroG, nämlich „Wärmeüberträger“, „Bildschirmgeräte“ oder Großgeräte (letztere mit mindestens einer äußeren Abmessung über 50 cm). Zu einer entsprechenden Rückgabe-Absicht werden Endnutzer beim Abschluss eines Kaufvertrages befragt. Außerdem besteht die Möglichkeit der unentgeltlichen Rückgabe bei Sammelstellen der Vertreter unabhängig vom Kauf eines neuen Gerätes für solche Altgeräte, die in keiner äußeren Abmessung größer als 25cm sind, und zwar beschränkt auf drei Altgeräte pro Geräteart.

4. Datenschutz-Hinweis

Altgeräte enthalten häufig sensible personenbezogene Daten. Dies gilt insbesondere für Geräte der Informations- und Telekommunikationstechnik wie Computer, Smartphones, Speicherkarten. Bitte beachten Sie in ihrem eigenen Interesse, dass für die Löschung der Daten auf den zu entsorgenden Altgeräten jeder Endnutzer selbst verantwortlich ist.

5. Bedeutung des Symbols „durchgestrichene Mülltonne“



Das auf Elektro- und Elektronikgeräten regelmäßig abgebildete Symbol einer durchgestrichenen Mülltonne weist darauf hin, dass das jeweilige Gerät am Ende seiner Lebensdauer getrennt vom unsortierten Siedlungsabfall zu erfassen ist.

Sicherheitsbestimmungen

- * Fahren Sie das Auto nicht auf öffentlichen Straßen, es könnte den Verkehr gefährden.
- * Fahren Sie das Auto nicht in Menschenmengen, nicht in der Nähe von Leuten oder Tieren, um zu verhindern, dass Sachschäden und/oder Körperverletzungen passieren.
- * Fahren Sie nicht in der Nähe von Flüssen, Brücken oder Seen, um zu verhindern, dass das Auto ins Wasser fällt.
- * Vergewissern Sie sich, dass niemand sonst in Ihrem Fahrbereich die gleiche Frequenz wie Ihre benutzt. Die Verwendung der gleichen Frequenz zur gleichen Zeit, sei es beim Fahren, Fliegen oder Segeln, kann zum Verlust der Kontrolle über das R/C-Modell führen, was zu einem schweren Unfall führen kann.
- * Um zu vermeiden, dass das Fahrzeug wegfährt oder Sie die Kontrolle verlieren, befolgen Sie bitte die Anweisungen unten:
 1. Ziehen Sie die Antenne vollständig heraus.
 2. Schalten Sie die Fernbedienung ein.
 3. Schalten Sie das R/C Modell an.
- * Benutzen Sie das umgekehrte Verfahren zum Herunterfahren.
- * Berühren Sie keine sich bewegenden Teile (Räder).
- * Fahren Sie nicht bei Regen oder in Pfützen, Wasser kann dem Model schaden.
- * Der Motor und der Akku werden beim Fahren sehr heiß. Sind Sie im Umgang damit vorsichtig.
- * Ziehen Sie die Antenne der Fernbedienung ein, wenn Sie sie nicht benutzen.
- * Entfernen Sie den Akku/Batterien vom Model und Fernbedienung, wenn Sie es nicht benutzen.



Vorsicht im Umgang mit Batterien

- * Zerlegen Sie nicht die Batterien oder das Ladegerät und zerschneiden Sie keine Batteriekabel. Es könnte zum Kurzschluss kommen und den Artikel beschädigen.
- * Laden Sie das Model mit einem kompatiblen Ladegerät und befolgen Sie genau die Anweisung im Benutzerhandbuch. Modifizieren Sie nicht das Ladegerät oder laden den Akku in unangebrachter Weise.
- * Laden Sie den Akku nicht, wenn er nach dem Gebrauch noch warm ist. Der Akku könnte beschädigt werden. Lassen Sie den Akku erst auskühlen.
- * Stellen Sie sicher, dass der Akku vom Model getrennt ist, wenn Sie ihn nicht benutzen.
- * Entfernen Sie die Batterien aus der Fernbedienung, wenn Sie das Model längere Zeit nicht benutzen. Die Batterien könnten auslaufen und die Fernbedienung beschädigen.
- * Legen Sie die Batterie nicht in eine heiße Umgebung, da sie explodieren und schwere Unfälle verursachen kann.



Sicherheitsvorkehrungen

Fahren Sie das Modell nicht auf öffentlichen Straßen, an überfüllten Orten oder in der Nähe von Kleinkindern, da dies zu Unfällen führen kann.



Da scharfe Kleinteile enthalten sind, lagern Sie den Artikel bitte außerhalb der Reichweite von Kindern.



Achten Sie auf den Abstand der Antenne zu ihrem Gesicht, da die Spitze der Antenne gefährlich sein kann.



Wenn das Auto fährt und kurz danach, ist der Motor sehr heiß. Bitte erst nach dem Abkühlen berühren.



Benützen Sie nicht die gleich Frequenz wie andere Nutzer zur gleichen Zeit. Es könnte zu Kontrollverlust und anderen Unfällen kommen.



Problemlösung

Beschreibung	Ursache	Lösung
Das Auto funktioniert nicht.	Fernbedienung oder Empfänger ist aus.	Schalten Sie die Fernbedienung und den Empfänger an.
	Die Batterien sind nicht richtig eingelegt.	Legen Sie die Batterien richtig in die Fernbedienung.
	Der Akku ist nicht voll geladen.	Laden Sie den Akku.
Das Auto lässt sich nicht steuern und der Steuerabstand ist nicht lang genug.	Jemand benützt die gleiche Frequenz wie Sie.	Nehmen Sie eine Frequenz, die kein anderer benützt. Warten Sie bis derjenige, der die gleiche Frequenz benützt, fertig ist. Oder fahren Sie an einen anderen Ort.
	Der Akku oder die Batterien sind nicht voll geladen.	Ersetzen Sie die Batterien in der Fernbedienung und laden den Akku im Model.
	Die Antenne an der Fernbedienung ist nicht richtig montiert/oder sie ist nicht richtig ausgezogen.	Kontrollieren Sie die Antenne auf der Fernbedienung und ziehen Sie die Antenne voll aus.



VORSICHT

- * Bitte lesen Sie das Benutzerhandbuch genau durch, sowie die Erklärung auf der Verpackung, um das Model richtig zu montieren und zu benutzen. Einige Teile dürfen nur unter Aufsicht Erwachsener montiert werden.
- * Der Artikel enthält kleine Teile, die beim Verschlucken zu Erstickten führen können.
- * Fahren Sie niemals bei Gewitter oder Regen oder in feuchter Umgebung, es kann sonst zu einer Fehlfunktion kommen.
- * Entsorgen Sie die Verpackung rechtzeitig, bevor Sie den Kindern schaden kann.
- * Kontrollieren Sie regelmäßig das Ladegerät, Kabel, Stecker, Gehäuse oder andere Teile auf Beschädigung. Falls eine Beschädigung vorliegt, dürfen Sie den Artikel erst nach Behebung des Schadens benutzen.
- * Das Ladegerät, Batteriebox und die Batterie darf nur mit der richtigen Energiequelle (Symbole auf dem Artikel) benutzt werden.
- * Der Artikel darf nur mit dem mitgelieferten Ladegerät geladen werden.
- * Dieser Artikel kann für Kinder gefährlich sein.

- * Schalten Sie das Ladegerät und das Model vor dem Säubern aus.
- * Da die Spitze der Antenne gefährlich sein kann, halten Sie sie fern von Gesicht oder Augen.
- * Die Batterien müssen gemäß der Polarität eingelegt werden.
- * Benützen Sie die „AA“ nicht wiederaufladbare Batterien oder die „AA“ wiederaufladbare Batterien.
- * Nicht wiederaufladbare Batterien dürfen nicht wieder aufgeladen werden.
- * Batterien nur unter Aufsicht Erwachsener laden.
- * Wiederaufladbare Batterien müssen aus dem Model genommen werden, bevor Sie geladen werden.
- * Verschiedenartige, alte oder neue Batterien dürfen nicht vermischt werden.
- * Verbrauchte Batterien müssen rechtzeitig entfernt werden.
- * Die Anschlussklemmen dürfen nicht kurzgeschlossen werden.
- * Schließen Sie niemals die Batterien kurz, werfen Sie sie nicht ins Feuer oder versuchen Sie nicht, sie zu öffnen.
- * Entfernen Sie die Batterien, wenn sie den Artikel längere Zeit nicht benutzen.
- * Behalten Sie das Benutzerhandbuch für zukünftiges Nachschlagen.

Produktinformation

Artikelnummer: 284131 1:28 elektrischer 4Rad Kleintransporter

Fahrzeug Größe: L 175 mm x B 80 mm x H 58 mm

Radstand: Standard: 98 mm (variabel 102 mm)

Minimaler Radabstand zwischen Vorder- und Hinterrad: Standard 71 mm (75 mm).

Bodenabstand: Standard 4,6 mm (einstellbar).

Übertragungsverhältnis: Standard 1:5,34 (Motorgetriebe 15 T, 17 T, 19 T, 21 T, 27 T und 29 T Getriebereduktion sind frei zu mischen)

Raddurchmesser. 27 mm, Radbreite. 8,5 mm

Empfangs-Server: Dreifachempfänger

Motor: 130 Bürstenmotor

Fernbedienung: Frequenz: 2,4 G

Fernbedienungsbereich: ≥ 100 m

Batterien Fernbedienung: 4 AA Batterien (extra kaufen).

Akku: Lithiumbatterie 7,4 V 400 mAh, genügend Energie, hohe Leistungsfähigkeit

Ladegerät: Lipo Balance

Ladezeit: ca. 63 Minuten

Fahrzeit: 18 Minuten

Server. Unabhängiges 5-Gramm Digital Servo mit Lenkgetriebe, Lenkungsschutz, empfindlich, schnelle Reaktion.

Autogehäuse: Klopffeste, farbig bedruckte PVC-Autoschale, hohe Crashesicherheit.

Vierrad-Einzelradaufhängung, Dichtungsgetriebe. Einige Teile können allgemeine Kyosho Auto Teile sein. Form Simulation.

Geschwindigkeit: Höchstgeschwindigkeit ca 30 km/h.

Anleitung Steuerung R/C

- ① Drehen Sie das Lenkrad nach links, fährt das Auto nach links. Durch das Drehen des linken Winkels kann durch den Grad der Drehung das Rad angepasst werden.

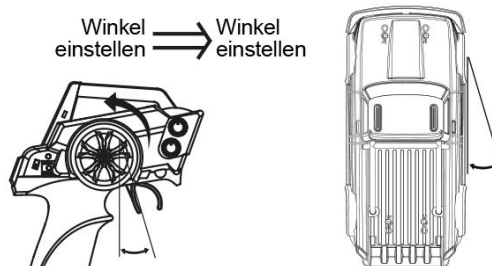

- ② Drehen Sie das Lenkrad nach rechts, fährt das Auto nach rechts, Durch das Drehen des rechten Winkels kann durch den Grad der Drehung das Rad angepasst werden.

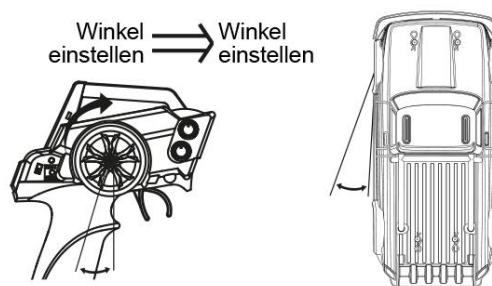

- ③ Ziehen Sie den Gashebel nach hinten, das Auto fährt vorwärts. Durch Einstellen des Winkels des Gashebels, kann das Tempo des Autos vorwärts angepasst werden. Während das Auto vorwärts fährt, drücken Sie den Gashebel schnell nach vorne, um das Auto zu stoppen.

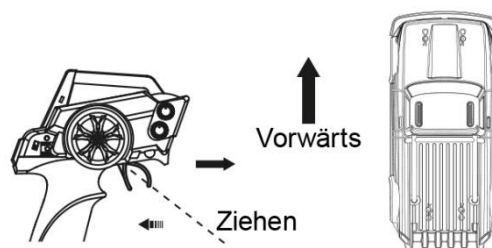

- ④ Wenn Sie den Hebel los lassen, geht das Auto in die neutrale Position. Drücken Sie den Gashebel nach vorne, das Auto fährt rückwärts. Durch Einstellen des Winkels des Gashebels, kann das Tempo des Autos rückwärts angepasst werden.

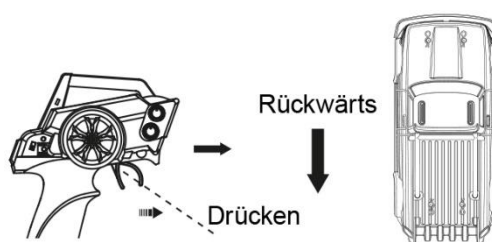

Anleitung der üblichen Werkzeuge und Montage der Elektronenteile

Benötigte Werkzeuge

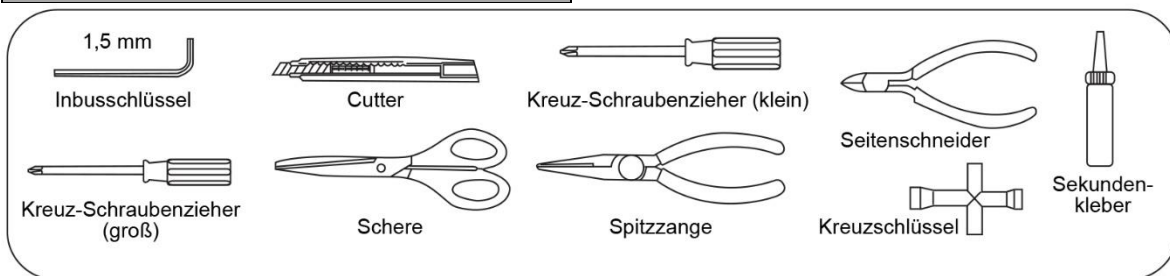

Anleitung Aufladen

Akku laden

- 1.) Prüfen Sie zuerst die Eingangsspannung der Ladung, ob Sie mit der lokalen Spannung übereinstimmt, dann die Ausgangsspannung der Ladung, ob sie mit der Batteriespannung übereinstimmt.
- 2.) Der Akku muss vor dem Aufladen verbraucht sein. Die Ladezeit beträgt nicht mehr als 3 Stunden.
- 3.) Nur unter Aufsicht eines Erwachsenen laden.

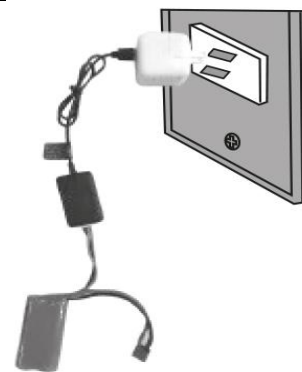

Montieren der Elektronenteile

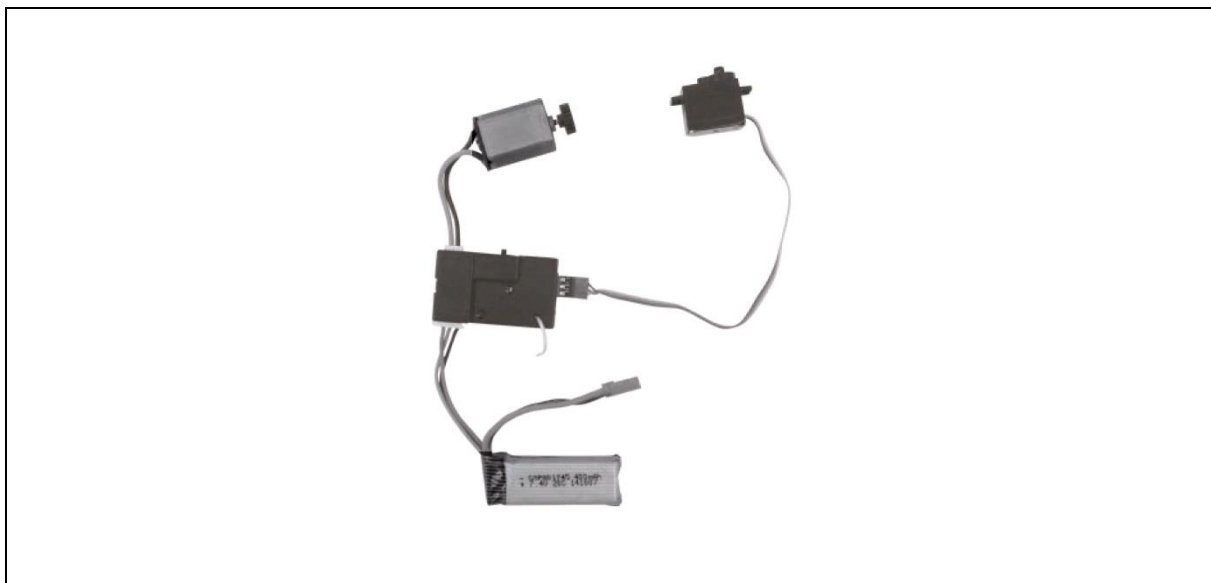

Steuerung

1. Schalten Sie die Fernbedienung **1** an und prüfen Sie, ob die Betriebsanzeige **2** rot blinkt, dann schalten Sie das Auto an.
2. Stellen Sie das Auto auf den Boden. Bewegen Sie den Auslöser **3** langsam und Sie können beobachten wie das Auto vorwärts oder rückwärts fährt.

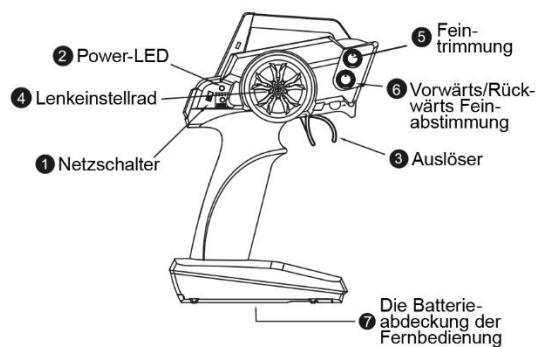

3. Bewegen Sie das Lenkrad **4** der Fernbedienung nach links oder nach rechts und kontrollieren Sie, ob sich die Vorderräder sich nach links oder rechts bewegen.
4. Stellen Sie das Auto auf den Boden und stellen Sie sich hinter das Auto. Drücken Sie den Gashebel **3** der Fernbedienung vorsichtig. Wenn das Auto nicht in einer geraden Linie fährt, drehen Sie das vordere Rad der Fernbedienung zur Trimmung **5**. Wenn es auf die rechte Seite driftet, drehen sie das Rad nach links, wenn es nach links driftet, drehen sie es nach rechts bis das Auto wieder gerade aus fährt.
5. Mit der Trimmung des Gaspedals **6** kann die Geschwindigkeit des Autos angepasst werden. Nach rechts drehen, den Auslöser drücken, die Geschwindigkeit des Modellautos wird schneller; nach links drehen, den Auslöser drücken, um die Geschwindigkeit des Modellautos zu verringern.
6. Ok, Sie sind bereit zum Fahren.

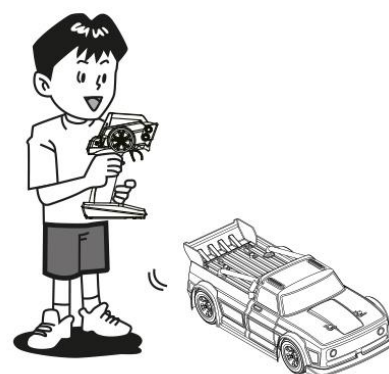

Übung

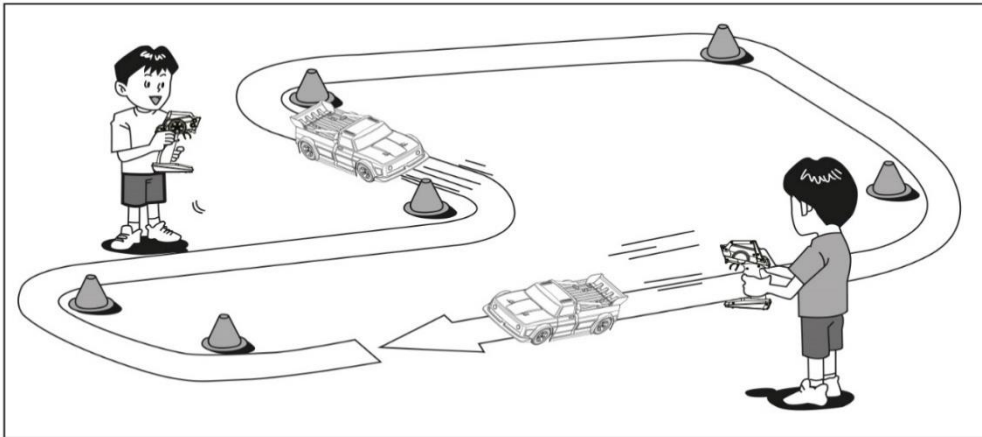

Üben Sie! Lassen Sie das R/C Auto an einem sicheren Ort mit Ecksäulen (separat erwerben), leeren Dosen oder ähnliches. Fahren Sie auf der Geraden schnell und werden dann in den Kurven langsamer. Diese Übung schult ihre Technik und ist sehr nützlich wenn Sie das R/C Auto fahren.

Reparatur



Wenn das Auto nicht in Betrieb ist, sollten Sie den Akku entfernen.

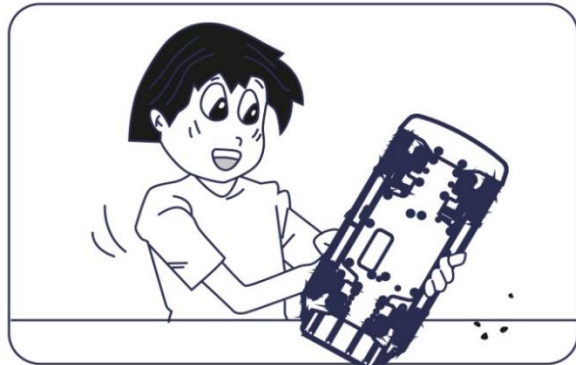

Entfernen Sie Sand, Schmutz und Schlamm etc. vollständig.



Das Metall im Außenbereich sollten Sie mit Rostschutzöl behandeln.

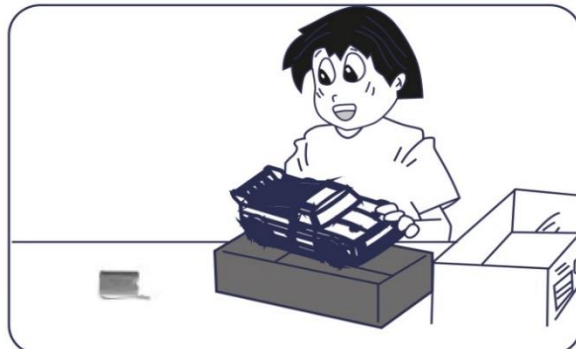

Lagern Sie das Auto und die Batterien separat.

Teile-Explosionszeichnung

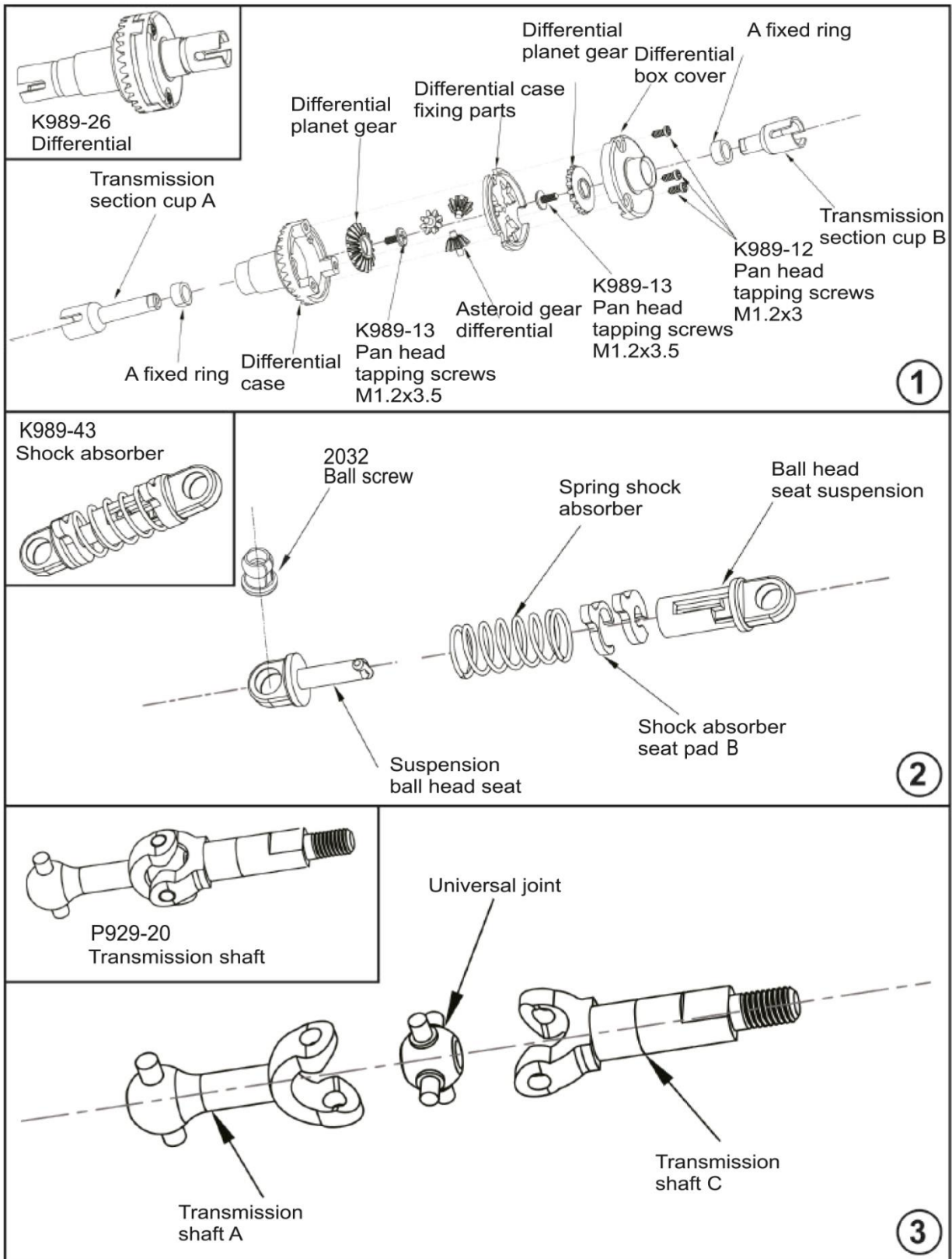

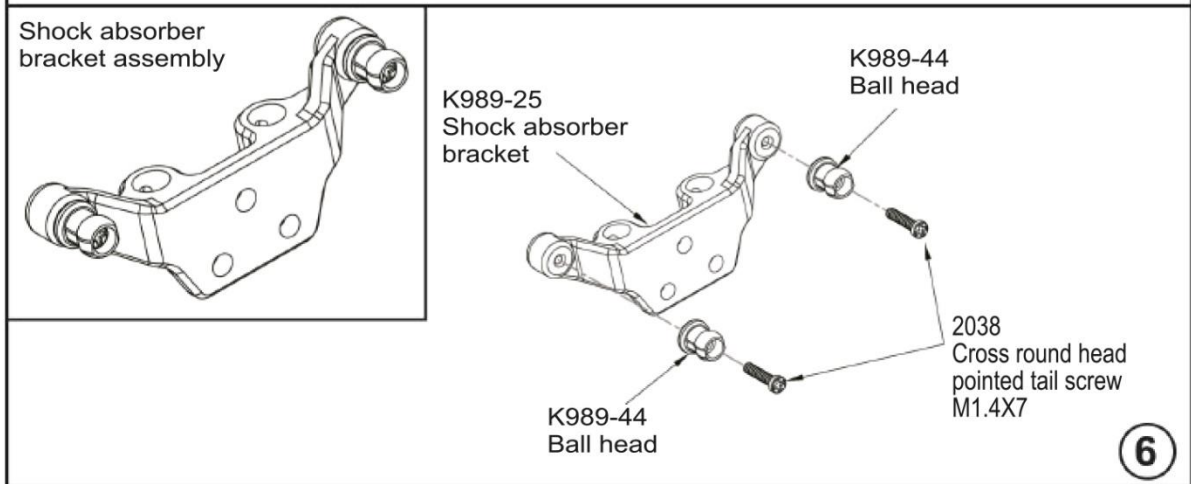
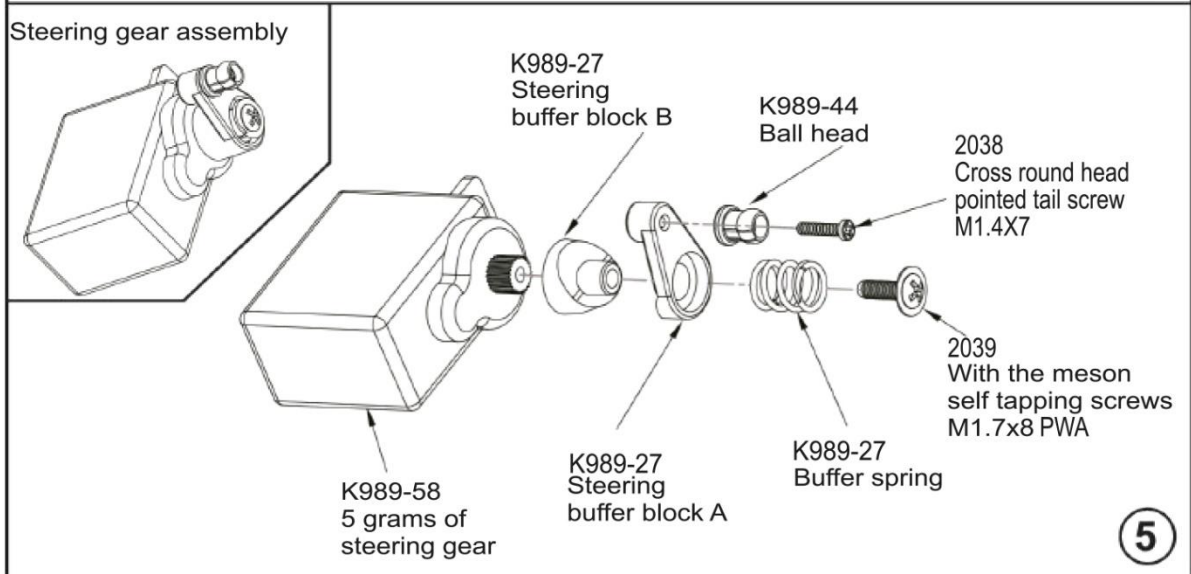
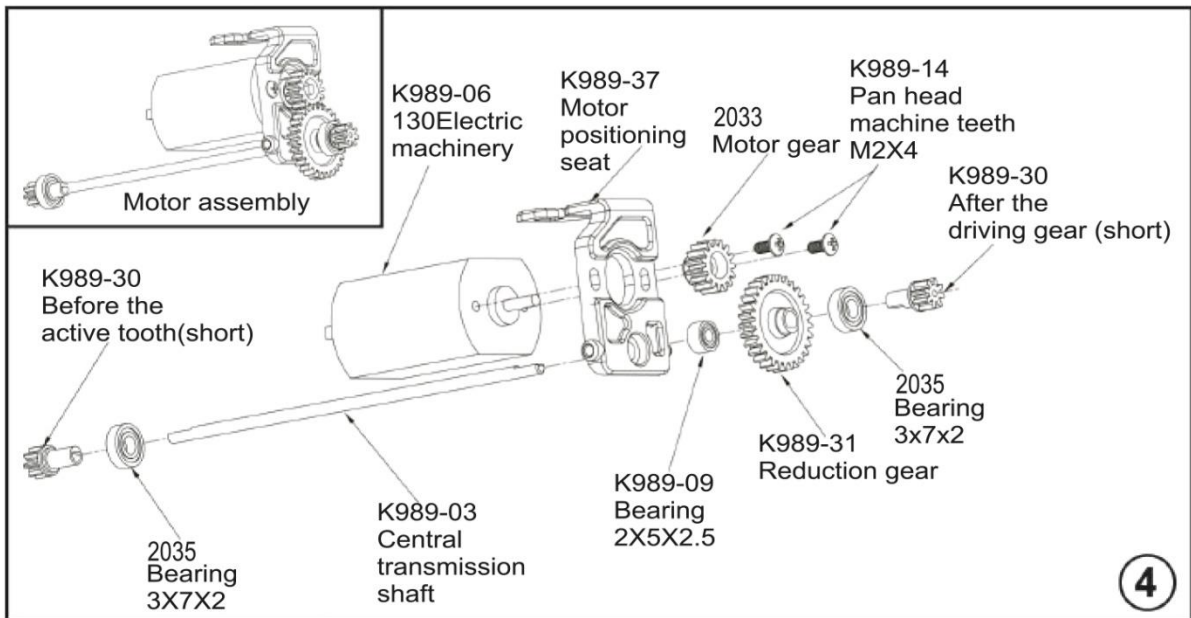

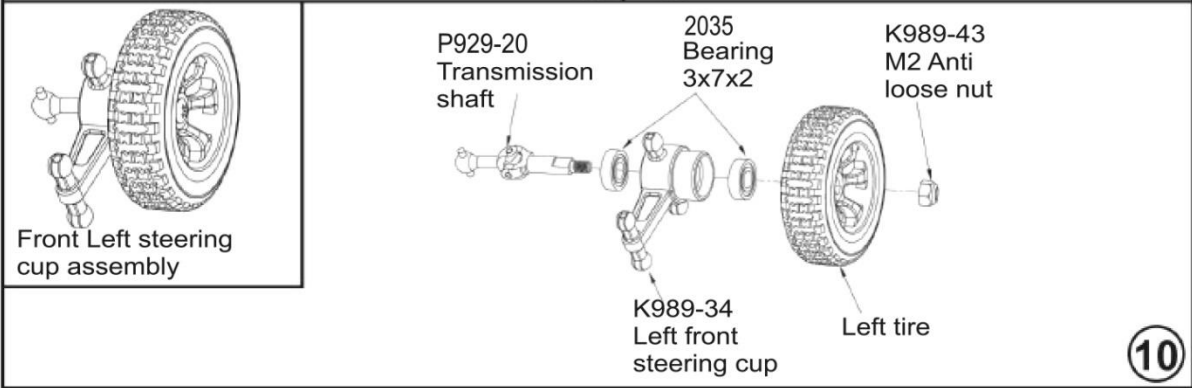
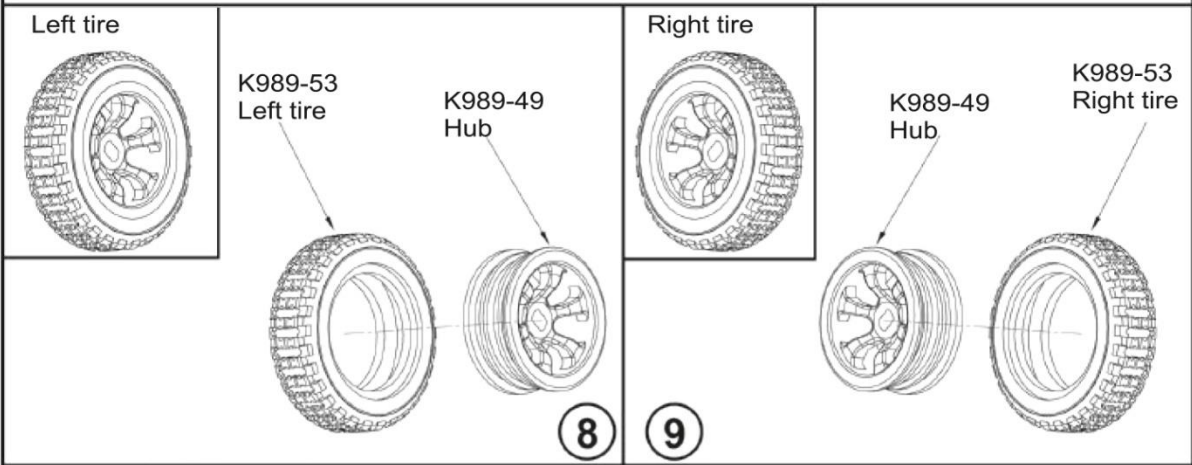
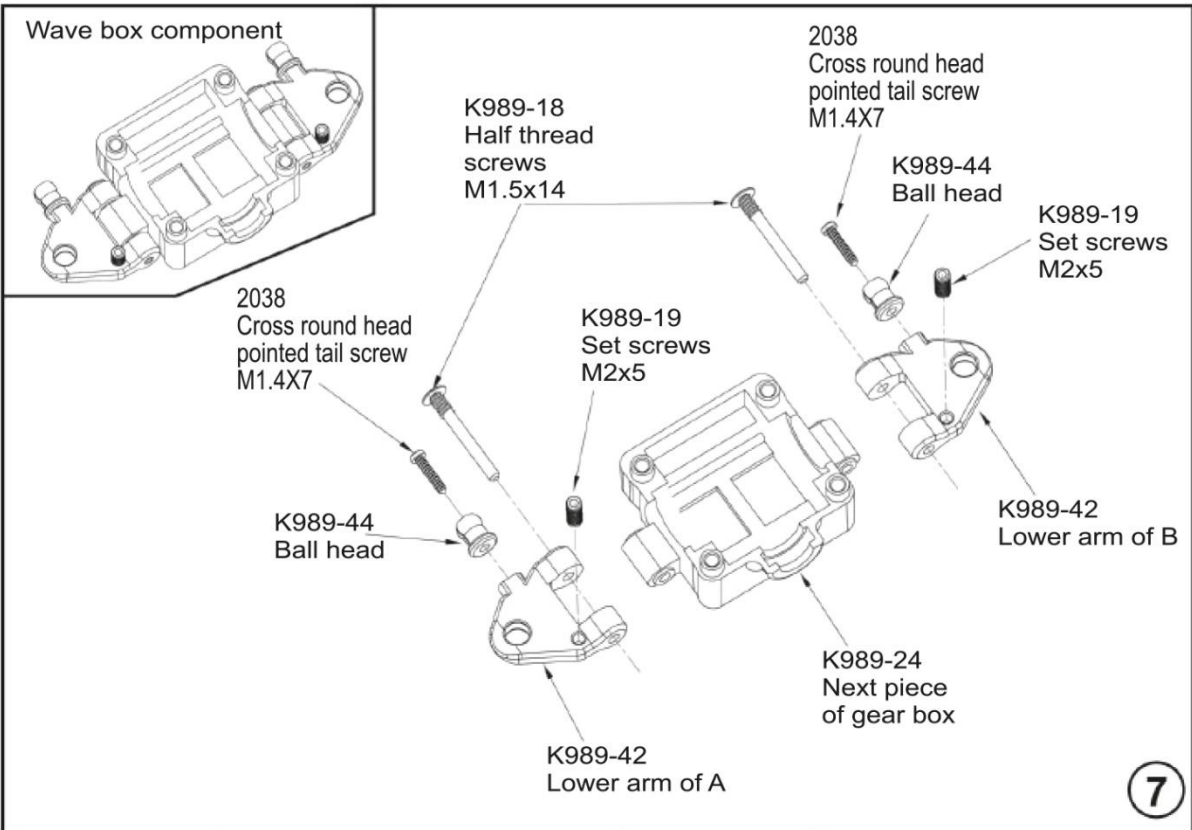

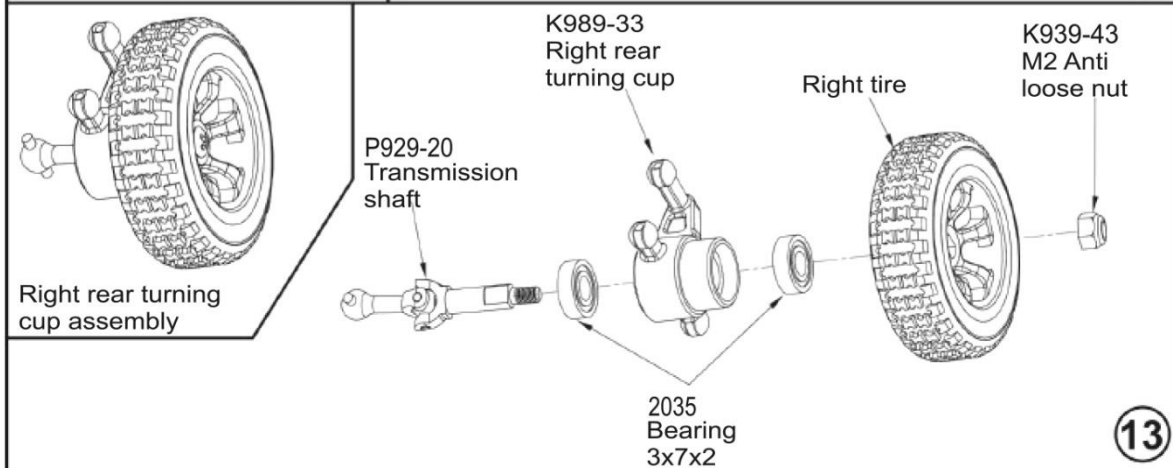
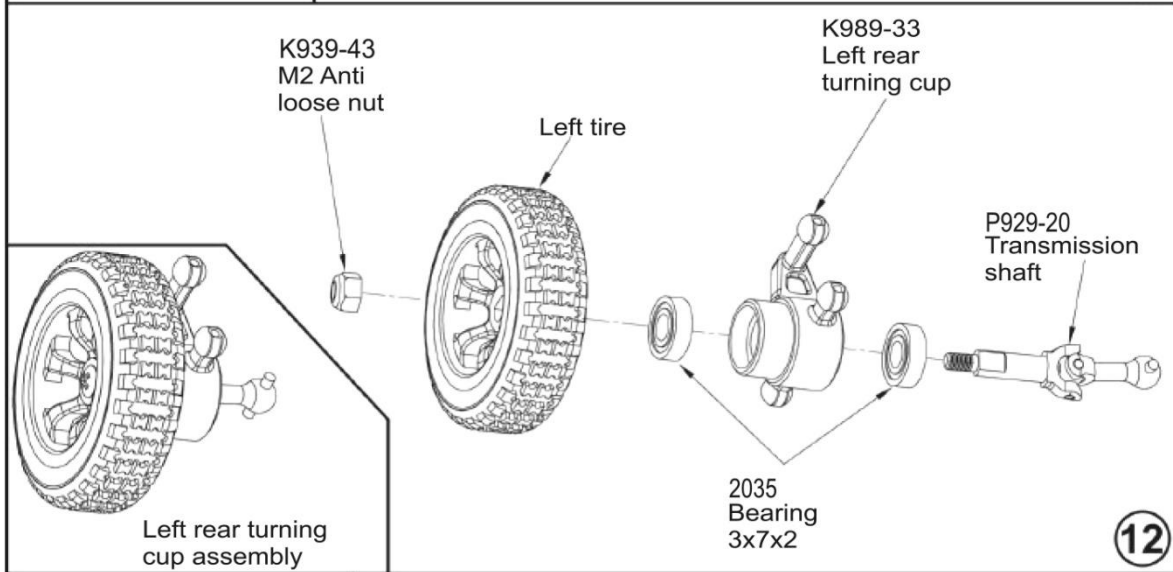
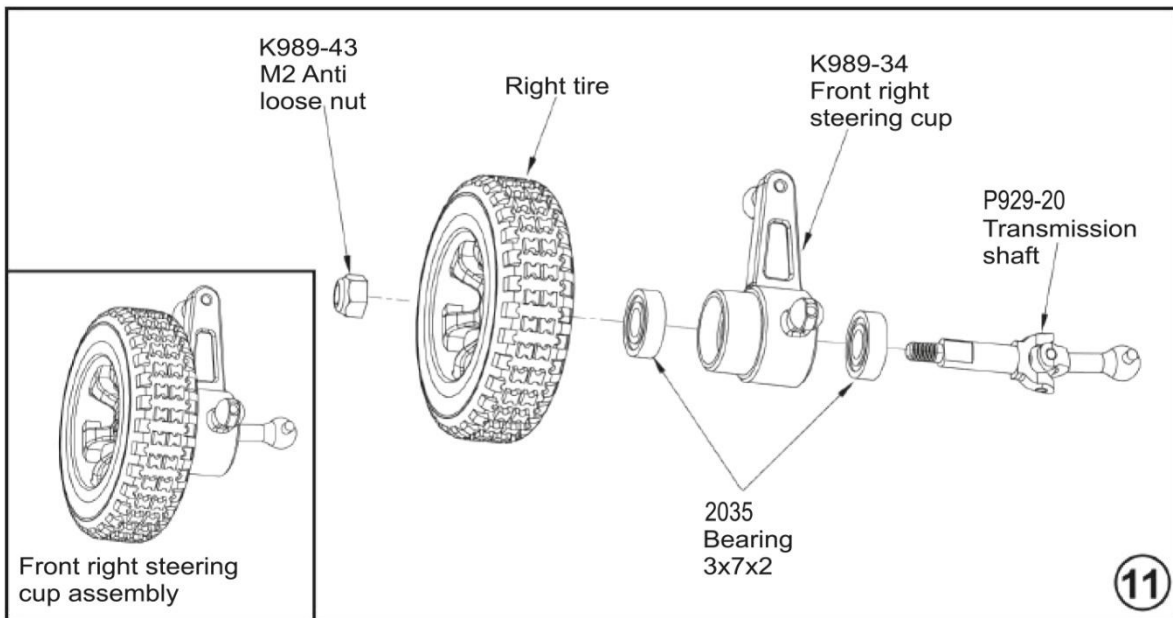

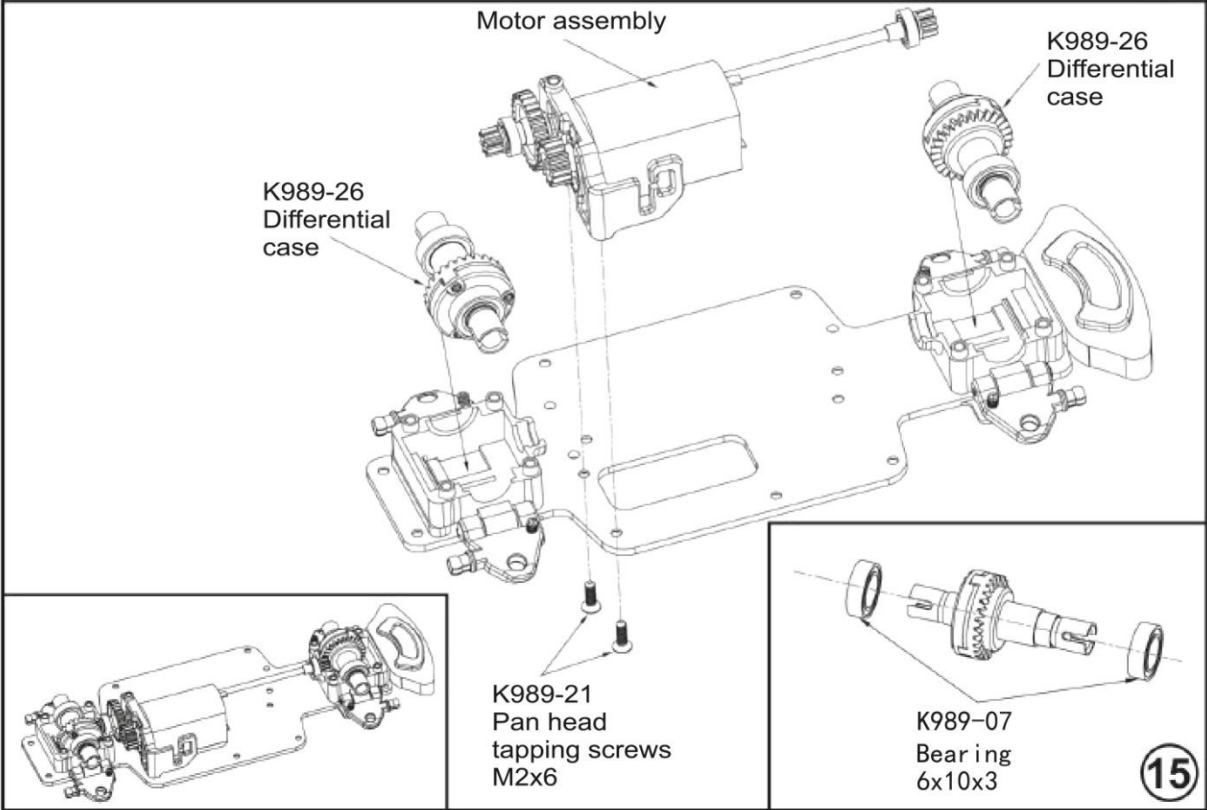
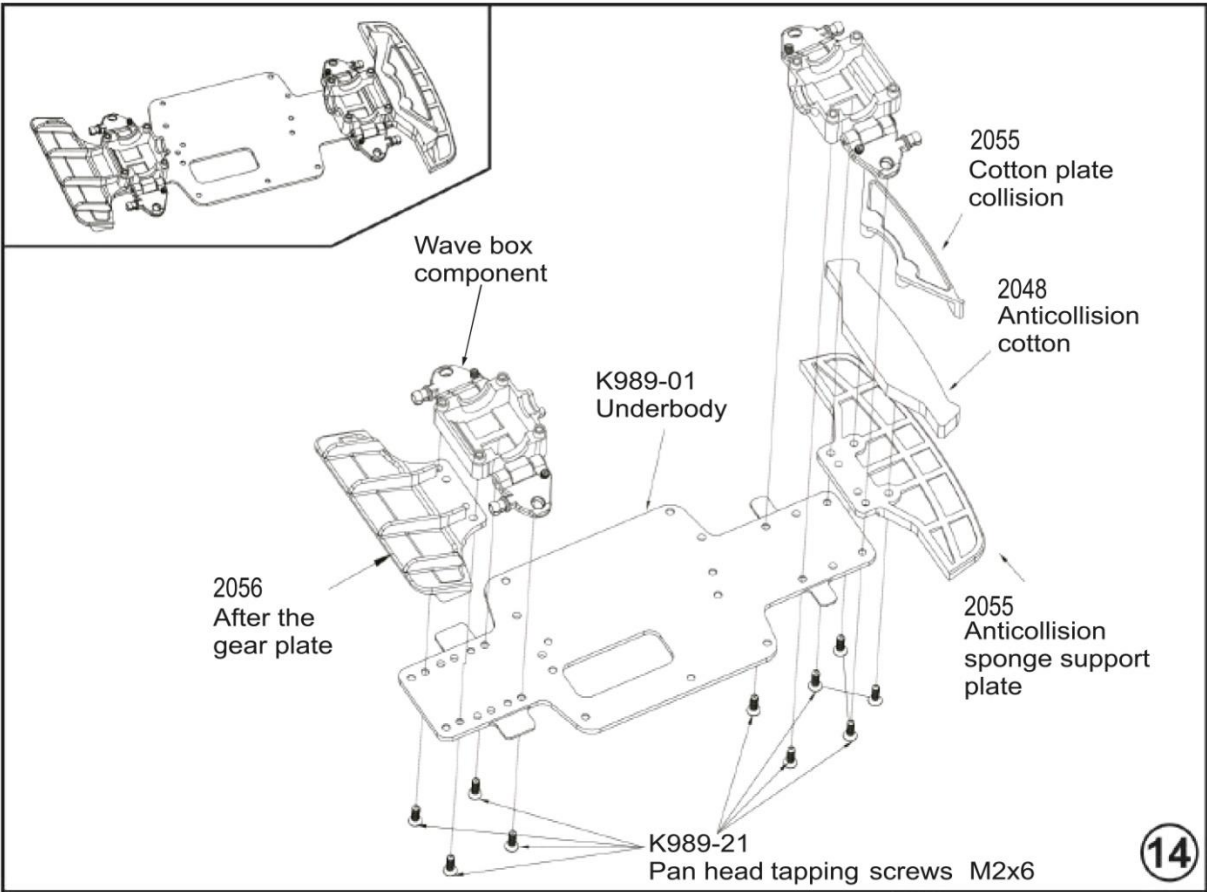

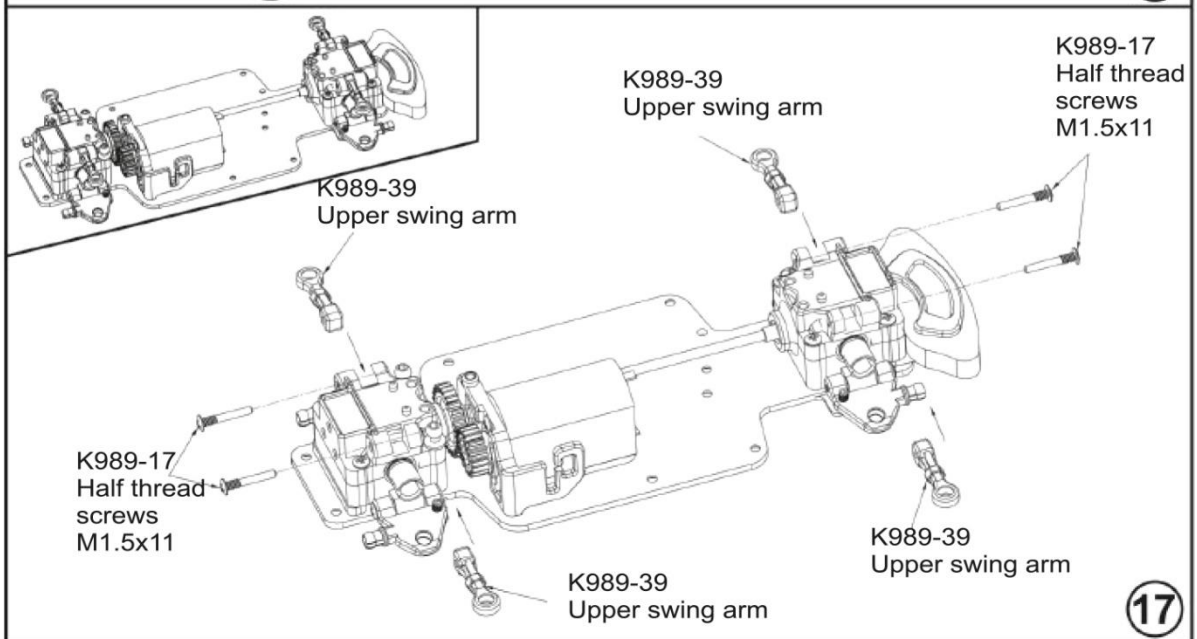
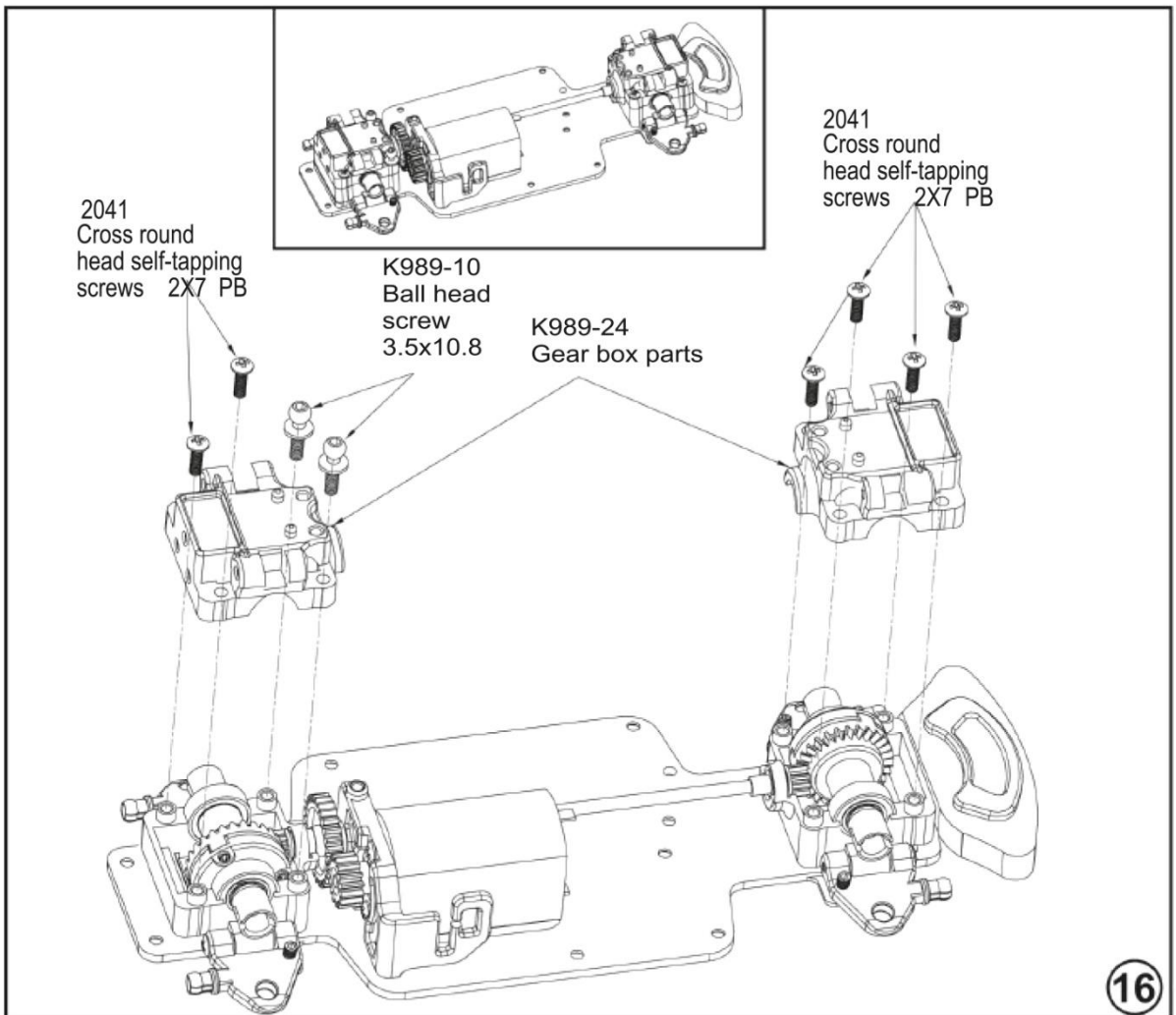

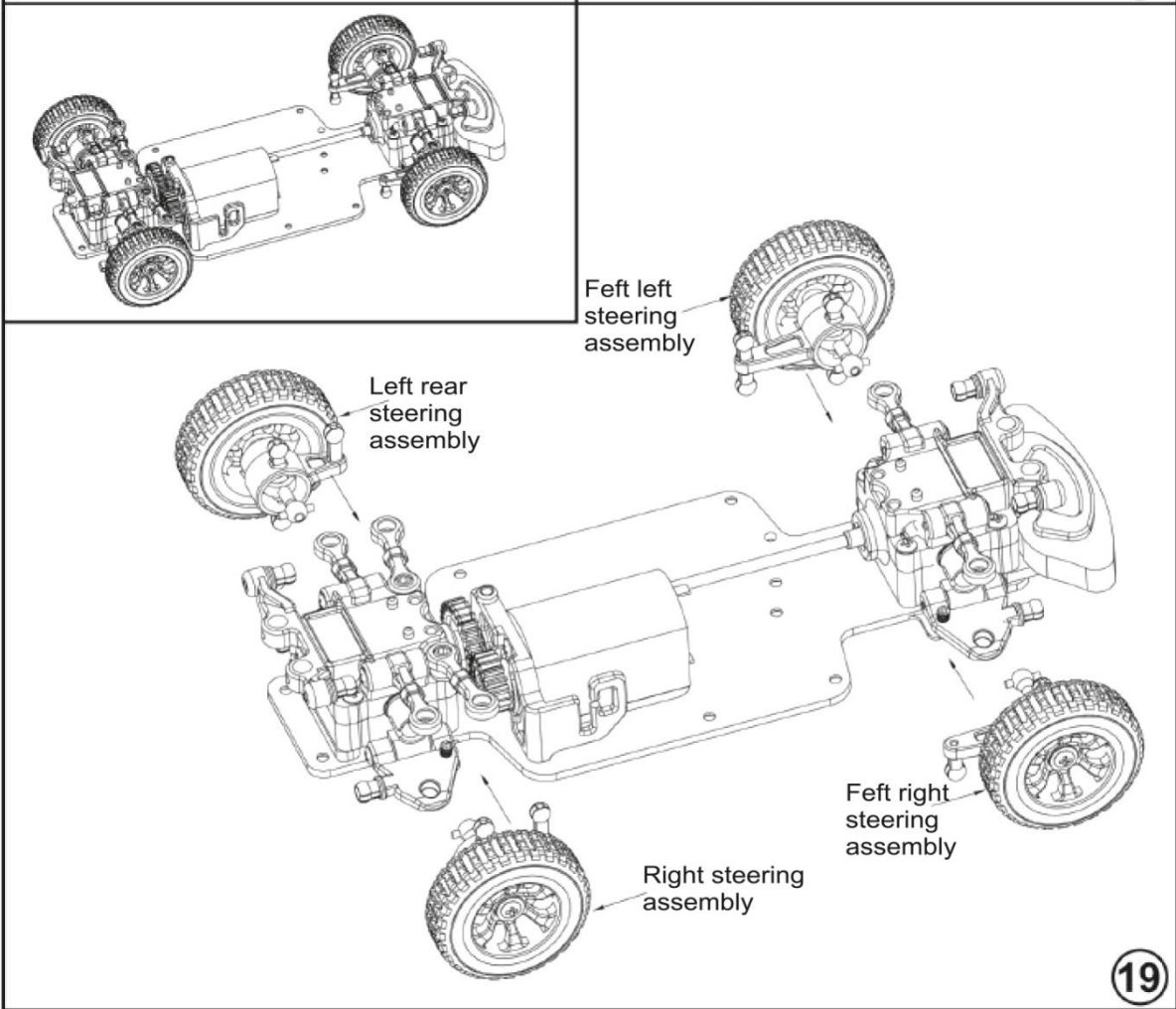
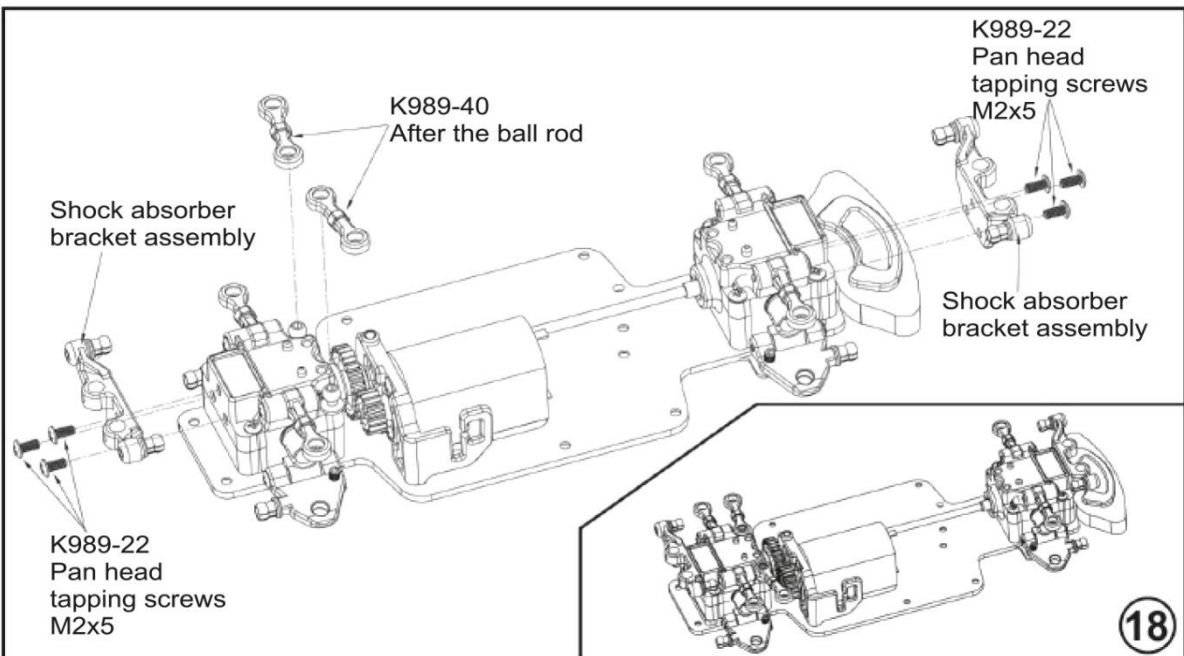

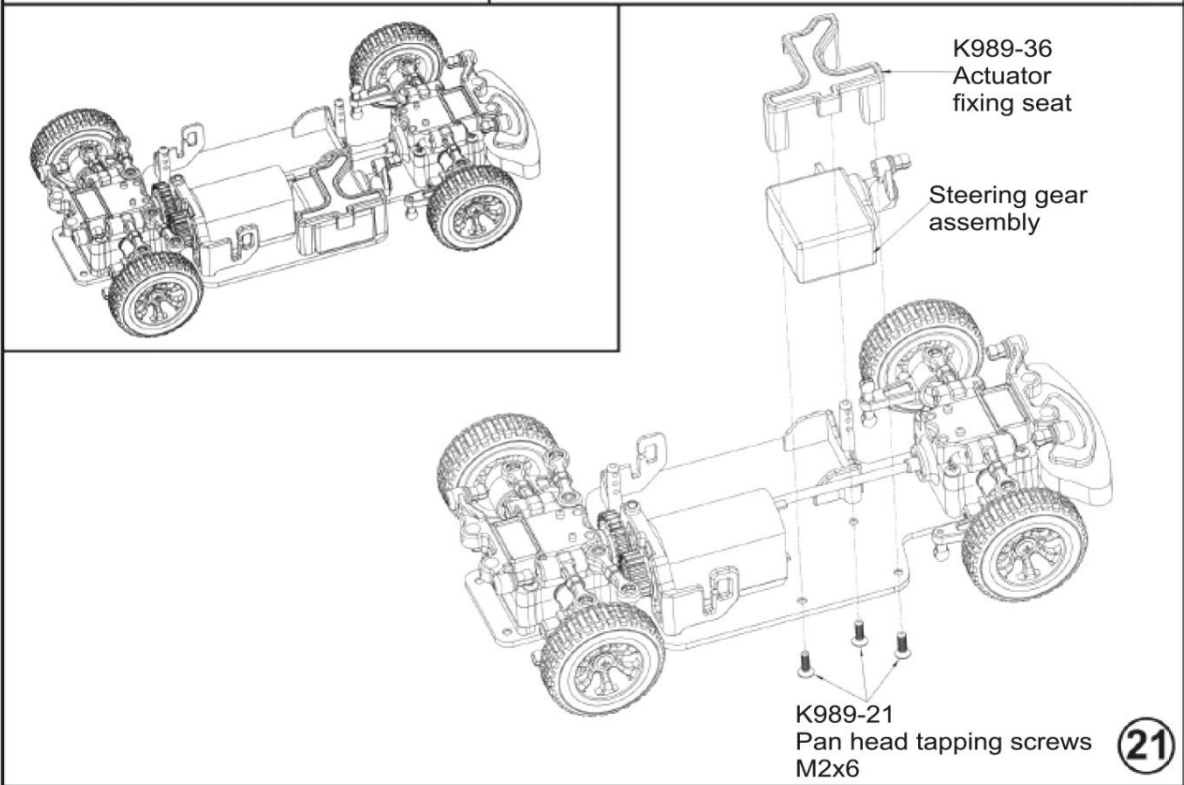
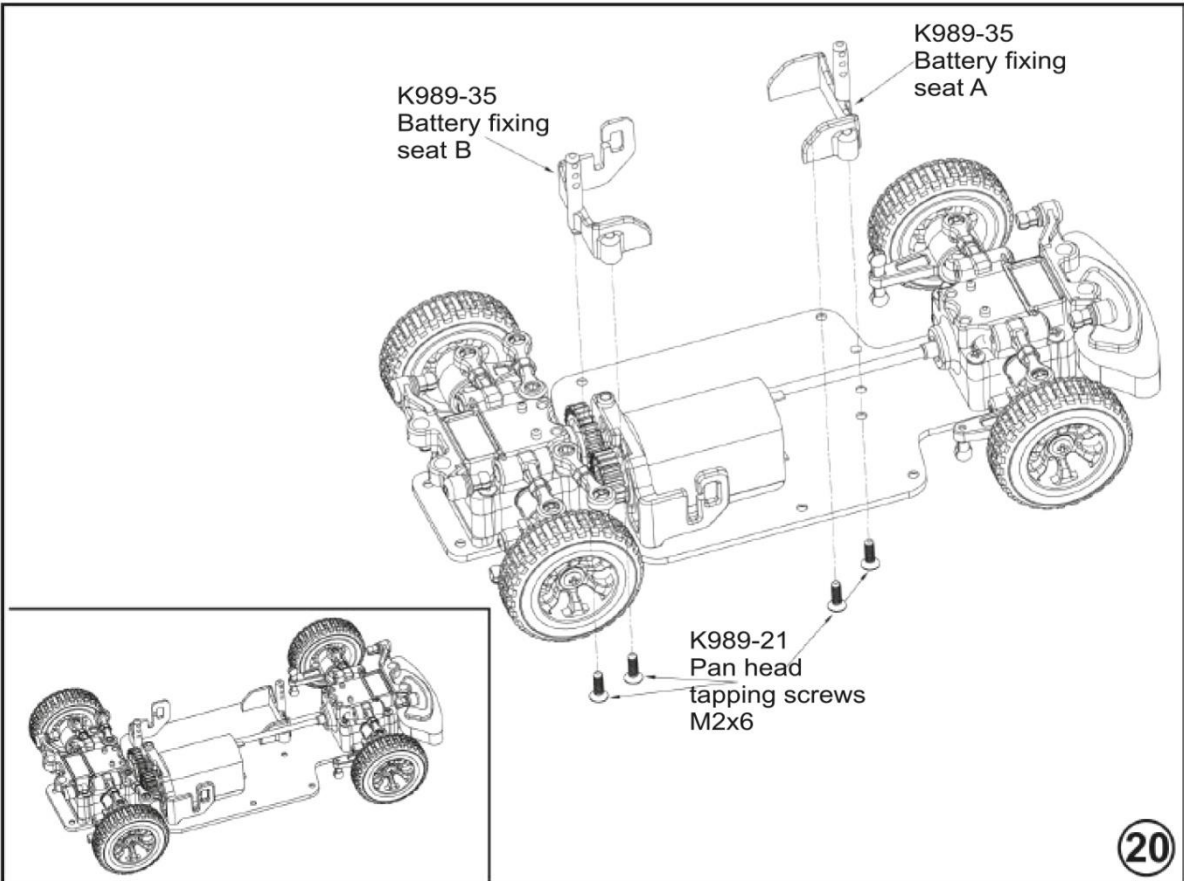

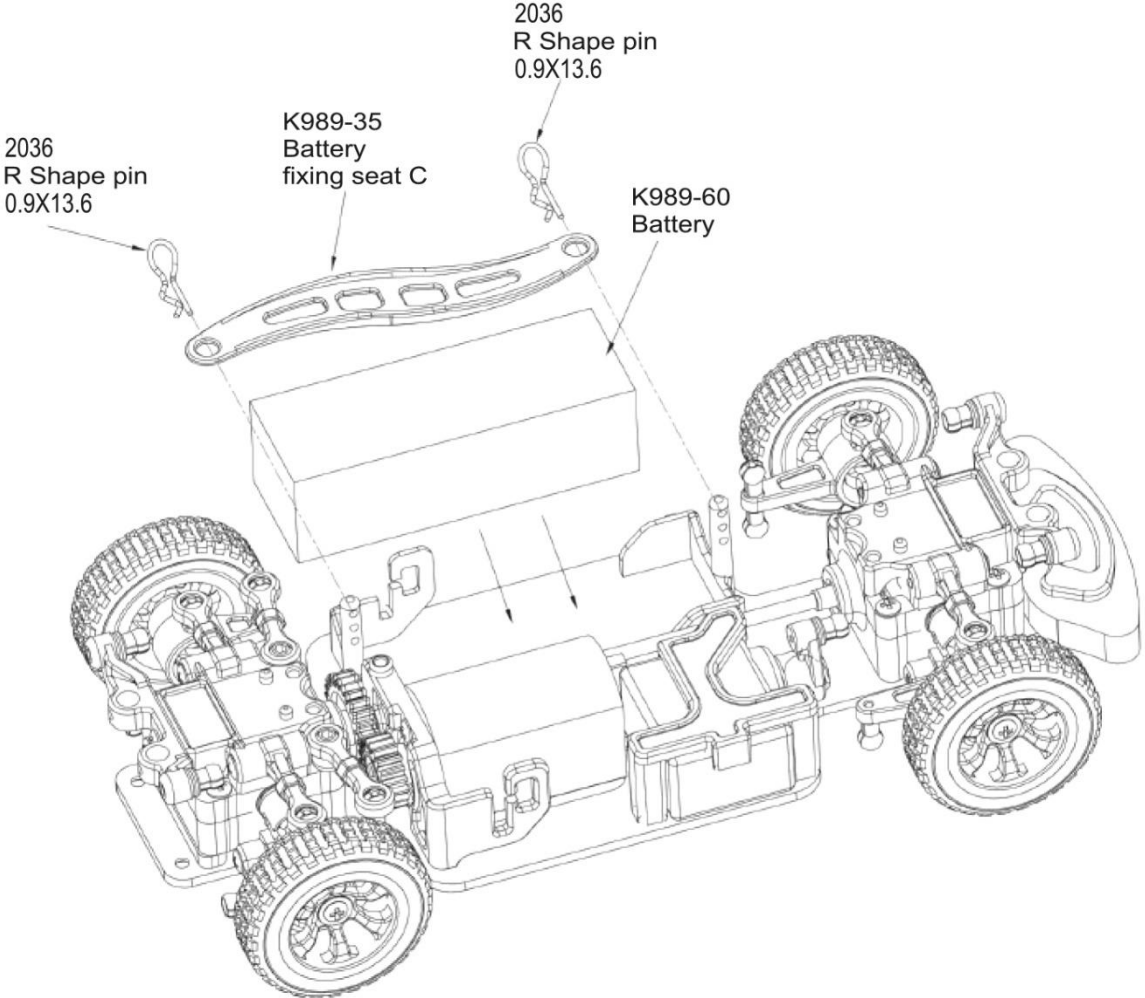
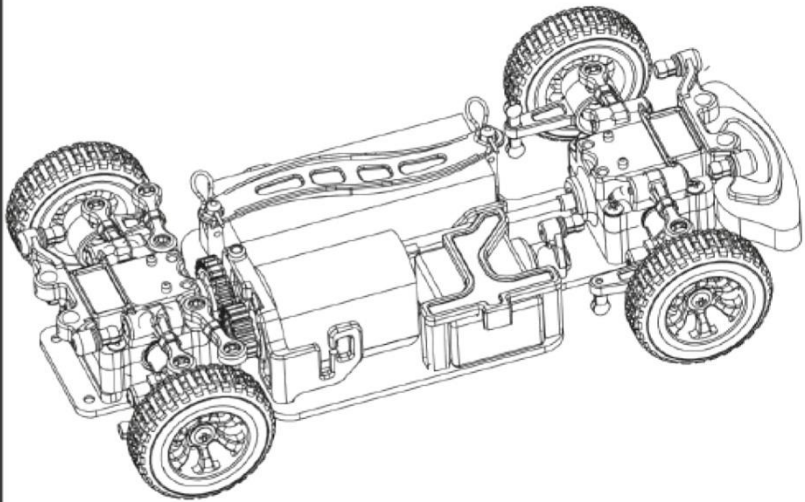

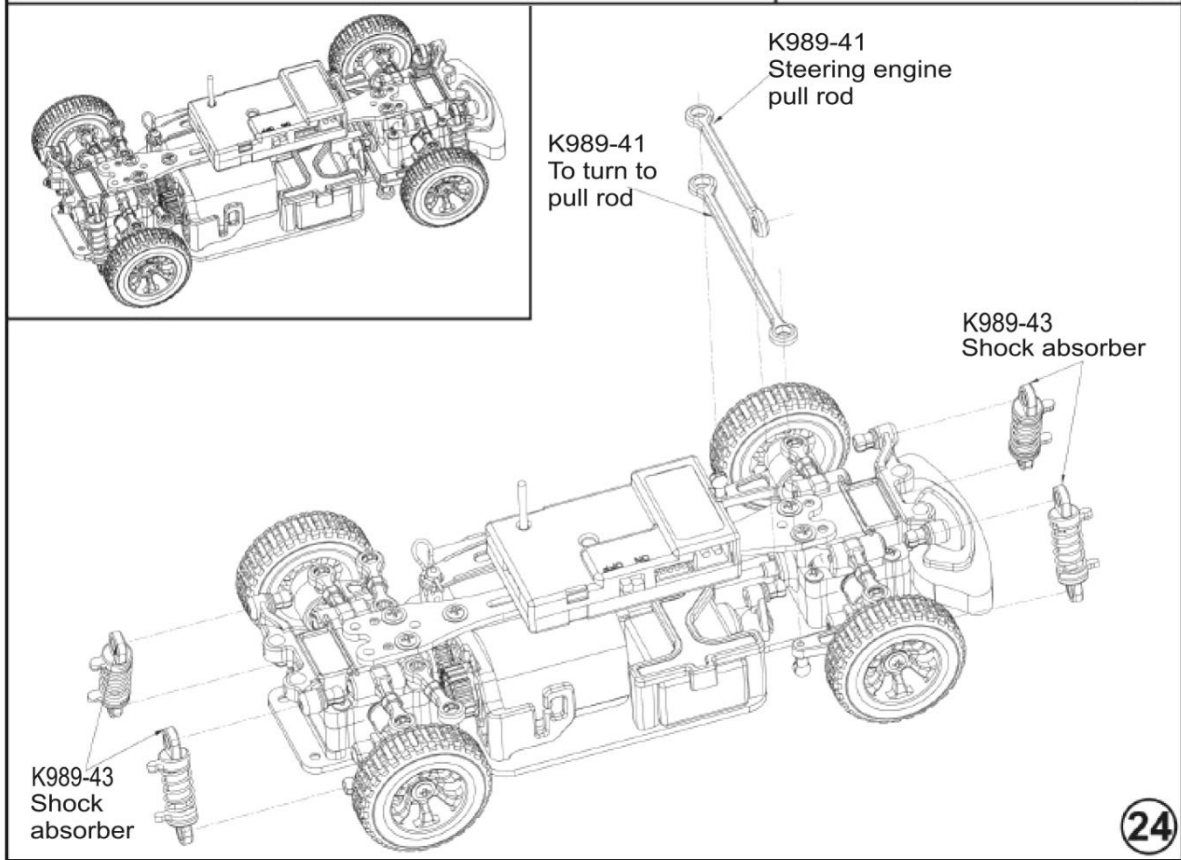
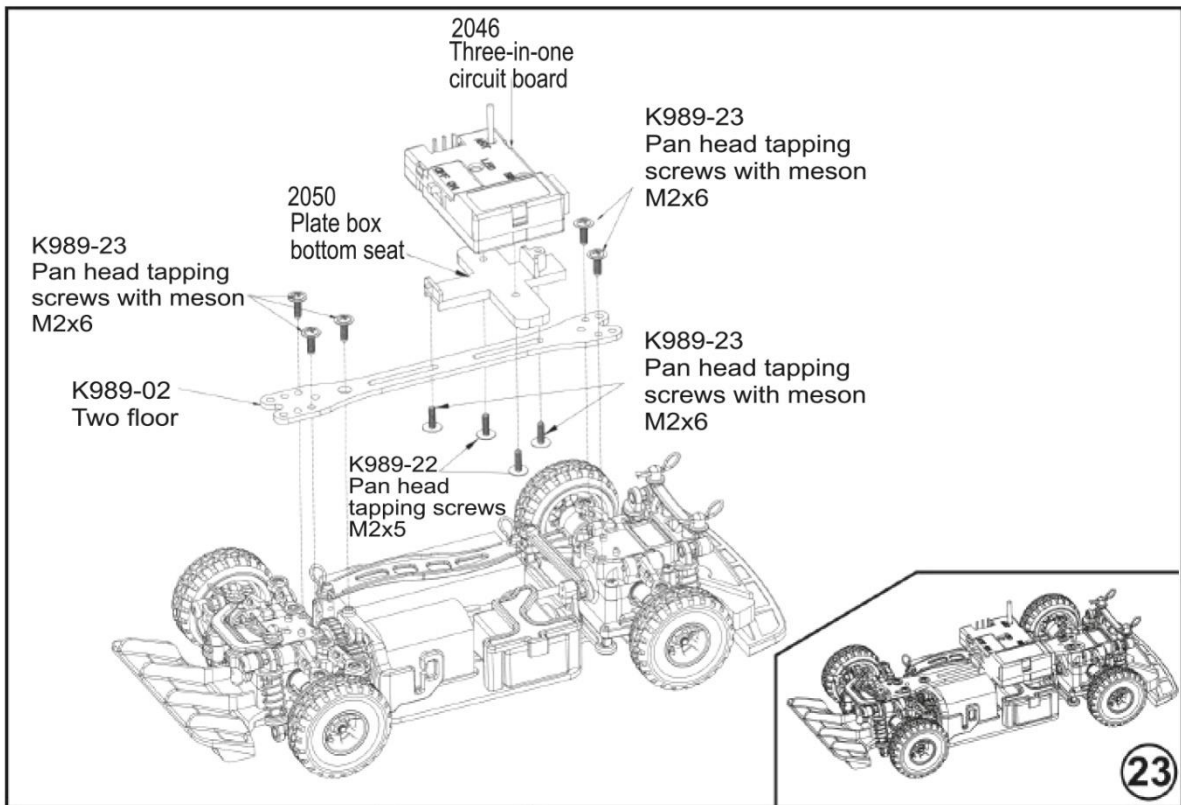

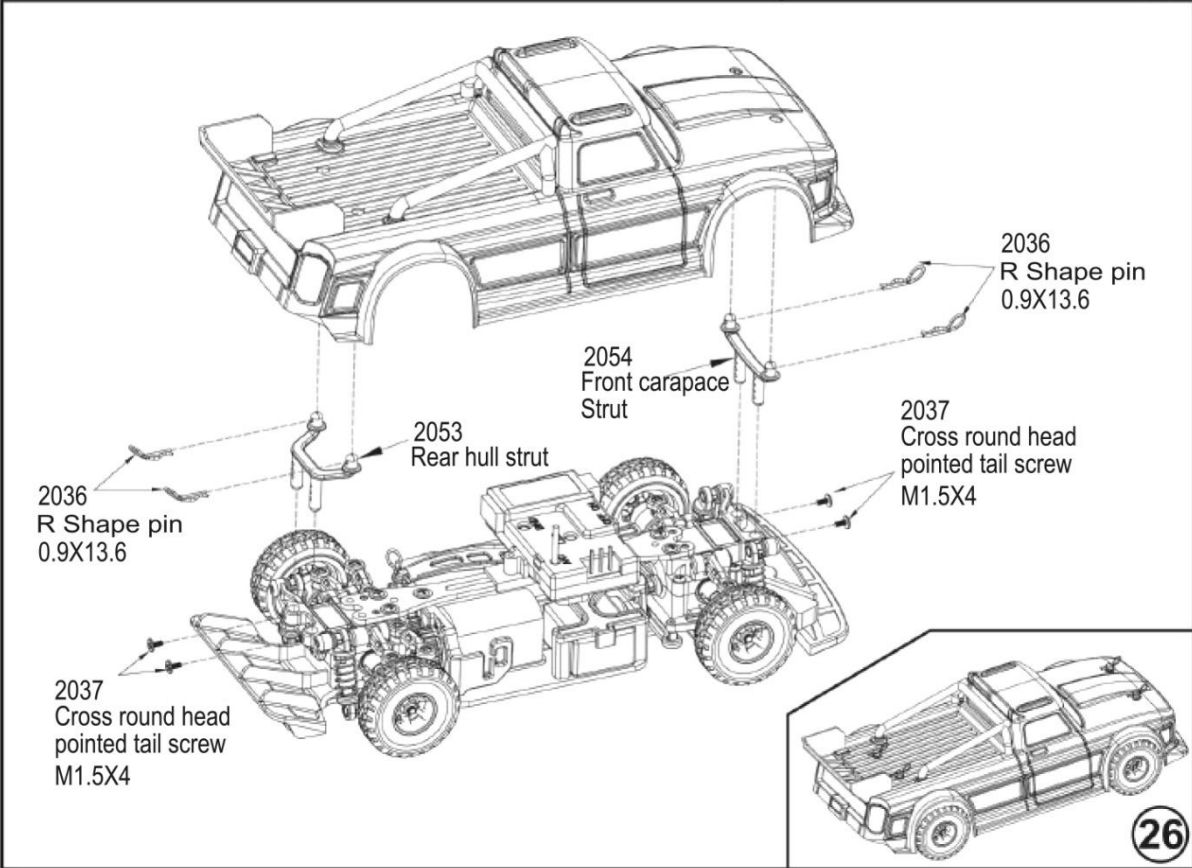
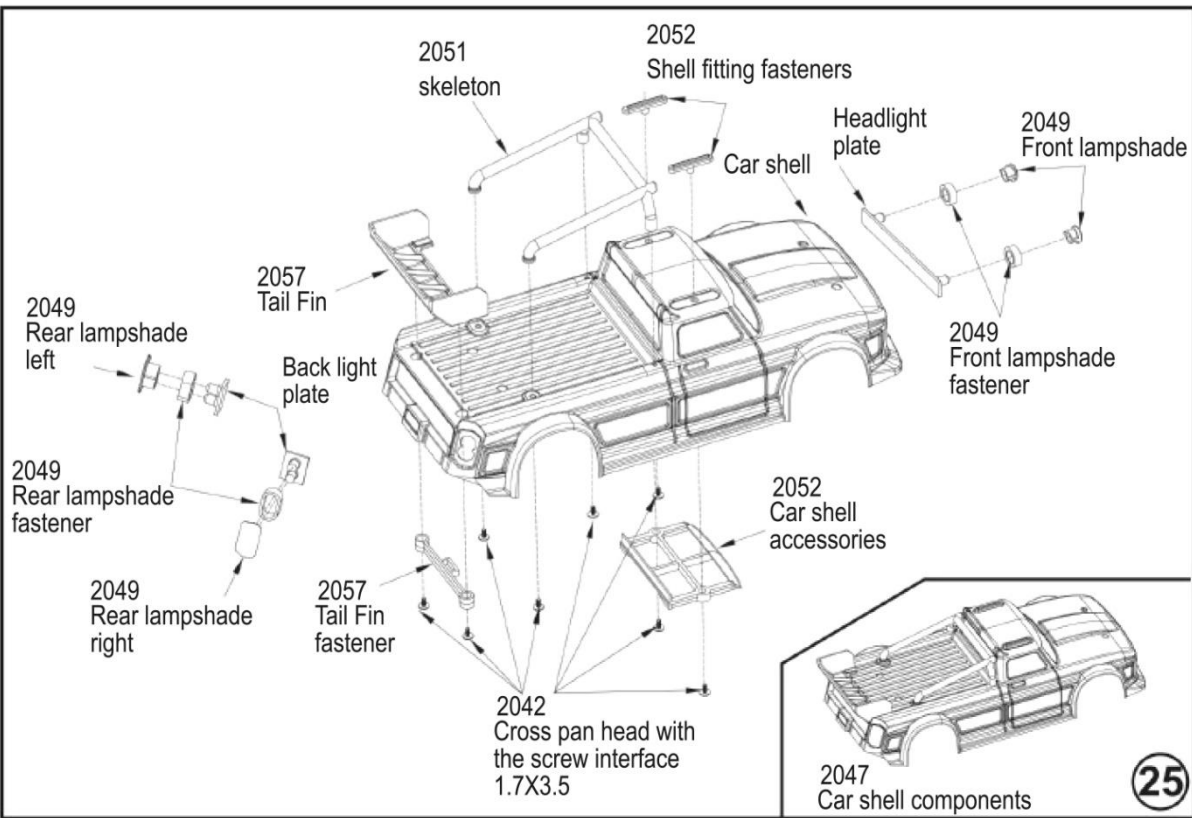

Ersatzteile

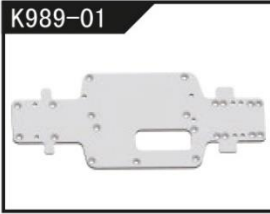

Unterboden
127,5 x 55 x 1,5



Doppelboden
99 x 1,5



**Zentrale Getriebe-
welle 2 x 78**



**Elektrische
Maschine 130**



Lager
6 x 10 x 3



Lager
3 x 7 x 2



Lager
2 x 5 x 2,5

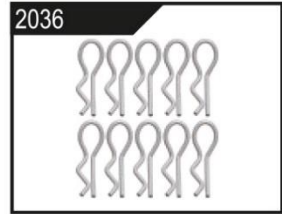

R-Klammer

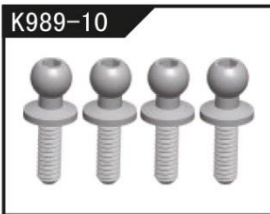

Kugelpkopfschraube
3,5 x 10,8



Halbgewindeschraube
M 1,5 x 11



Halbgewindeschraube
M 1,5 x 14



**Zylinderkopf-
schrauben M 2 x 5**



**Zylinderkopf-
schraube M 2 x 4**



**Selbstbohrende Zylinder-
kopfschraube M 2 x 6**



**Selbstbohrende Senk-
kopfschraube M 2 x 6**



**Zylinderkopf-
schraube M 1,2 x 3**



**Zylinderkopf-
schraube M 1,2 x 3,5**



**Zylinderkopf-
schraube M 1,5 x 4**



**Kreuzschlitzkopf-
schraube M 1,4 x 7**



Schneidschraube
M 1,7 x 8 PWA

Ersatzteile



2040
Selbstbohrende Kreuz-
schlitzschraube 2 x 6



2041
Selbstbohrende Kreuz-
schlitzschraube 2 x 7

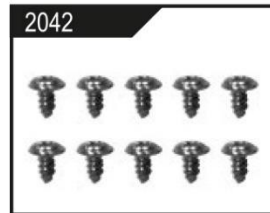

2042
Kreuzschlitzkopf mit
Gewinde 1,7 x 3,5



K989-24
Getriebekasten



K989-25
Aufhängung



K989-26
Differential



K989-27
Lenkgetriebepuffer
Zubehör



K989-30
Vor und nach dem
aktiven Zahnrad



K989-31
Untersetzungs-
getriebe



K989-32
Motorgetriebe



K989-33
Nach dem Drehen
des Gehäuses



K989-34
Nach dem Drehen
des Gehäuses



K989-35
Batteriesitz-
Baugruppe



K989-36
Befestigungssitz
des Stellantriebs



K989-37
Motorpositionie-
rungshalter



K989-39
Motorpositionie-
rungshalter



K989-40
Zugstange



K989-41
Zugstangen-
baugruppe



K989-42
Unterer Haltearm



K989-43
Stoßdämpfer

Ersatzteile

K989-44



Kugelkopf

P929-20



Antriebswelle

K939-43



Mutter M 2

K989-49



Radnabe

2046

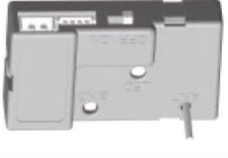

Drei in einer Platine

K989-53



Reifen

2047



Gehäuse

2048



Kollisionsschutz 5 x 60

2049



Lampenschirm hinten

2050



Bodenplatte Sitz

2051



Rahmen

2052



Schalenerschraubung

2053



Hintere Rumpfstrebe

2054



Vorderer Panzeraufprall

2055



Aufprallschutz Baumwolle

2056



Hintere Getriebeplatte

2057



Seitenleitwerk

K989-58



Digitalservo 5 g

1374



USB-Ladeleitung

K989-60



Akku

1669



Fernsteuerung

2032



Kugelschraube

2033



Motor-Kupfer-Getriebe